

Details van de machine

Voorraanzicht

- 1 stofdeksel
- 2 steekplaat
- 3 naaivoet
- 4 naaldhouder
- 5 lampje
- 6 draadgeleiding
- 7 linker naalddraadspanning (geel)
- 8 naaivoetdruk-regel-schroef
- 9 handvat
- 10 draadgeleidingsrand
- 11 bovenste grijperdraadspanning (blauw)
- 12 keuzeknop voor steeklengte
- 13 keuzeknop voor differentiële-transport *
- 14 handwiel
- 15 machine-stopcontact
- 16 hoofd- en lichtschaakelaar
- 17 grijperdeksel
- 18 knop voor het openen van het grijperdeksel
- 19 onderste grijperdraadspanning (rood)
- 20 rechter naalddraadspanning (groen)
- 21 stofgeleidingslijnen
- 22 steekkeuzehevel voor overlappen of rolzomen
- 23 keuzeknop voor mespositie
- 24 voetweerstand
- 25 afvalbakje voor stofresten

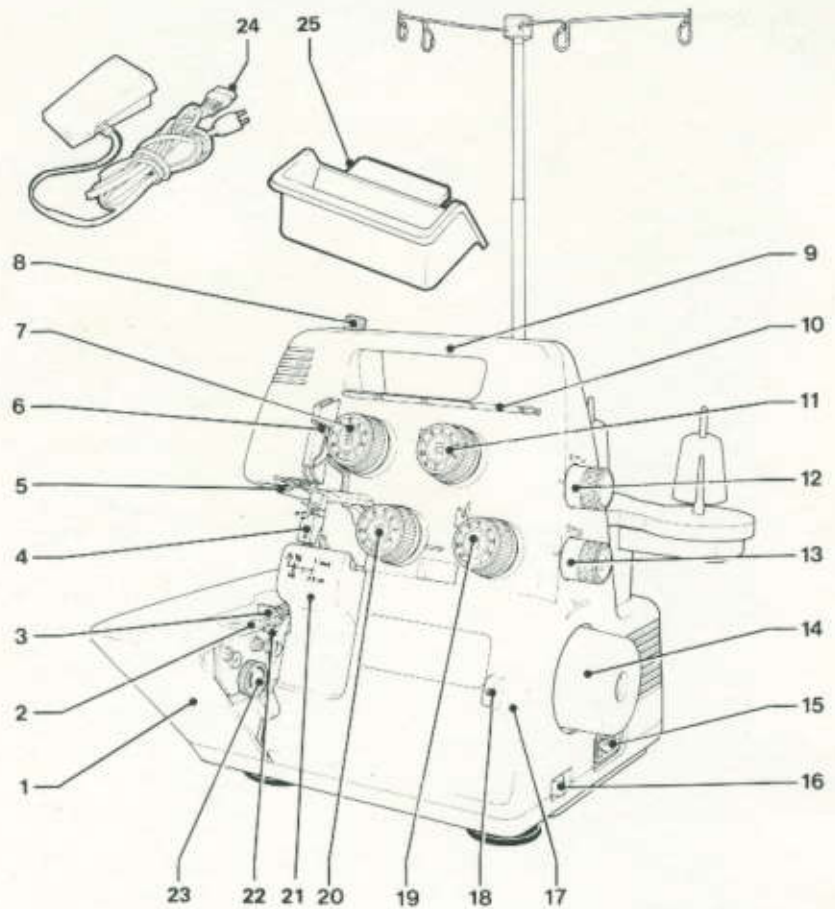

Achteraanzicht

- 26 houder voor garenklossen
- 27 schuimstof-deklaag
- 28 trivrij klemstuk voor spoelen
- 29 spoelhouderstift
- 30 draadgeleidingsgleuf
- 31 draadgeleidinghouder
- 32 uitschuifbare draadgeleidingsstand
- 33 naaivoethevel

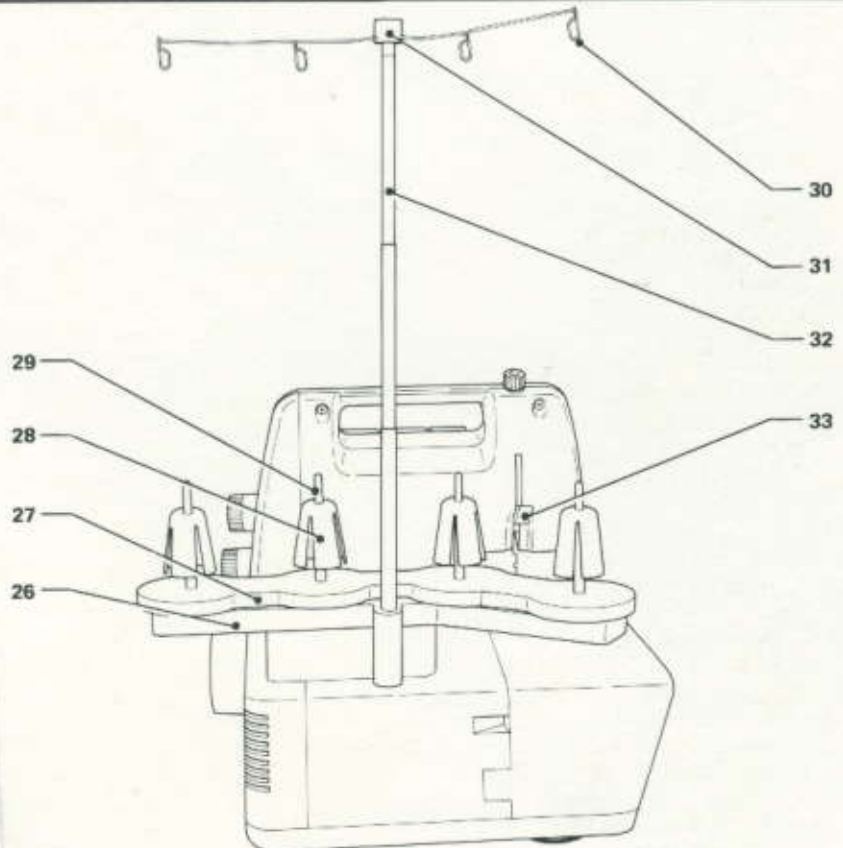

Gerrijts

Handelsstraat 14
 9501 ET Stadskanaal
 tel. 0599-612419
www.naaimachinehandel.com
 en www.paspop.com
info@gerrijts.nl

Details van de machine

Bij geopend grijperdeksel

- 1 inrijgschema
- 2 bovenste gripper (blauw)
- 3 onderste gripper (rood)
- 4 inrijgmechanisme voor onderste gripper
- 5 klemschroef voor onderste mes
- 6 onderste mes
- 7 bovenste mes

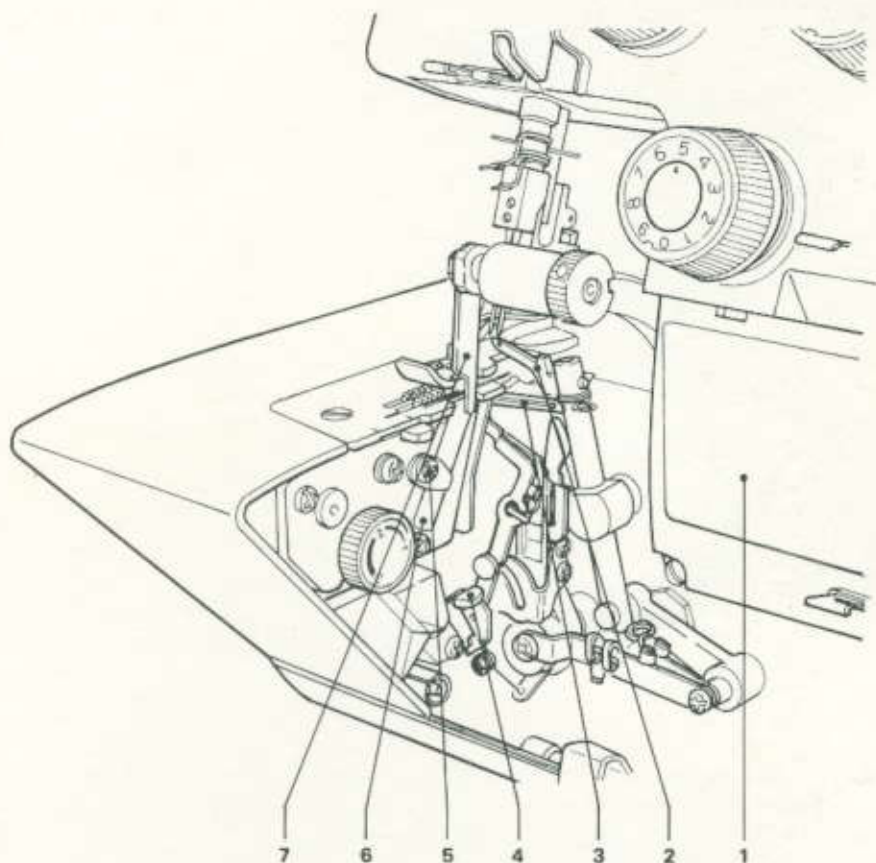

Toebehoren in grijperdeksel

In het grijperdeksel zijn de belangrijkste machine-accessoires overzichtelijk gerangschikt en steeds bij de hand.

- 1 huishoudnaalden (130/705H 2 x 70, 3 x 80)
- 2 pincet
- 3 schoonmaakkwastje/naald-inzetter
- 4 draaddoorhaler voor gripper en naalden

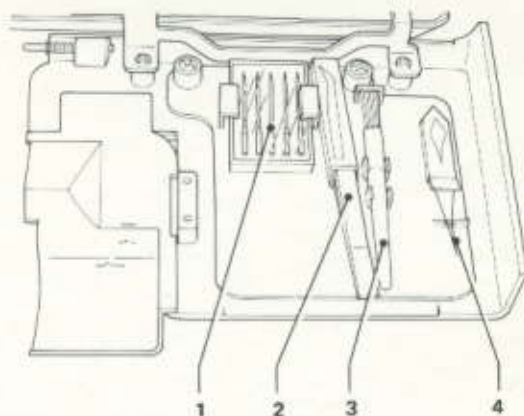

Toebehoren

In het tasje met toebehoren zijn alle verdere accessoires op één plaats opgeborgen.

- 1 garengelidingschijven
- 2 naadgeleidingslineaal
- 3 reservemesje
- 4 kleine schroevendraaier
- 5 grote schroevendraaier
- 6 oliespuitje
- 7 tasje met toebehoren
- 8 grijperafdekking voor 2-draads overlock
- 9 stofhoes

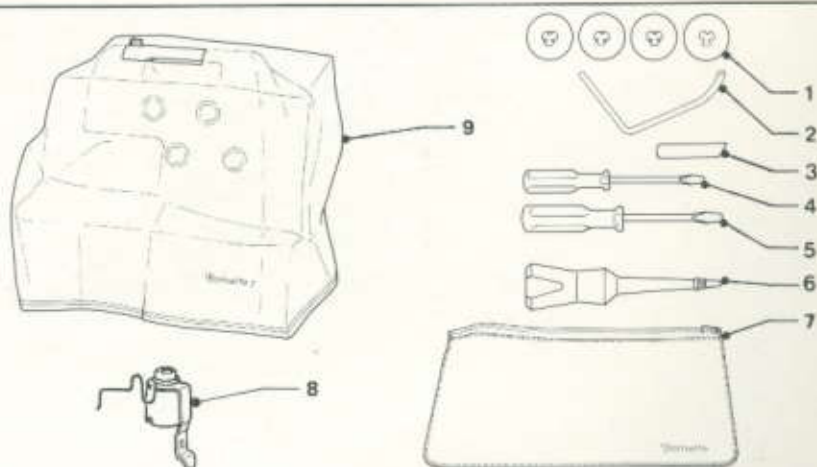

1. Bovenste grijderdraad, blauwe markeringen

De garenklos onder de blauwe markering op de draadgeleiding op de kloshouderpin zetten.

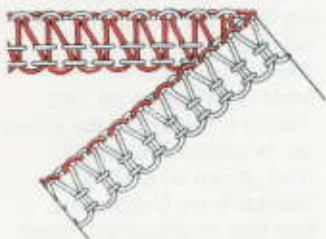

(1) Draad van achteren in de gleuf in de draadgeleiding leggen.

(2) S-vormige lus om de draadgeleidingsrand.

(3) Draadspanning.

(4,5,6,7,8) Draadgeleidingen.

(9) Handwiel naar voren draaien en bovenste grijder in de afgebeelde stand zetten. Naaiervoet omhoogzetten en naar buiten draaien, grijper-oog inrijgen.

(10) Draad onder de naaiervoet leggen, voet terugdraaien en naar beneden zetten.

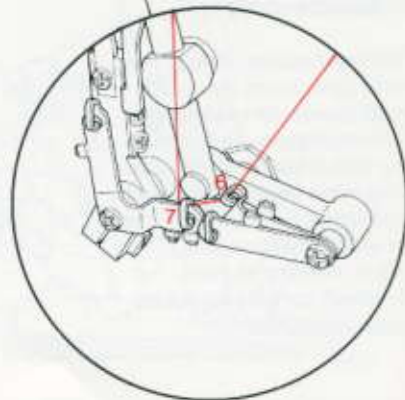
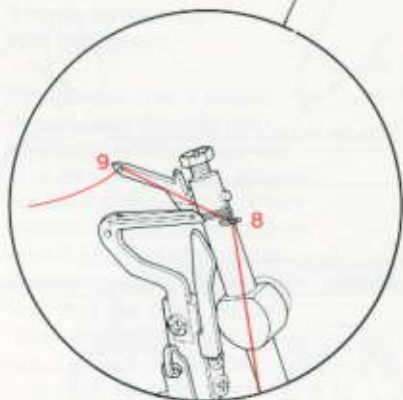
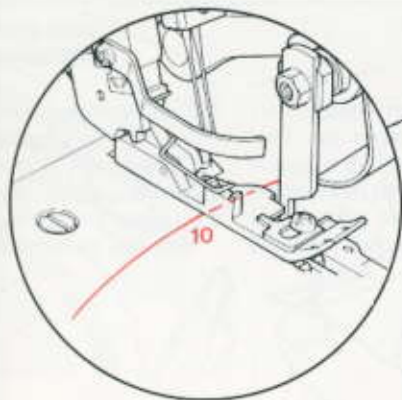
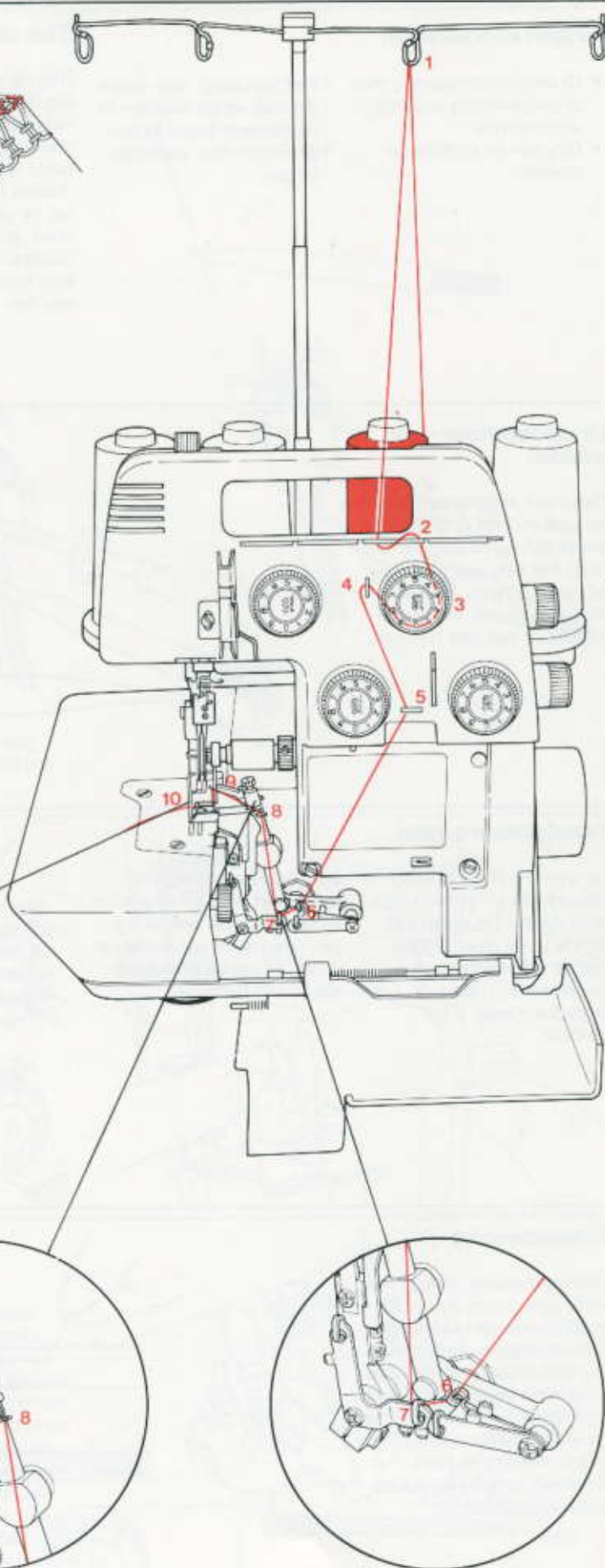

2. Onderste grijperdraad, rode markeringen

De garenklos onder de rode markering op de draadgeleiding op de kloshouderpin zetten.

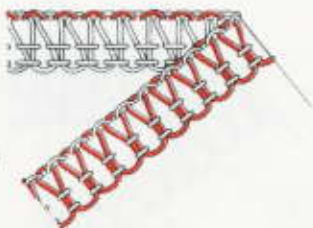

- (1) Draad van achteren in de gleuf in de draadgeleiding leggen.
- (2) S-vormige lus om de draadgeleidingsrand.
- (3) Draadspanning.
- (4, 5, 6, 7) Draadgeleidingen.
- (8) Naalden in de hoogste stand zetten en de draadhevel naar beneden klappen.
- (9, 10) Draad in de draadgeleidingen leggen.
- (11) De draad losjes in Uw linkerhand houden. Aan het handwiel draaien tot de bovenste en onderste grijper zich net kruisen, de draadhevel springt dan automatisch terug naar de basisinstelling.
- (12) De onderste grijper inrijgen.
- (13) Draad over de bovenste grijper geleiden. Naaivoet omhoogzetten, draad eronder leggen, naaivoet laten zakken.

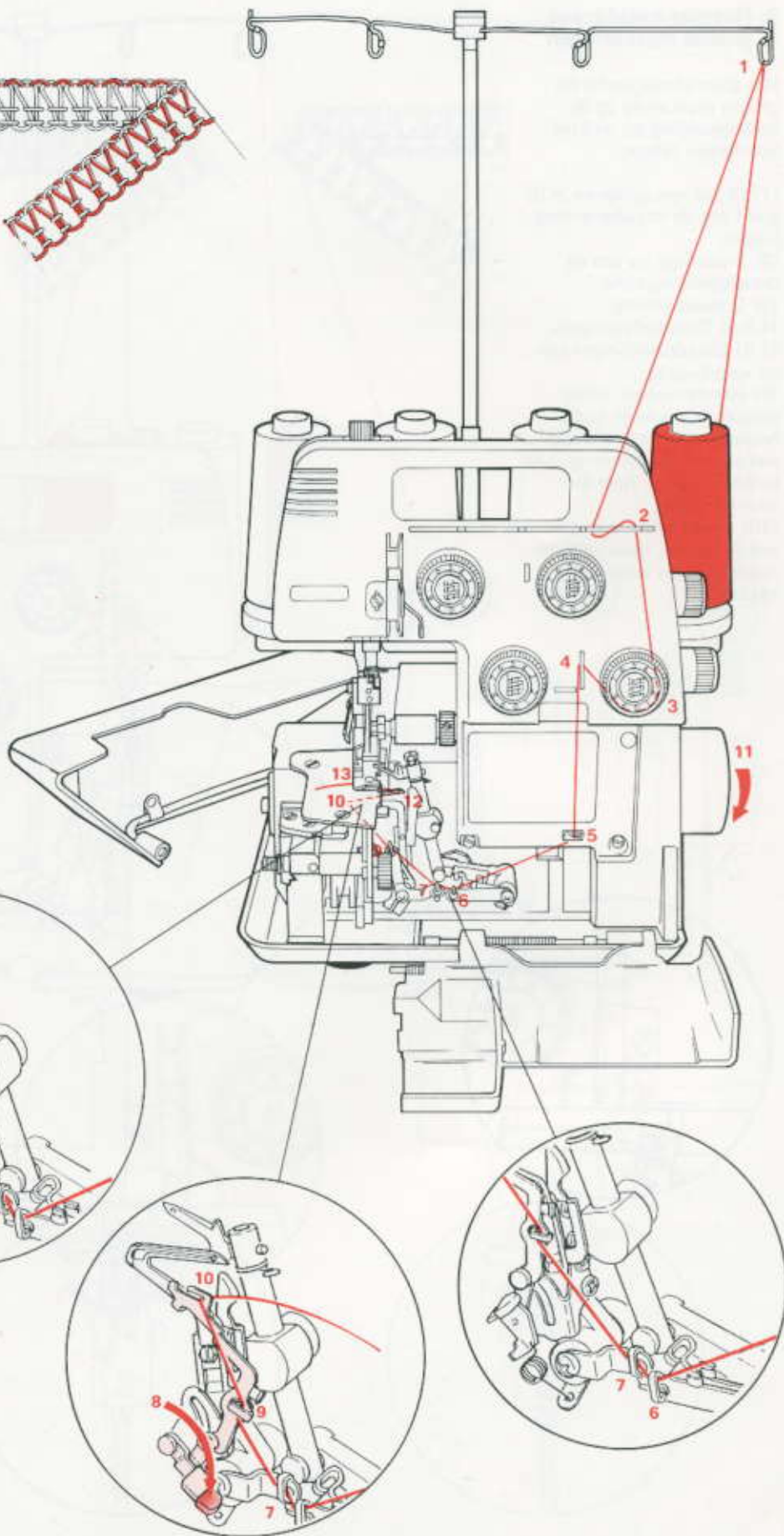

3. Rechter naalddraad, groene markeringen

Het garenklosje onder de groene markering op de draadgeleiding op de klosouderpin zetten.

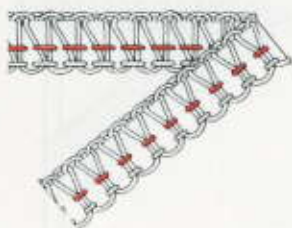

- (1) Draad van achteren in de gleuf van de draadgeleiding leggen.
- (2) S-vormige lus om de draadgeleidingsrand.
- (3) Draadspanning.
- (4,5,6) Draadgeleidingen.
- (7,8) Draadgeleidingen aan de naaldhouder.
- (9) Handwiel naar voren draaien en naalden in de hoogste stand zetten, naaivoetje omhoogzetten en naar buiten draaien. Rechternaald inrijgen.
- (10) Draad onder het naaivoetje leggen, naaivoetje terugdraaien en weer laten zakken.

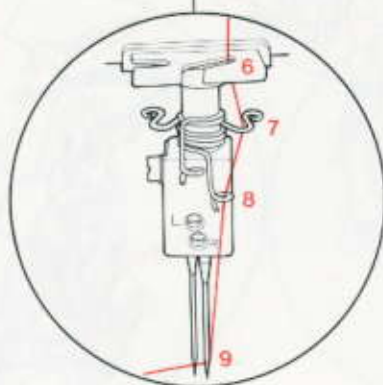
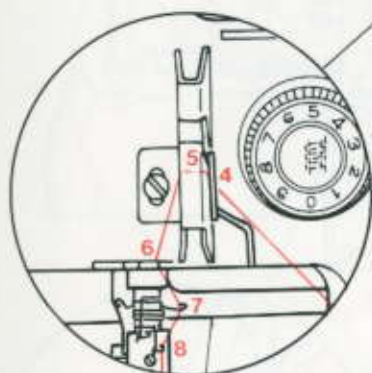
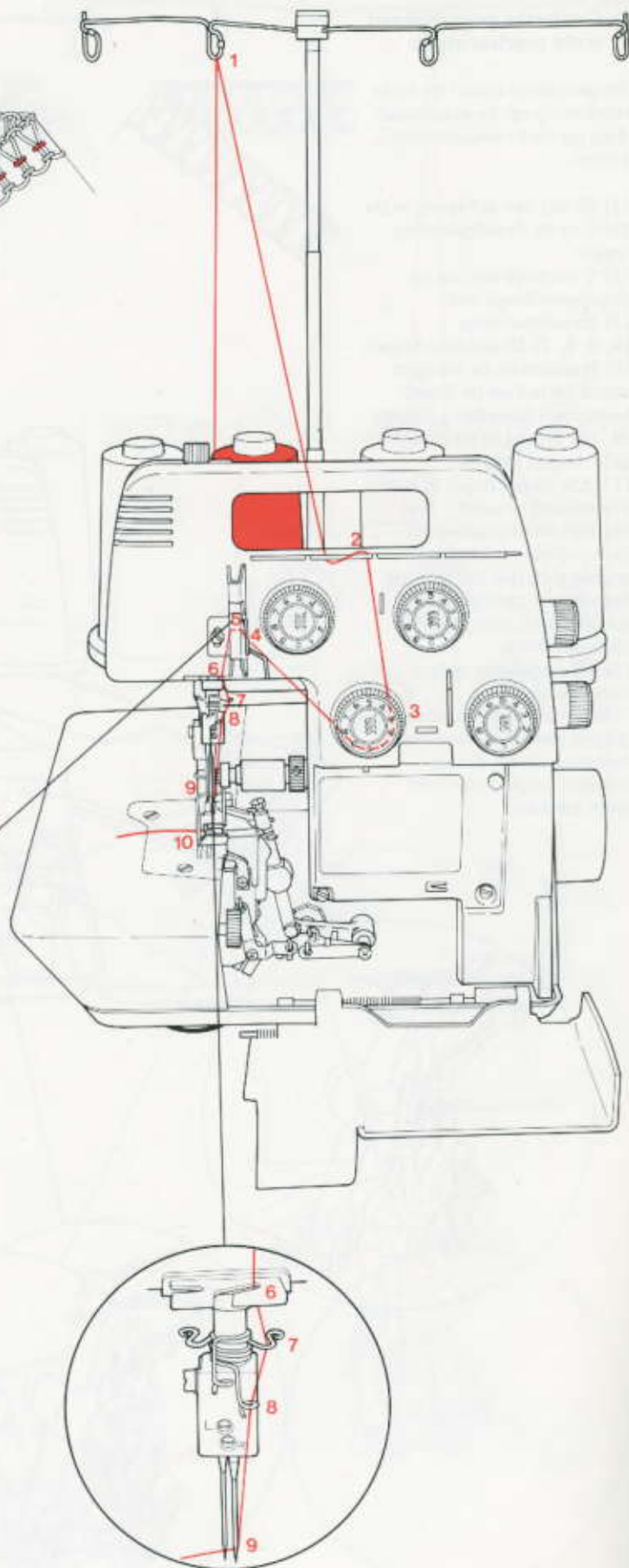

4. Linker naalddraad, gele markeringen

Garenklosje onder de gele markering op de draadgeleiding op de kloshouderpin zetten.

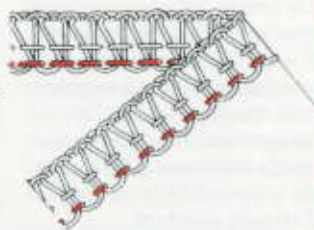

- (1) Draad van achteren in de gleuf in de draadgeleiding leggen.
- (2) S-vormige lus om de draadgeleidingsrand.
- (3) Draadspanning.
- (4,5,6) Draadgeleidingen.
- (7,8) Draadgeleidingen aan de naaldhouder.
- (9) Handwiel naar voren draaien en de naalden in de hoogste stand zetten, naai-voetje omhoogzetten en naar buiten draaien. Linker-naald inrijgen.
- (10) Draad onder het naai-voetje leggen. Het voetje terugdraaien en laten zakken.

Na het inrijgen het bovenste mes weer laten zakken. Gripper- en stofdeksel sluiten.

Belangrijk: Als de onderste gripperdraad opnieuw ingeregen moet worden, dan de beide naalddraden bij het oog van de naald afknippen en verwijderen. Eerst de gripper inrijgen en dan de naalden.

Tip: Als de garenklosjes leeg zijn of als U met een andere kleur wilt naaien, hoeft de machine niet opnieuw ingeregen te worden. Draad boven de conussen of klossen afknippen. Nieuwe draden hieraan vastknopen. Het eind van de draden bij het oog van de naald afknippen. Alle draadspanningen op 0 zetten, draden er doorheen trekken, naalden opnieuw inrijgen en draadspanningen weer op 5 zetten. Proeflapje maken.

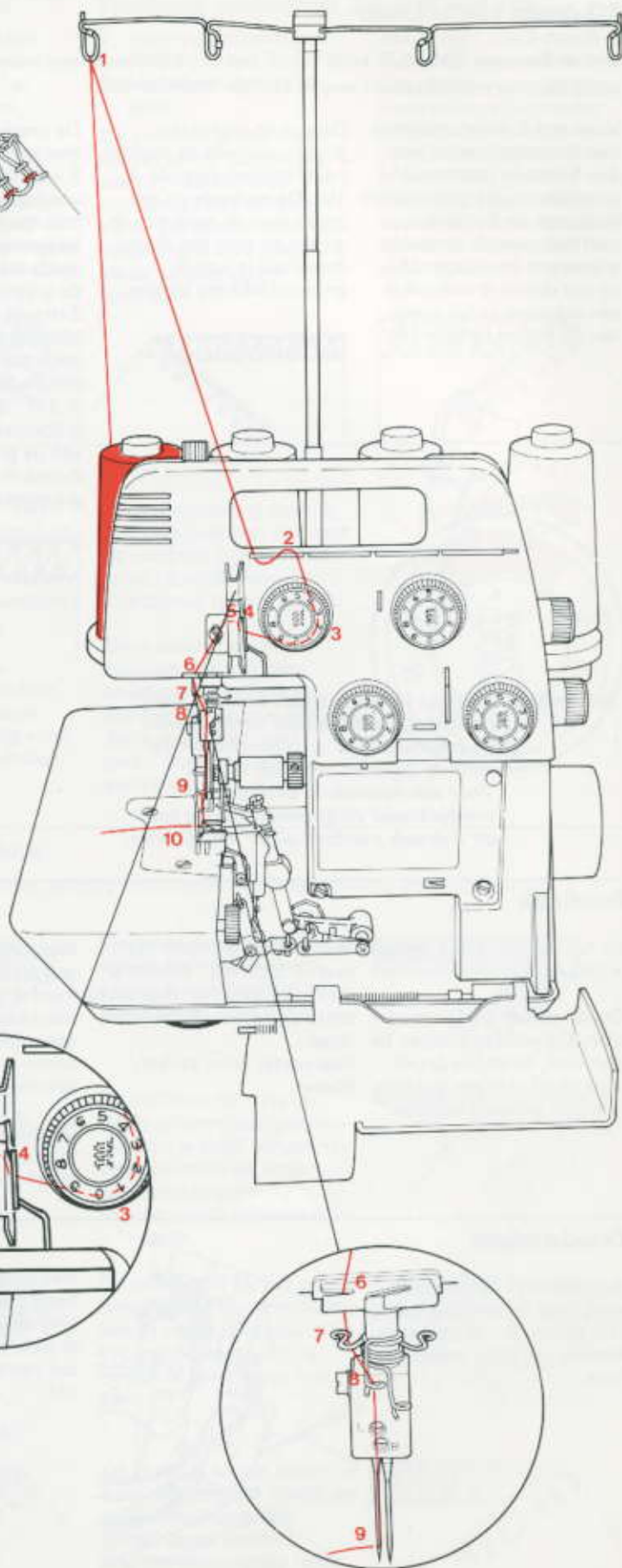

Gerrijts
 Handelsstraat 14
 9501 ET Stadskanaal
 tel. 0599-612419
www.naaimachinehandel.com
 en www.paspop.com
info@gerrijts.nl

Naald en machine

Uw Bernette overlock-machine heeft het naaldsysteem 130/705 H (huishoudnaalden). Let U er bij het kopen van nieuwe naalden beslist op, dat dit naalden zijn met het systeem 130/705 H.

Naald, draad

Welke naald gebruikt moet worden, hangt van de draad af die U kiest. De naald moet bij de draad passen.

Bij het naaien komt de draad in de lange gleuf van de naald te liggen. Als de naald te dun is, is de gleuf te klein voor de draad. De machine slaat steken over.

Gebruik op de Bernette overlock-machine naalden no. 70 – 90. Grof naaigaren, zoals cordonnet, wolgaren, parelgaren of effectgaren, wordt het beste in de grijpers ingeregen.

Naald no.

Draad

Toepassing

70 – 80

polyester garen 150

afwerken van de stofkant, rolzomen, fijne naden in dunne stoffen

stopgaren

afwerken van de stofkant, rolzomen

80 – 90

gesponnen polyester garen 120
naaigaren synthetisch

naden in iedere soort stof

polyester garen 120/2

afwerken van de stofkant

filamentgaren

zachte naden in gebreide stoffen, rolzomen.

Naald en naaiwerk

De naald dient altijd in onberispelijke staat te zijn. Problemen bij het naaien ontstaan door:

- A een kromme naald
- B een stompe, beschadigde naald
- C naaldpunt met haakjes

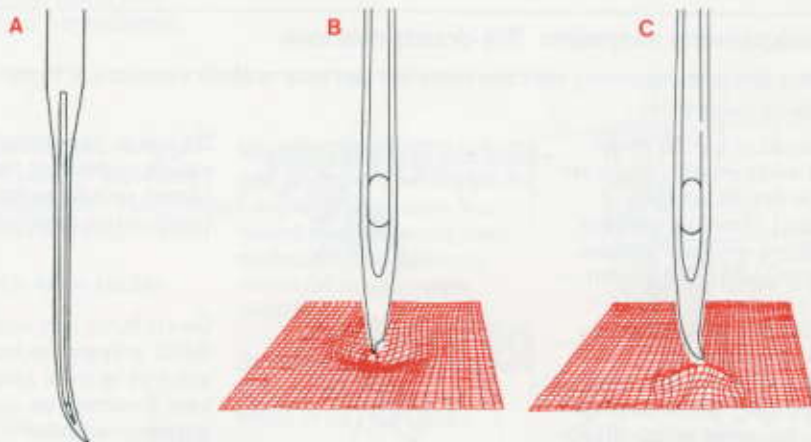

Eind van de draad vastzetten

Een rij steken bij het begin van het werk in de naad vastnaaien

Een rij steken van 3 – 4 cm lengte maken.

2 – 3 steken op de stof naaien.

Naalden onder laten staan en naaivoetje omhoogzetten.

De rij steken glad trekken, van links onder de naaivoet en op de stofkant leggen. Naaivoetje laten zakken en over de rij steken heen naaien.

Een rij steken aan het eind van het werk vastnaaien

Tot aan het eind van het naaiwerk naaien.

Handwiel naar voren draaien en naalden in de hoogste stand zetten.

Naaivoetje omhoogzetten.

Steekkeuzehevel op rolzomen zetten.

Naaiwerk voorzichtig naar achteren wegtrekken, de rij steken laat van de steekvinger los.

Steekkeuzehevel weer op overlocken zetten.

Naaigoed omkeren en onder het voetje leggen, zodat de naalden bij de eerste steek in de stof steken.

Ongeveer 2 – 3 cm over de al genaaide plaats heen naaien, zonder daarbij de stofkant door te snijden.

Als de rij steken niet meegenaaid wordt

Er op letten dat de rij steken bij het begin en het eind lang genoeg is. Dan een knoopje maken of met een wolnaald onder de laatste steken wegwerken.

Rolzomen

- Hoofdschakelaar op "0" zetten.

Handwiel naar voren draaien en naalden in de hoogste stand zetten.

De inrichting voor rolzomen is compleet in de machine ingebouwd. Met de steekkeuzehevel kan de machine met één handgreep van normaal overloken op rolzomen overgeschakeld worden. Tijdens het naaien wordt de stofkant automatisch ingerold, waardoor een zeer smalle en fijne steek ontstaat.

Voor overloken de steekkeuzehevel tot aan de rode markering op de steekplaat naar de naaivoet toe duwen (A).

Voor rolzomen de steekkeuzehevel tot aan de rode markering op de steekplaat van de naaivoet af duwen (B).

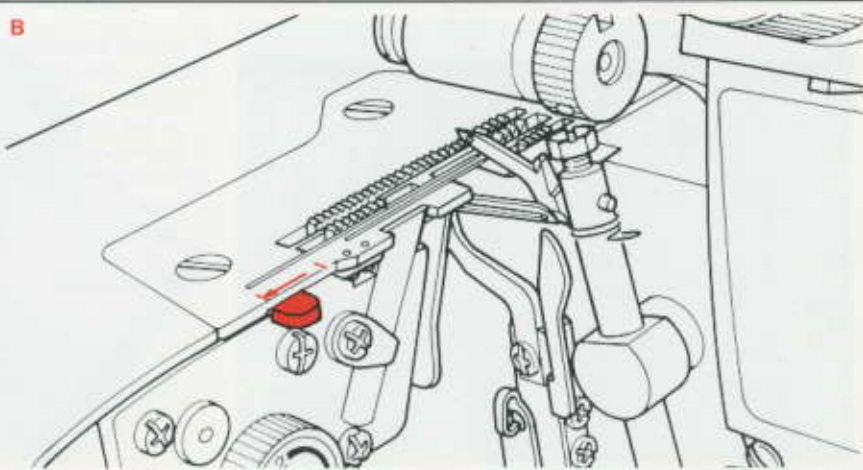
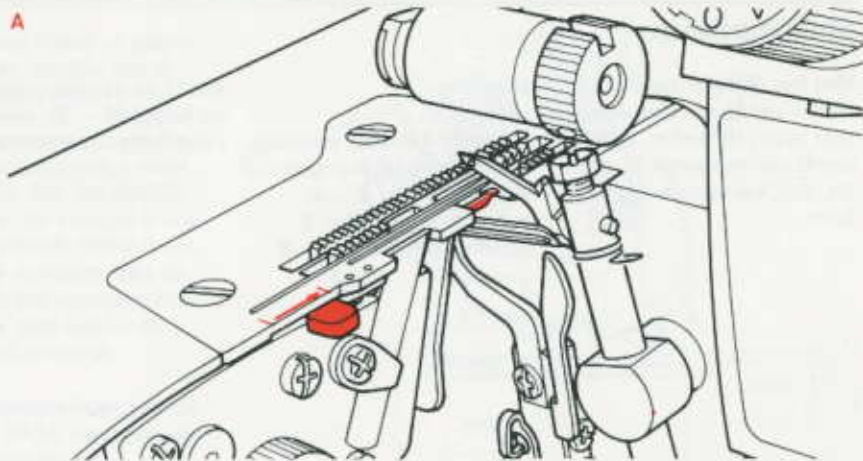

Rolzomen zijn geschikt voor decoratieve afwerking van dunne stoffen. Ideaal voor zomen en afwerking van lichte kleding, avondjaponnen, lingerie, foulards, volants, ruches of zoompjes aan gordijnen, servetten, place-mats, etc.

	3-draads	2-draads
• naald:	70/80	
• steeklengte:	1 – 1,5	
• naadbreedte:	ca. 1	
• differentieel-transport:	0,7 – N *	
• draadspanning:		
onderste grijperdraadspanning (rood)	6 – 9	4 – 6
bovenste grijperdraadspanning (blauw)	4 – 6	–
naalddraadspanning (groen)	4 – 6	5 – 6

- steek: 2- of 3-draads overlack, rechternaald
- garen: stopgaren, fijn polyestergaren, filamentgaren



Met de rolzoominrichting kunt U ook heel fijne naden in dunne zijden, katoenen of synthetische jersey en charmeuse stoffen naaien. Uitermate geschikt voor lingerie of kanten inzetsets in elegante blouses.

- steek: 3-draads overlack
 - garen: filamentgaren, fijn polyestergaren
 - naald: 70/80
 - steeklengte: 1,5 – 2
 - naadbreedte: 1 – 1,5
 - differentieel-transport: *
- Voor fijne naden in nylon of polyester jersey of het inzetten van kant in batist 0,7 – N.
Voor normale fijne jersey-stoffen N – 2.
- draadspanning: draadspanning voor alle draden 4 – 6.

