

NAMEN VAN DE ONDERDELEN

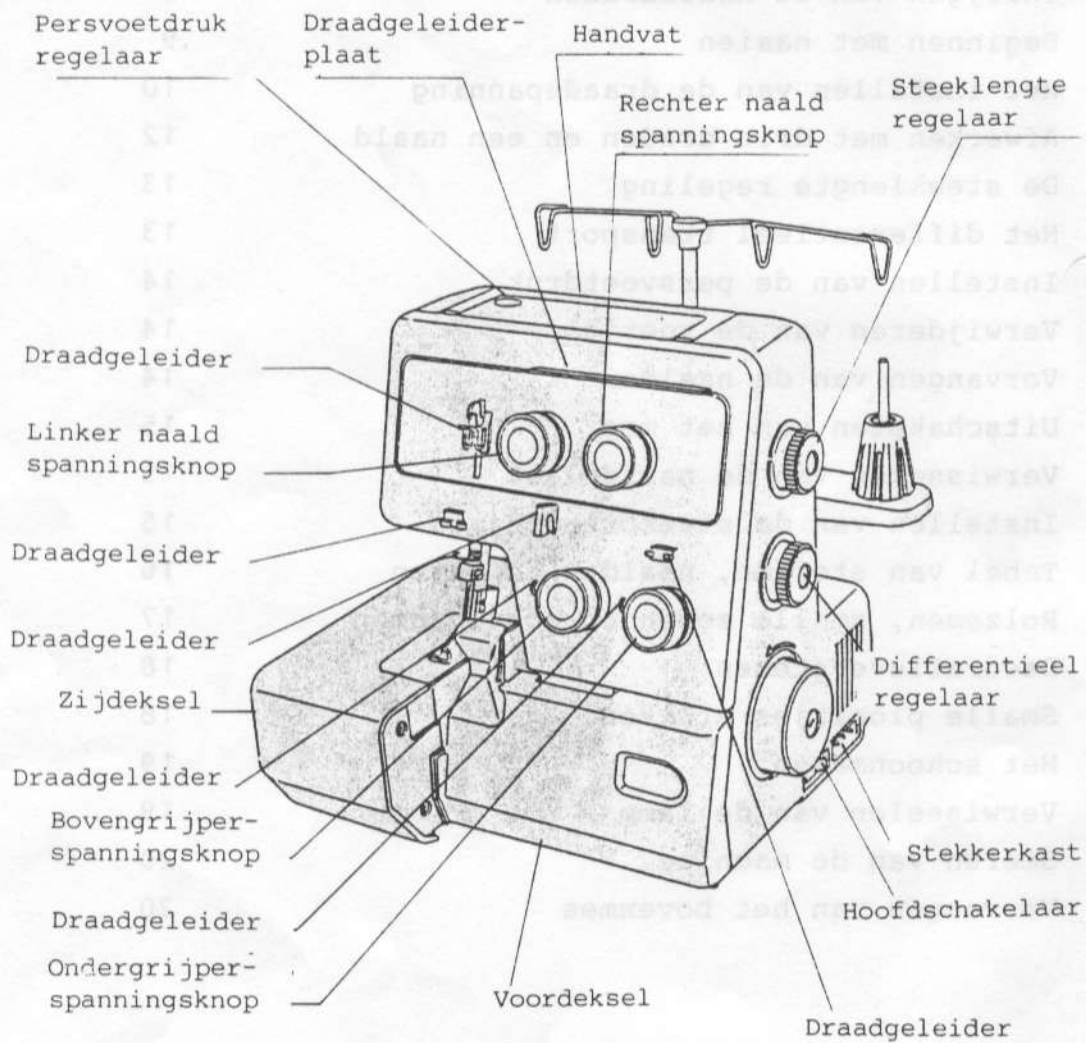

Gerrijts
Handelsstraat 14
9501 ET Stadskanaal
tel. 0599-612419
www.naaimachinehandel.com
en www.paspop.com
Info@gerrijts.nl

VOORBEREIDINGEN VOOR HET NAAIEN

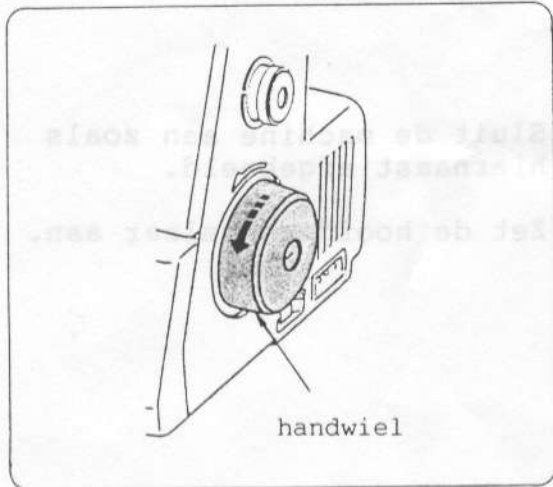

Draai het handwiel altijd naar u toe

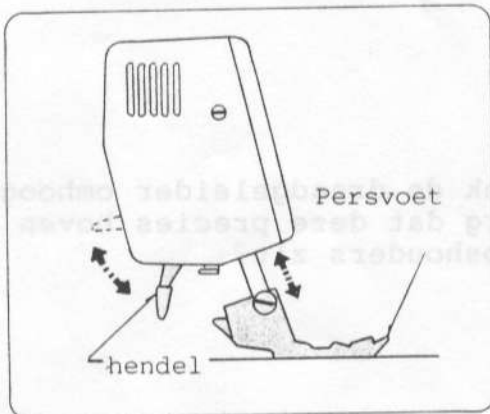

Door de persvoethendel naar boven te bewegen kunt u het naaivoetje omhoog zetten.

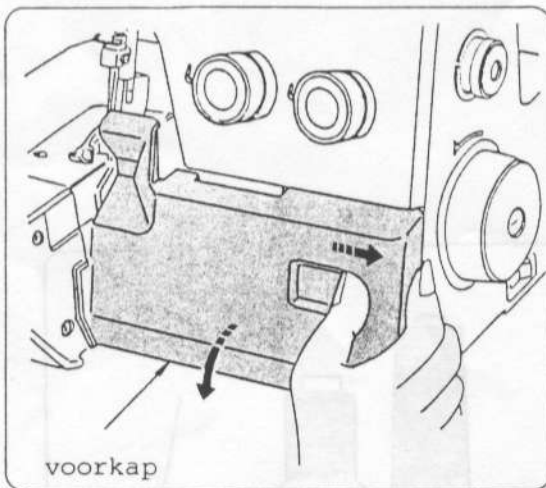

Openen van de voorkap:
Beweeg de kap naar rechts en dan naar voren.

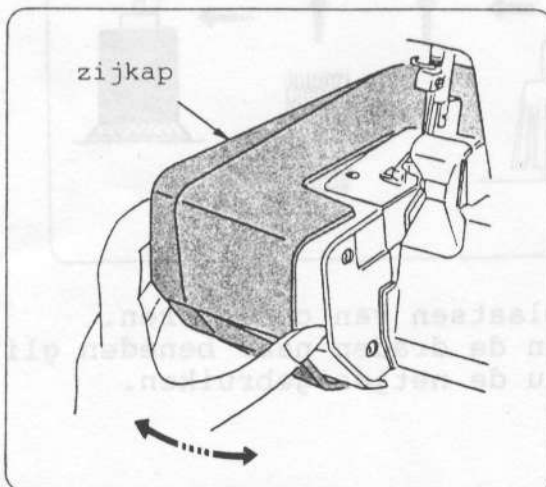

Openen van de zijkap:
Schuif de kap naar links.

INRIJGEN VAN DE ONDERSTE GRIJPERDRAAD

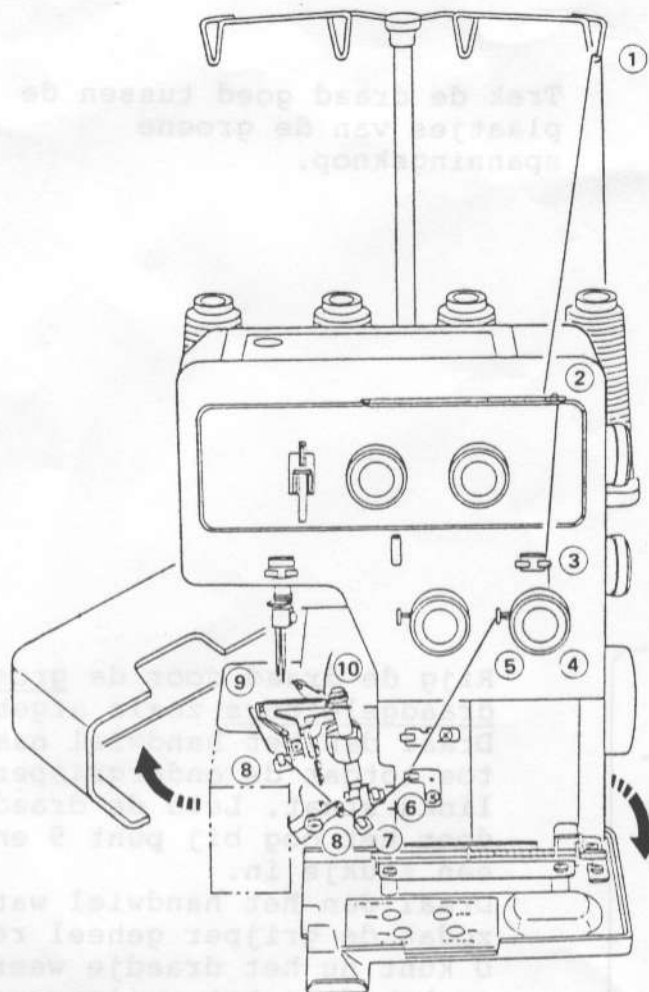

Rijg de draad in via de groene draadgeleiders.

n.b. zorg dat beide naalddraden verwijderd zijn uit de naalden voordat u de onderste grijperdraad inrijgt.

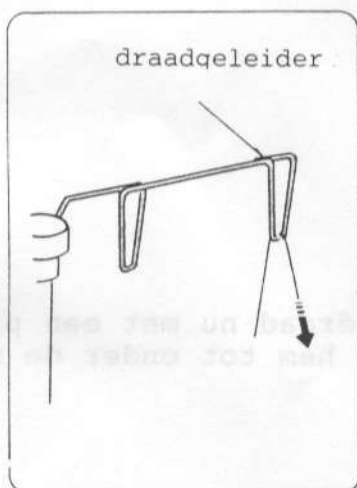
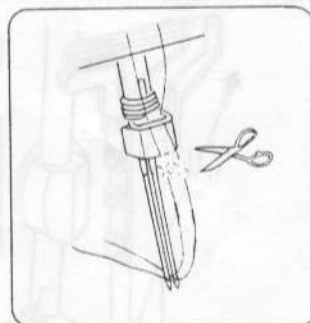

Haal de draad van achter naar voren door de draadgeleider,

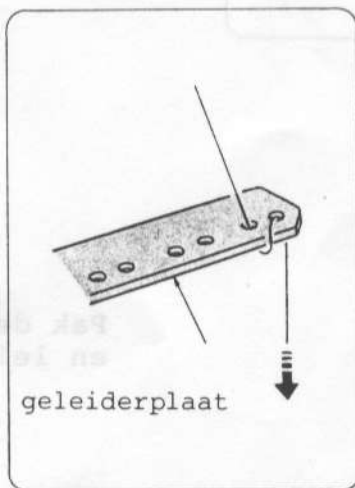

Haal de draad door de geleiderplaat als aangegeven.

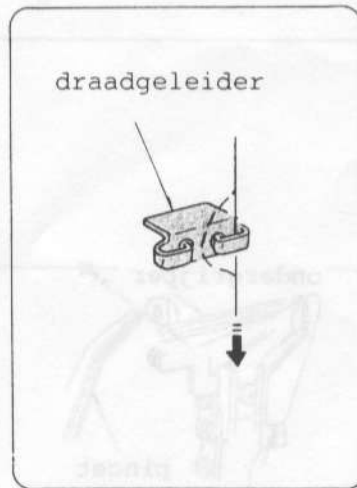

Trek de draad in de draadgeleider.

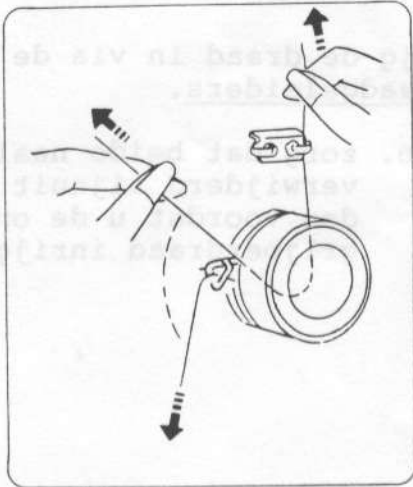

Trek de draad goed tussen de plaatjes van de groene spanningsknop.

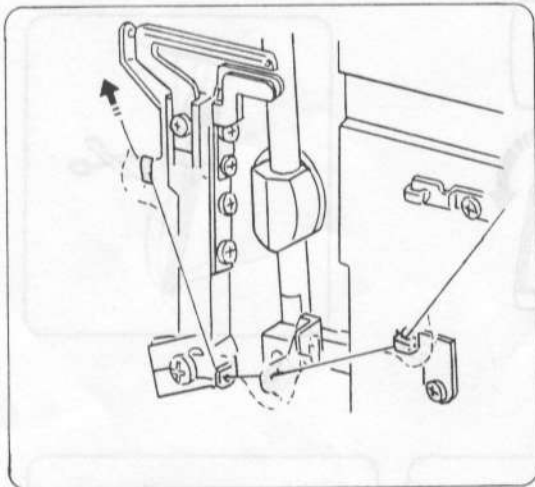

Rijg de draad door de groene draadgeleiders zoals afgebeeld. Draai dan het handwiel naar u toe totdat de ondergrijper geheel links staat. Leid de draad dan door het oog bij punt 9 en duw hem een stukje in. Draai dan het handwiel wat verder zodat de grijper geheel rechts staat. U kunt nu het draadje weer oppakken en hem door het grijperoog halen (10)

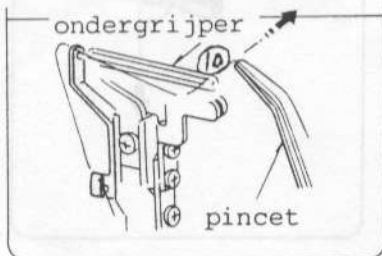

Pak de draad nu met een pincet op en leid hem tot onder de naaivoet.

Trek de draad in de draadgeleider. Haal de draad door de geleiderplaat als aangegeven. Haal de draad van achter naar voren door de draadgeleider.

INRIJGEN VAN DE BOVENGRIJPER

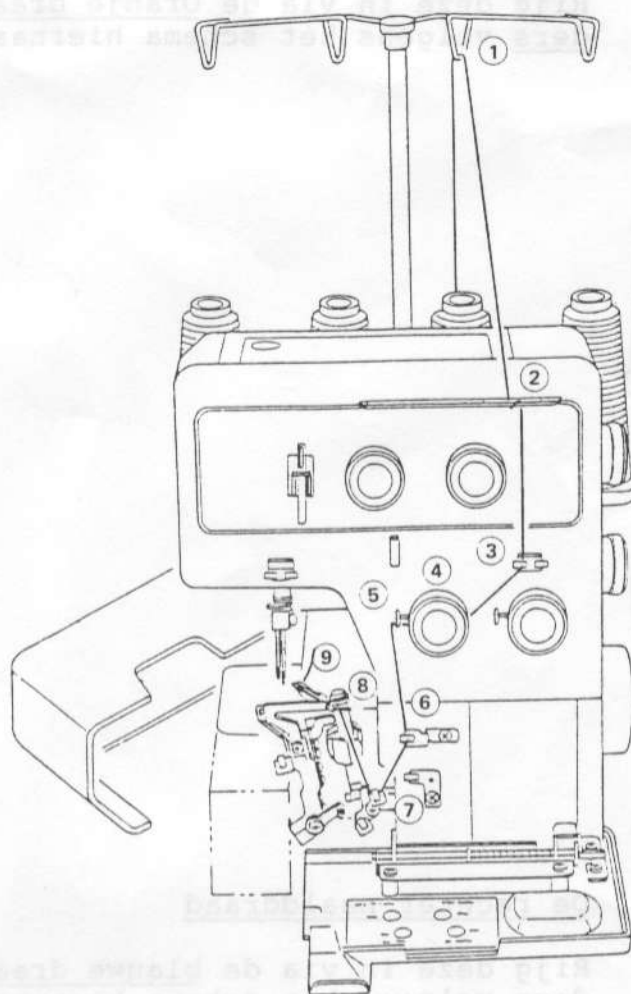

Rijg de draad in via de rode draadgeleiders volgens het schema hiernaast.

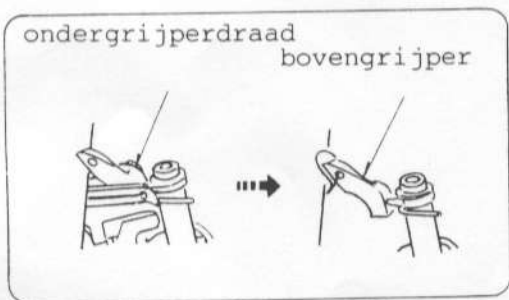

Draai het handwiel zodanig dat de ondergrijper naar links schuift en de draad hiervan niet meer over de bovengrijper loopt.

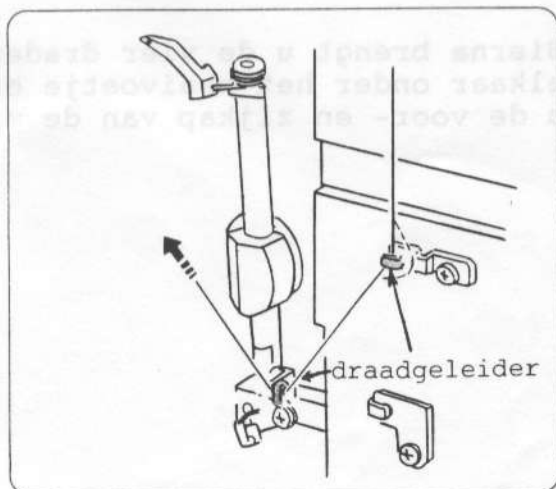

Leid de draad door het oog van de bovengrijper 9 en doe de draad dan onder de naaivoet.

INRIJGEN VAN DE NAALDDRADEN

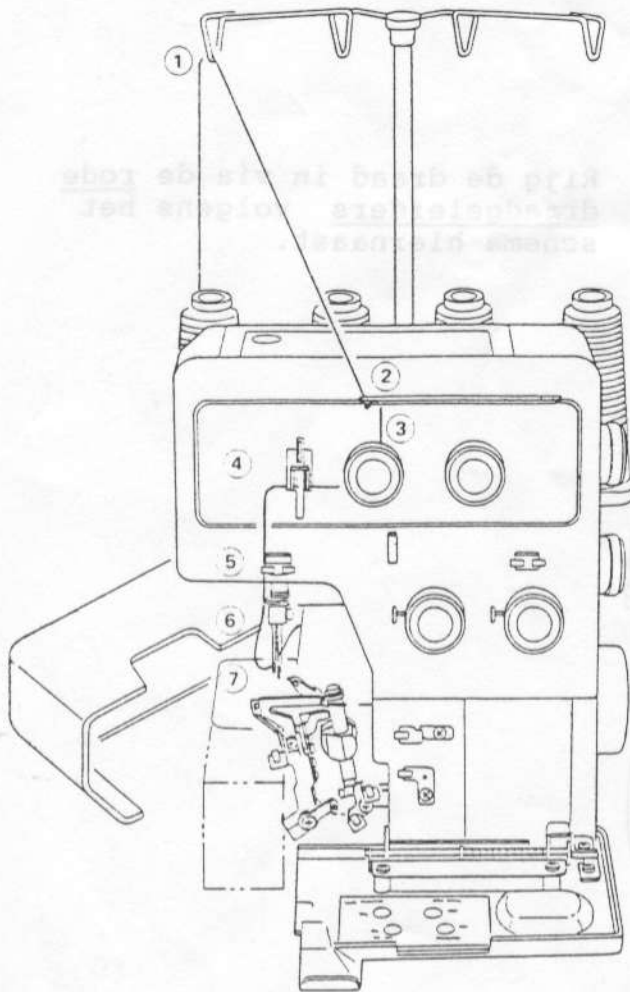

De linker naalddraad

Rijg deze in via de Oranje draadgeleiders volgens het schema hiernaast.

De rechter naalddraad

Rijg deze in via de blauwe draadgeleiders volgens het schema hiernaast.

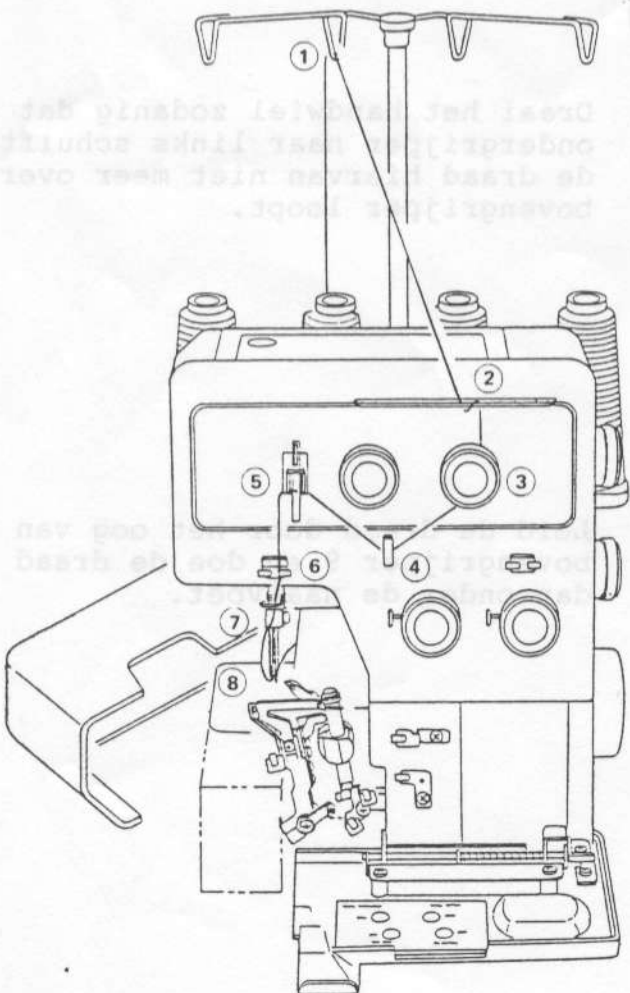

Hierna brengt u de vier draden bij elkaar onder het naaivoetje en sluit u de voor- en zijkap van de machine.

Gerrijts
Handelsstraat 14
9501 ET Stadskanaal
tel. 0599-612419
www.naaimachinehandel.com
en www.paspop.com
Info@gerrijts.nl

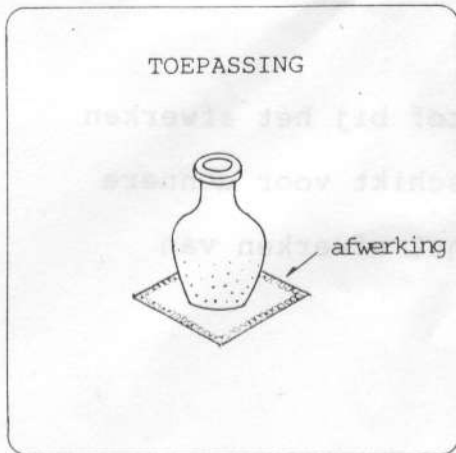

Door als bovenste grijperdraad dik garen of wol te gebruiken kan een zeer decoratieve afwerksteek worden verkregen.

Machine instelling:

- steeklengte 3 à 4
- differentieel transport: 1.0
- standaard naaldplaat.

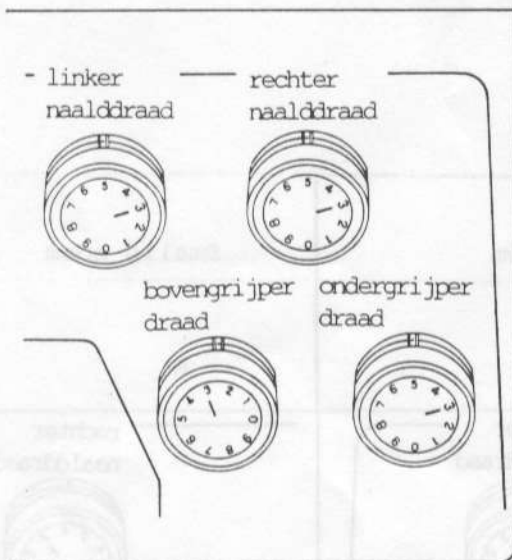

Stel de spanning in zoals hiernaast aangegeven.

SMALLE PLOOITJES STIKKEN

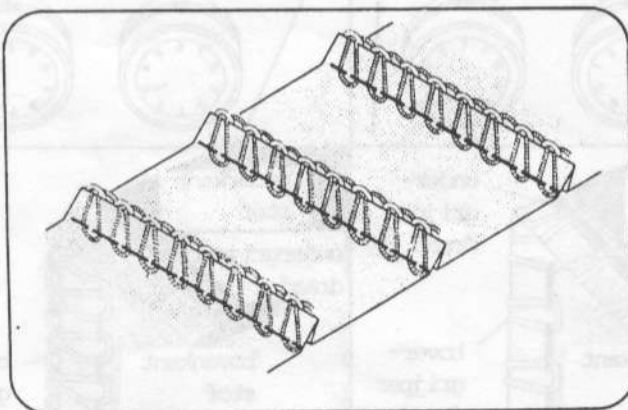

De plooitjes worden gemaakt zonder de stof af te snijden. Dit kan door het bovenmes naar onder te draaien. Deze plooitjes zijn geschikt voor bijvoorbeeld kinderkleding en damesblouses.

Werkwijze:

- Verwijder de linker naald.
- Klap het bovenmes naar beneden.
- Sluit de zij- en voordeksel.
- Vouw de stof en leg deze onder de voet zodanig dat de vouw precies boven het ondermes zit.
- Strijk de vouwtjes naar één kant.

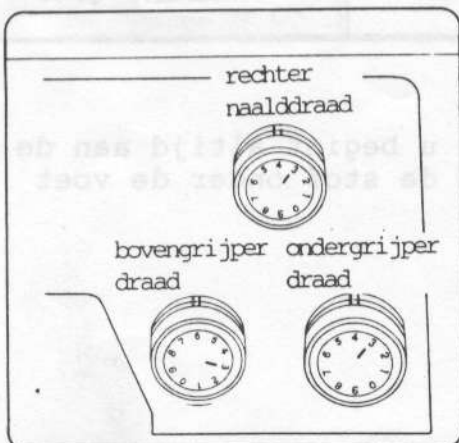

stel de spanning in zoals hiernaast aangegeven.

Thread Tension (4 threads) (continued)

Thread Tension Adjustment

* Set all four thread tension dials at "3". Then sew, and check the thread tensions.

Wrong Tension

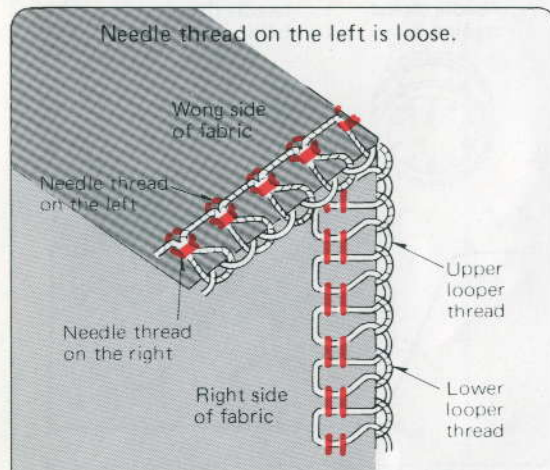

Tighten needle thread tension on the left.

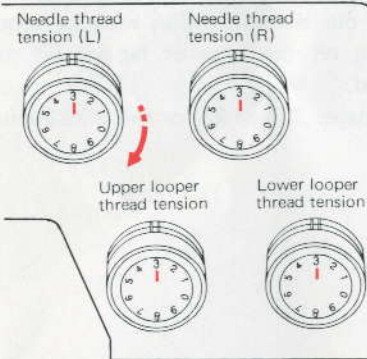

Wrong Tension

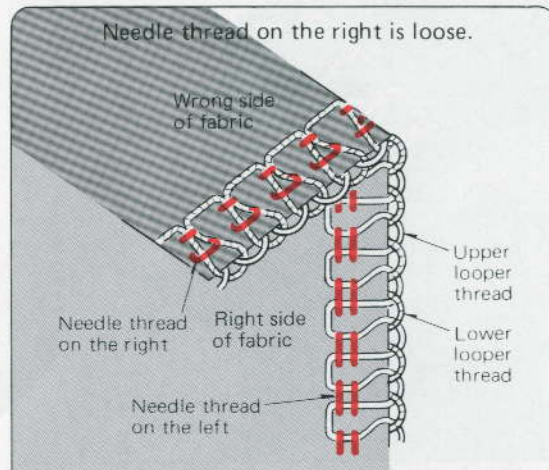

Tighten needle thread tension on the right.

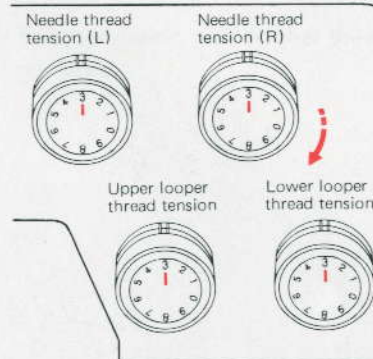

Correct Tension

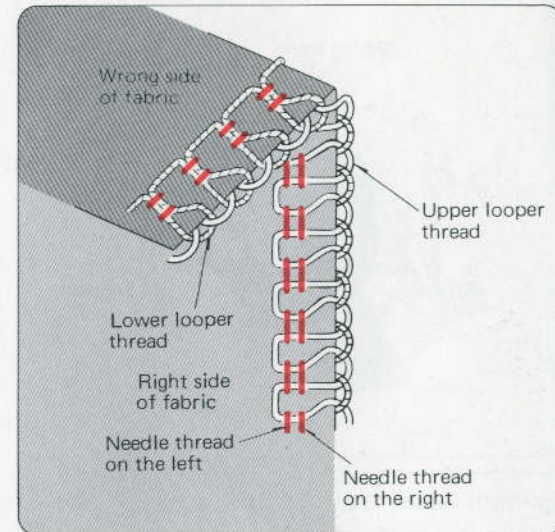

* It is easier to adjust by using 4 different colors of thread.

Gerrijts
 Handelsstraat 14
 9501 ET Stadskanaal
 tel. 0599-612419
www.naaimachinehandel.com
 en www.paspop.com
Info@gerrijts.nl