

1. UW NAAIMACHINE

BESCHRIJVING VAN DE MACHINE

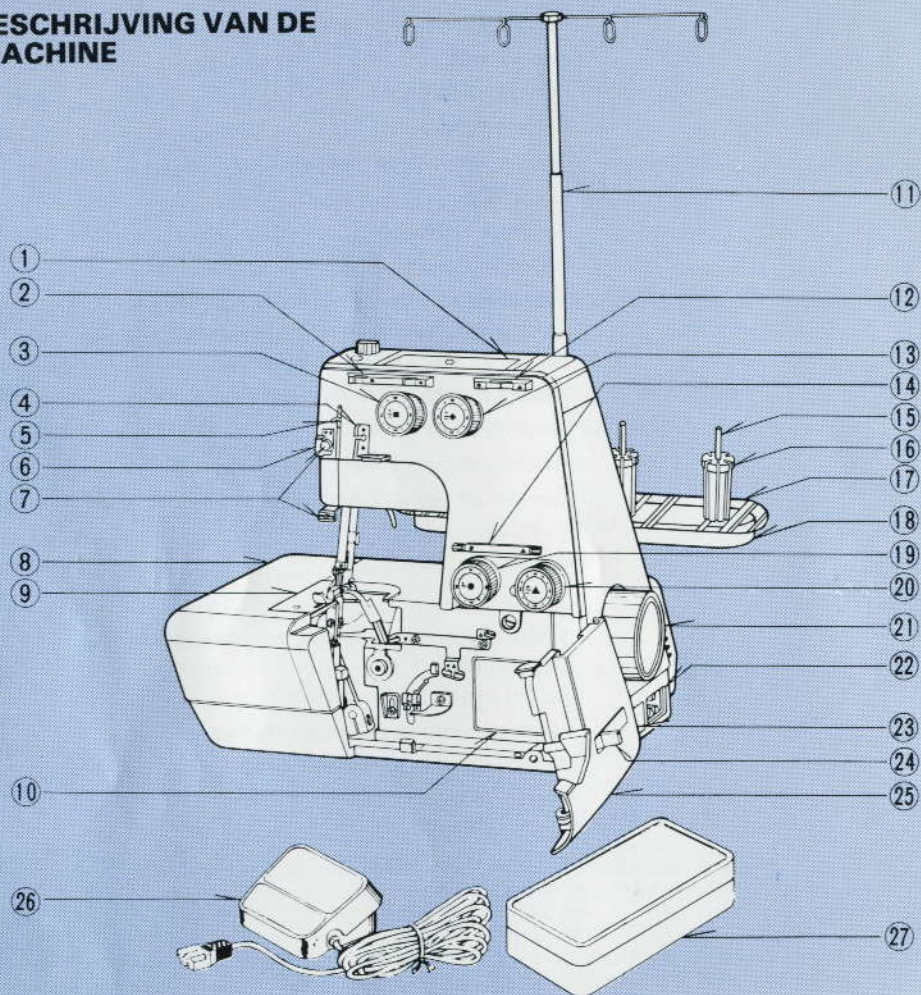

- | | |
|--|---|
| 1. Draaggreep | 15. Garenpen |
| 2. Naald draadgeleider | 16. Garenkloshouder |
| 3. Linker naald draadspanningsregelaar | 17. Garenstandaardplaat |
| 4. Naald draadgeleider | 18. Garenstandaard |
| 5. Draadhevel | 19. Rechter grijper draadspanningsregelaar |
| 6. Koordgeleider | 20. Linker grijper draadspanningsregelaar |
| 7. Naald draadgeleider | 21. Handwiel |
| 8. Zijplaat | 22. Stekkerhuis |
| 9. Naaldplaat | 23. Licht en stroomschakelaar |
| 10. Inrijgschema | 24. Schuif voor het openen van de voorplaat |
| 11. Draadgeleiderstang | 25. Voorplaat |
| 12. Grijper draadgeleider | 26. Voetweerstand |
| 13. Rechter naald draadspanningsregelaar | 27. Accessoiresdoos |
| 14. Grijper draadgeleider | |

VOOR- EN ZIJPLAAT GEOPEND

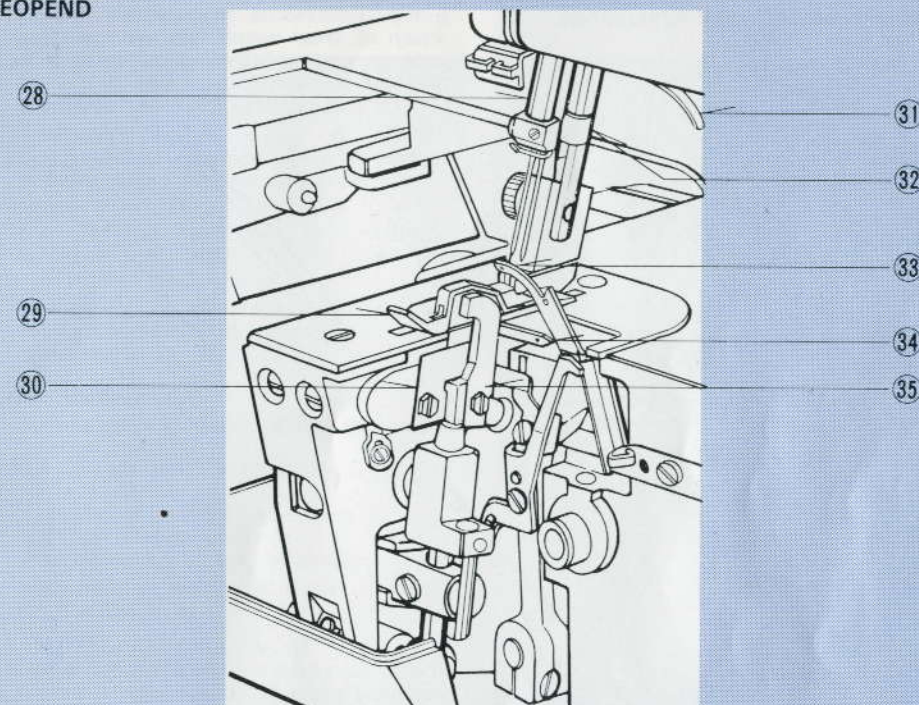

- | | |
|-------------------|--------------------|
| 28. Naaldstang | 32. Draadafsnijder |
| 29. Persvoet | 33. Bovengrijper |
| 30. Vast mes | 34. Ondergrijper |
| 31. Persvoethevel | 35. Bewegend mes |

Gerrijts

Handelsstraat 14
9501 ET Stadskanaal
tel. 0599-612419

info@naaimachinehandel.com
www.naaimachinehandel.com
en www.paspop.com

INRIJGEN VAN UW MACHINE

1. Zet de naald in de hoogste stand door het handwiel naar u toe te draaien.
2. Het inrijgen moet als volgt gebeuren:
 - eerst de ondergrijper
 - vervolgens de bovengrijper
 - en tenslotte de naaldraden.

Indien het noodzakelijk mocht zijn de ondergrijper opnieuw in te rijgen, haal dan de draden in ieder geval uit de naalden om te voorkomen dat het garen verstrikt raakt.

3. Volg nu zorgvuldig het inrijgschema zoals dat staat aangegeven op de inrijgkaart aan de voorzijde van de machine (Fig. 1) en geleid iedere draad door de draadgeleiders waarop dezelfde symbolen staan vermeld. Wanneer u de machine niet juist inrijgt kunt u problemen ontmoeten zoals het overslaan van steken en het breken van de draad.
4. Om goed te kunnen inrijgen dienen alle 4 de draadspanningsregelaars op "0" gezet te worden (tegen de klok indraaien). Let erop dat het garen gemakkelijk de spanningsschijven passeert en achter het aangegeven veertje komt (zie het diagram op pag. 9 en 10).
5. Inrijgen wordt vergemakkelijkt door gebruik te maken van een draaddoorhaler en een pincet, welke bij de machine worden geleverd.

1. INRIJGEN VAN DE GRIJPERS

INRIJGEN VAN DE ONDERGRIJPER
(paarse kleur op de kaart, aangegeven met het ▲ symbool)

1. Trek de draad van de garenklos als aangegeven op het diagram op pag. 9. Geleid deze door de draadgeleiders en de paarse draadspanningsregelaar van 1 tot en met 8. Vervolgens naar de draadgeleider in de machine onder de ondergrijper (zie pag. 8. Fig. 2 punt 9).
2. Stop de draaddoorhaler door het linker gaatje van de ondergrijper van rechts naar links (zie Fig. 2 no. 10). Sla het garen om de haak van de draaddoorhaler en trek deze door het gaatje no. 10 weer terug.
3. Pak de draad van de draaddoorhaler en geleid deze door het meest rechtse gaatje van de ondergrijper (zie Fig. 3 punt 11). Vervolgens trekt u de draad onder de achterzijde van de persvoet door, waarbij u ± 10 cm. garen over laat blijven.

INRIJGEN VAN DE BOVENGRIJPER
(blauwe kleur op de kaart, aangegeven met het ● symbool)

Volg dezelfde inrijgwijze als boven aangegeven, alsmede zoals afgebeeld op het diagram op pag. 9. Hierbij vindt dus inrijgen plaats door de draadgeleiders en de blauwe draadspanningsregelaar en vervolgens door het gaatje van de bovengrijper, zoals afgebeeld op pag. 8 Fig. 4. Geleid ook ca. 10 cm. draad onder de achterkant van de persvoet.

BELANGRIJK:

Als u voor de eerste keer een overlockmachine gebruikt, adviseren wij u - om de machine te leren kennen - te naaien met 4 verschillende kleuren garen. Op deze manier is het gemakkelijker de juiste spanning te vinden.

Wanneer u synthetisch garen gebruikt dat de neiging heeft tot twijnen, trekt u dan de draad door de extra draadgeleider (A) om het twijnen te voorkomen.

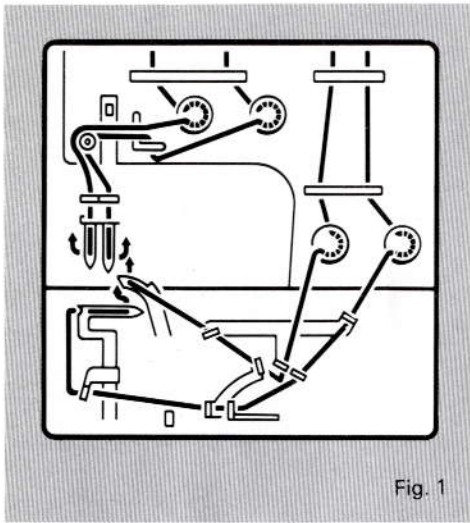
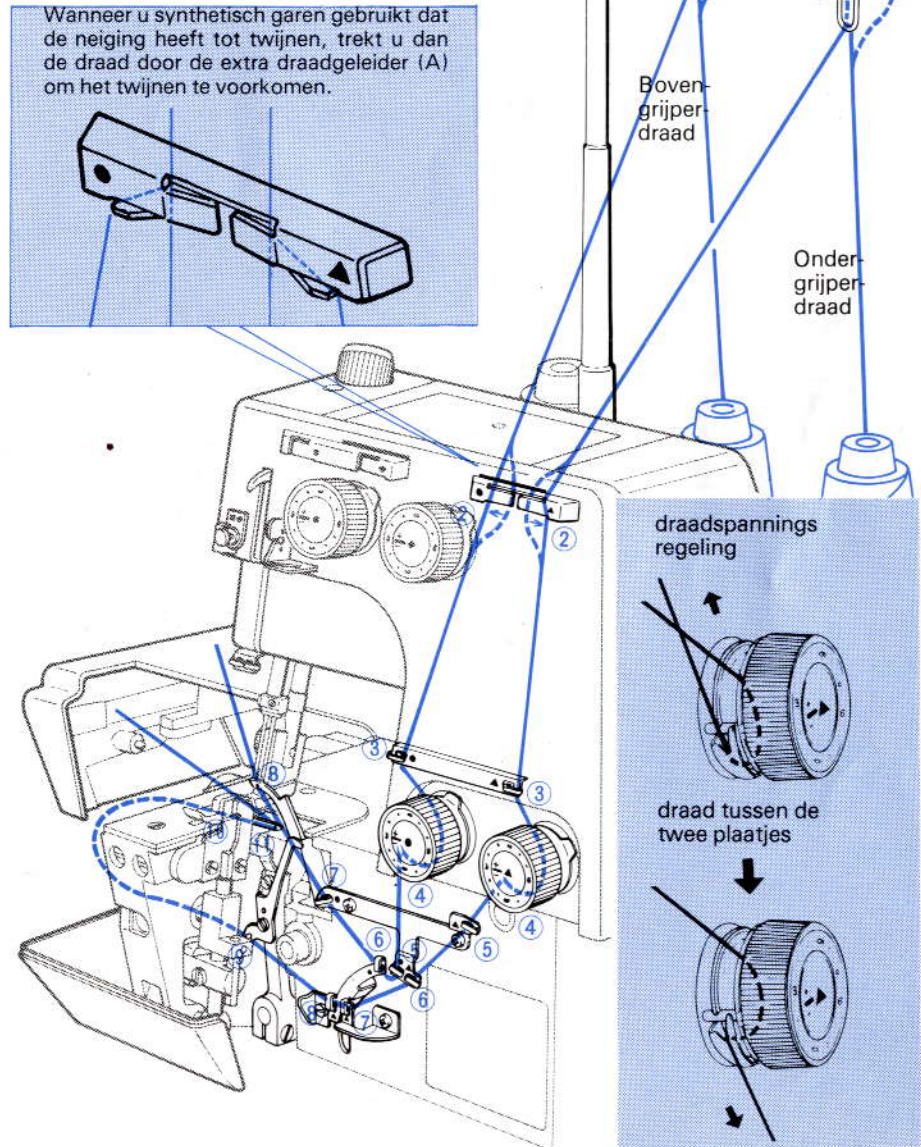

Fig. 1

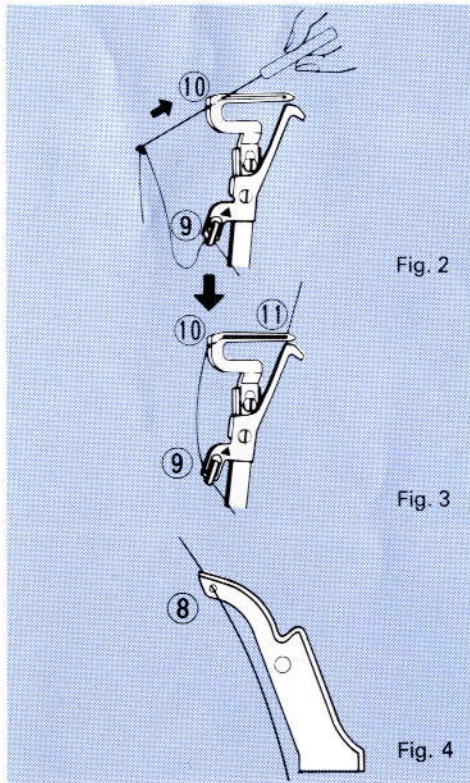

Fig. 2

Fig. 3

Fig. 4

INRIJGEN VAN DE NAALD

Voor de rechter naald volgt u de gele lijn op het schema, waarbij het garen om de gele draadspanningsregelaar gaat en door de draadgeleider met het **◆** symbool, maar niet door de spanningstrekveer.

Voor het inrijgen van de linker naald volgt u het inrijgschema met de groene lijn. Geleid de draad om de groene draadspanningsregelaar en door de draadgeleiders met het **■** symbool.

Voor het afloken met 3 draden met de rechter naald (zie pag. 14), rijgt u de gele

draadspanningsregelaar in, waarbij het spanningstrekveertje omhoog wordt getrokken en u het garen in het haakje trekt. Wanneer u het garen loslaat, zal het speciale spanningstrekveertje met de draad in de originele positie terugspringen. Rijg dan de naald in van voren naar achteren en trek het garen dan ± 10 cm door de naald. Indien het nodig is de grijper opnieuw in te rijgen, haal dan altijd het garen uit de naald om verknoping te voorkomen.

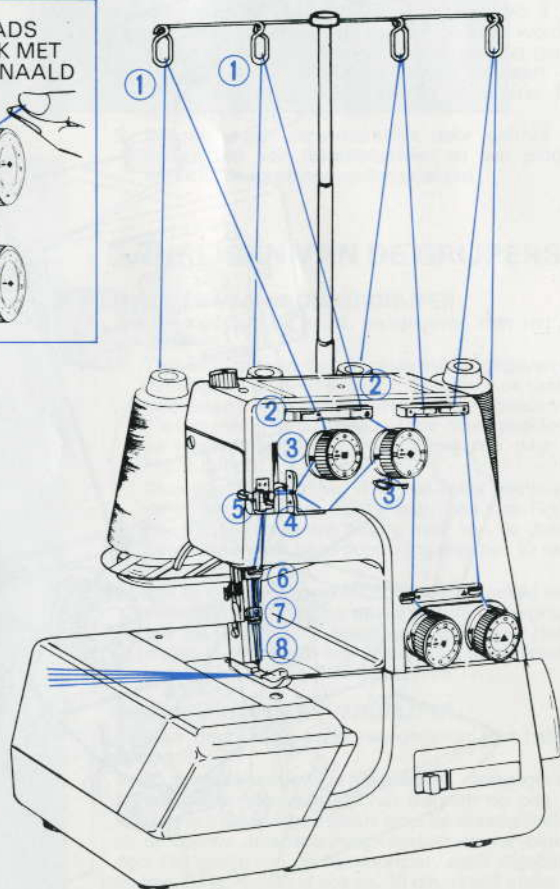
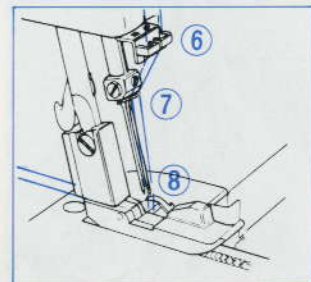
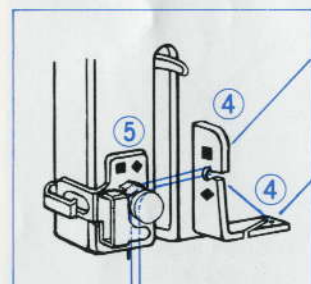
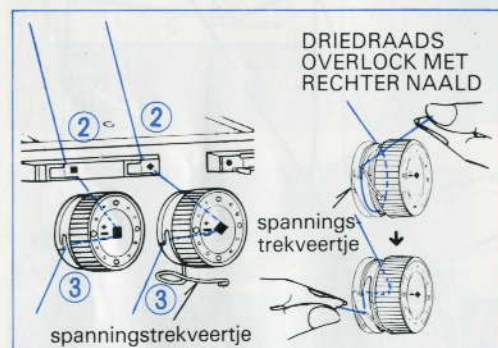

TESTEN VAN DE STEEKVORMING

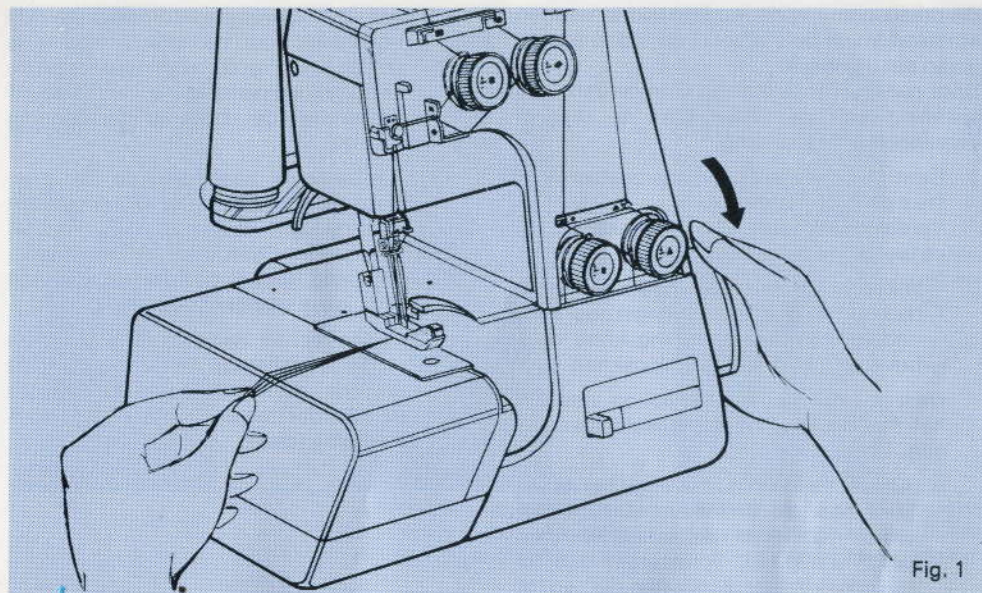

Fig. 1

Nadat u de machine heeft ingeregeng, test u de steekvorming in de onderstaande volgorde:

1. Draai alle spanningsknoppen eerst naar 0 en dan op 3.
2. Laat de persvoet zakken. Trek zachtjes aan de draadeinden met uw linkerhand en draai het handwiel een paar slagen naar u toe, zonder dat er stof onder de persvoet ligt. U kunt zo controleren of de juiste steek gemaakt wordt. (Fig. 1)
Wanneer er geen gelijke steken gemaakt worden, dient u te controleren of de machine goed is ingeregeng.
3. Controleer de steekvorming op een lapje van de stof die u wilt verwerken, zodat de machine perfect wordt ingesteld. Verkeerde draadspanningen kunnen rimpelen of overslaan van steken veroorzaken.
4. Wanneer u het einde van de stof heeft bereikt, naai dan nog 5 tot 7 cm. met lage snelheid door en snij de draden af aan de draadafsnijder, of knip ze af. (Fig. 2, 3)

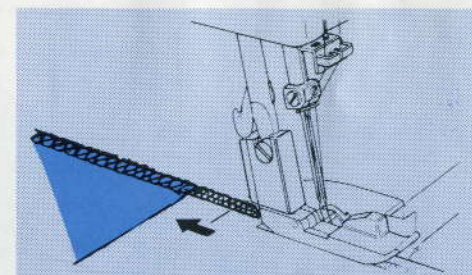

Fig. 2

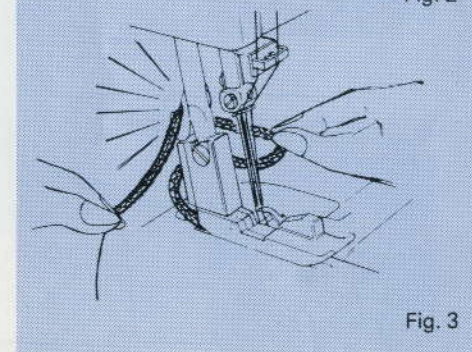
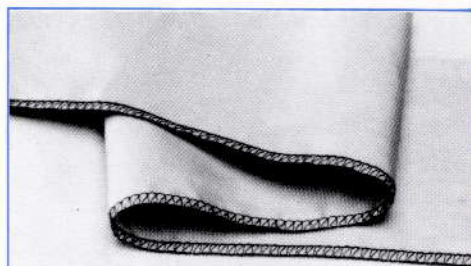
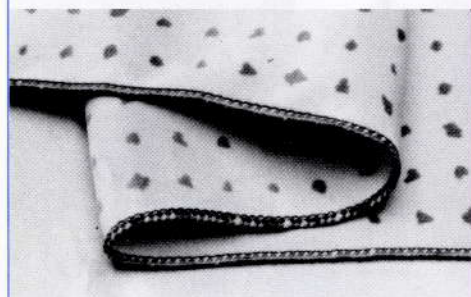

Fig. 3



smalle zoom Fig. 1



rolzoom Fig. 2

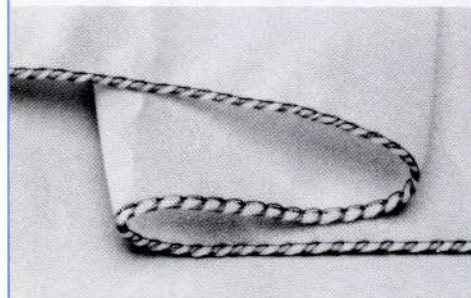

schulpzoom Fig. 3

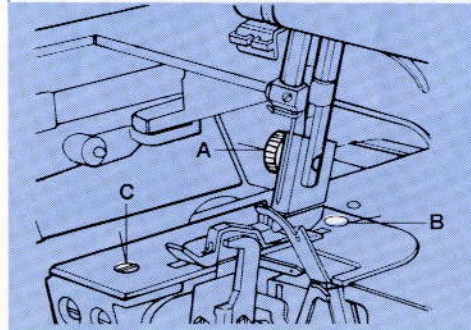

EXTRA ACCESSOIRE-SET NR. 60926* SMALLE ZOMEN EN ROLZOMEN MET DE MULTI-LOCK M-34

Smalle zomen en rolzomen zijn bij uitstek geschikt voor het afwerken van dunne stoffen zoals zijde, voile, crepe de chine.

Een smalle zoom maakt u door de stofrand af te werken met een overlocksteek van ± 2 mm. breed (zie Fig. 1).

Een rolzoom maakt u door de draadspanning zó af te stellen dat de stof bij het afwerken met de overlocksteek wordt omgevouwen - als in Fig. 2.

Naast beide hierboven beschreven zoomtypen kunt u bovendien nog een schulzoom maken. Dit is vooral decoratief bij het naaien van sjaltjes (zie Fig. 3).

Deze drie zoom-typen zijn uitsluitend geschikt voor dunne stoffen en kunnen niet worden gebruikt bij het afwerken van dikkere stoffen.

WERKWIJZE:

1. Verwijder de linker naald en gebruik uitsluitend de rechter naald.
2. Geleid de draad door het controleveertje.
3. Bevestig de speciale naaldplaat en persvoet die bij de accessoire-set wordt geleverd.
4. Gebruik het juiste type garen (zie naald- en garentabel).
5. De draadspanningen voor deze speciale zomen dienen anders te worden afgesteld dan voor normale overlockzomen. Zie hiervoor de kaart op de volgende bladzijde, en stel de spanningen dienovereenkomstig af.
7. Controleer altijd van tevoren of het steekbeeld korrekt is op een lapje van de stof die u gaat naaien.

VERWISSELEN VAN DE PERSVOET EN DE NAALDPLAAT

1. Trek de stekker uit het stopcontact. Draai schroef A los en verwijder de persvoet die op de machine zit. Plaats de speciale persvoet en draai deze vast met schroef A.
2. Haal de naaldplaat van de machine af door schroef C te verwijderen en de plaat die op te tillen bij de geleiderpen B. Plaats de speciale naaldplaat en zet deze vast met schroef C.

*Deze set kunt u bij uw Lewenstein naaimachine-dealer verkrijgen.

HET INRIJGEN VAN DE SPANNINGS- REGELAAR VOOR DE RECHTER NAALD

Rijg de spanningsknop voor de rechter naald in, waarbij u ervoor zorgt dat u het speciale controleveertje omhoog trekt - waarbij de draad in het haakje springt. Als u de draad loslaat, springt het controleveertje weer terug naar zijn oorspronkelijke positie.

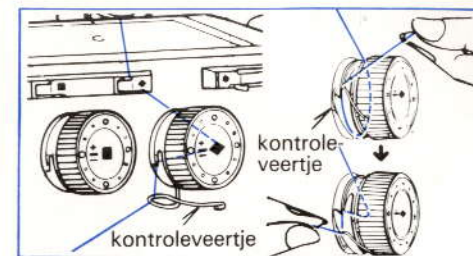

AFSTELSCHEMA VOOR HET MAKEN VAN SPECIALE ZOMEN

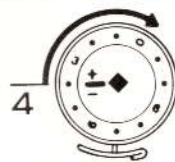
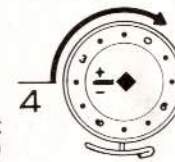
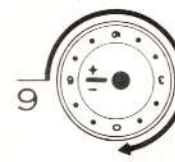
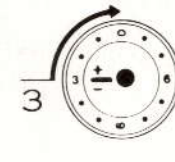
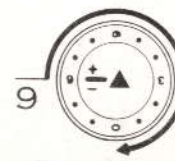
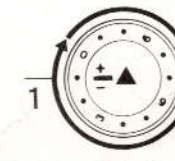
	Smalle zoom	Rolzoom
Steeklengte	** 1.5 to 2	1 to 2
Naald	75 or 90 (11 or 14)	75 (11)
Draad voor de naald	Polyester, Nylon, Zijde No. 50-100	Nylon No. 100
Bovengrijper	Polyester, Nylon, Zijde No. 50-100	Bulk nylon (minder rekbaar)
Ondergrijper	Bulk nylon (minder rekbaar)	
Draadspannings-regelaar voor de naald (geel)		 (Draad door het controleveertje)
Bovengrijper (blauw)		
Ondergrijper (paars)		

* De draadspanning kan voor iedere soort stof verschillend zijn. Dit is mede afhankelijk van de dikte en hardheid van de stof, het type en de dikte van de draad. Indien nodig kunt u de lock-machine volgens bovenstaande tabel bijstellen teneinde een perfect steekbeeld te verkrijgen.

** Wanneer u dunne stoffen afwerkt met de smalle zoom, stelt u de steeklengte dan in tussen 3 en 4 en verminder de draadspanning enigszins.



Geachte mevrouw/meneer,

Onze felicitaties met uw nieuwe naaimachine.

Uw machine is gemaakt door een van de meest vooraanstaande fabrieken ter wereld, hetgeen u een kwaliteitsmachine garandeert.

Uw machine is echter een mechanisch instrument en eist met enige zorg bediend en onderhouden te worden.

Leest u daarom eerst het boekje aandachtig door; u zult juist dan uw machine met nog meer plezier gebruiken.

LEWENSTEIN B. V.

TIPS VOOR HET NAAIEN VAN WOLLEN EN ELASTISCHE MATERIALEN

De Lewenstein Multi-Lock M-34 is een universele Lockmachine, die echter ten opzichte van de andere Lockmachines uit ons programma een speciale Locksteek maakt voor gebreide en elastische stoffen.

Afhankelijk van de dikte van de stoffen kunt u 2 lagen stof gelijktijdig afwerken en samennaaien, waarbij de rafels worden weggesneden, en u door de twee stiksteken een extra sterke en platte naad krijgt.

Voor erg elastische stoffen adviseren wij u bovendien een wollen draad te laten meelopen en wel zoals ingereggen staat afgebeeld op pagina 17. Geleid de draad door het gaatje aan de voorzijde van de voet onder het persvoetje door naar achter.

Juist deze wollen draad beperkt het uitrekken van de stof tijdens het naaien en zorgt er tevens voor dat bij gelijktijdig afwerken en samennaaien van 2 lagen stof het onderlinge verschuiven wordt beperkt.

INHOUDSOPGAVE

Aansluiten van de machine	5
Accessoires	4
Aflocken met koord	17
Andere gebruiken	16
Beschrijving van de machine	2 - 3
Blindzomen	23
Decoratieve steken	17
Drie-draads overlock met één naald	14
Het maken van hoeken	16
Het opnaaien van elastiek-band met de speciale elastiek-aanzetvoet (Nr. 61014)	23
Inrijgen van de machine	8 - 9
Inrijgen van de naald	10
Instellen van de steeklengte	15
Kenmerken van de Lewenstein Multi-Lock M-34	22
Naailicht	19
Naald- en Garentabel	18
Olien	20
Smalle zomen en rolzomen, met de speciale extra accessoire-set	24 - 25
Testen van de steekvorming	11
Vervangen van het bewegende mes	19
Verwijderen van stiksel van de stof	16
Vorbereidingen voor het inrijgen	6 - 7

Gerrijts

Handelsstraat 14
9501 ET Stadskanaal
tel. 0599-612419

info@naaimachinehandel.com
www.naaimachinehandel.com
en www.paspop.com