

Gerrijts
Handelsstraat 14
9501 ET Stadskanaal
tel. 0599-612419
www.naaimachinehandel.nl
www.paspop.com

MODELLEN 205.220.100XL. 1100XL. 225.

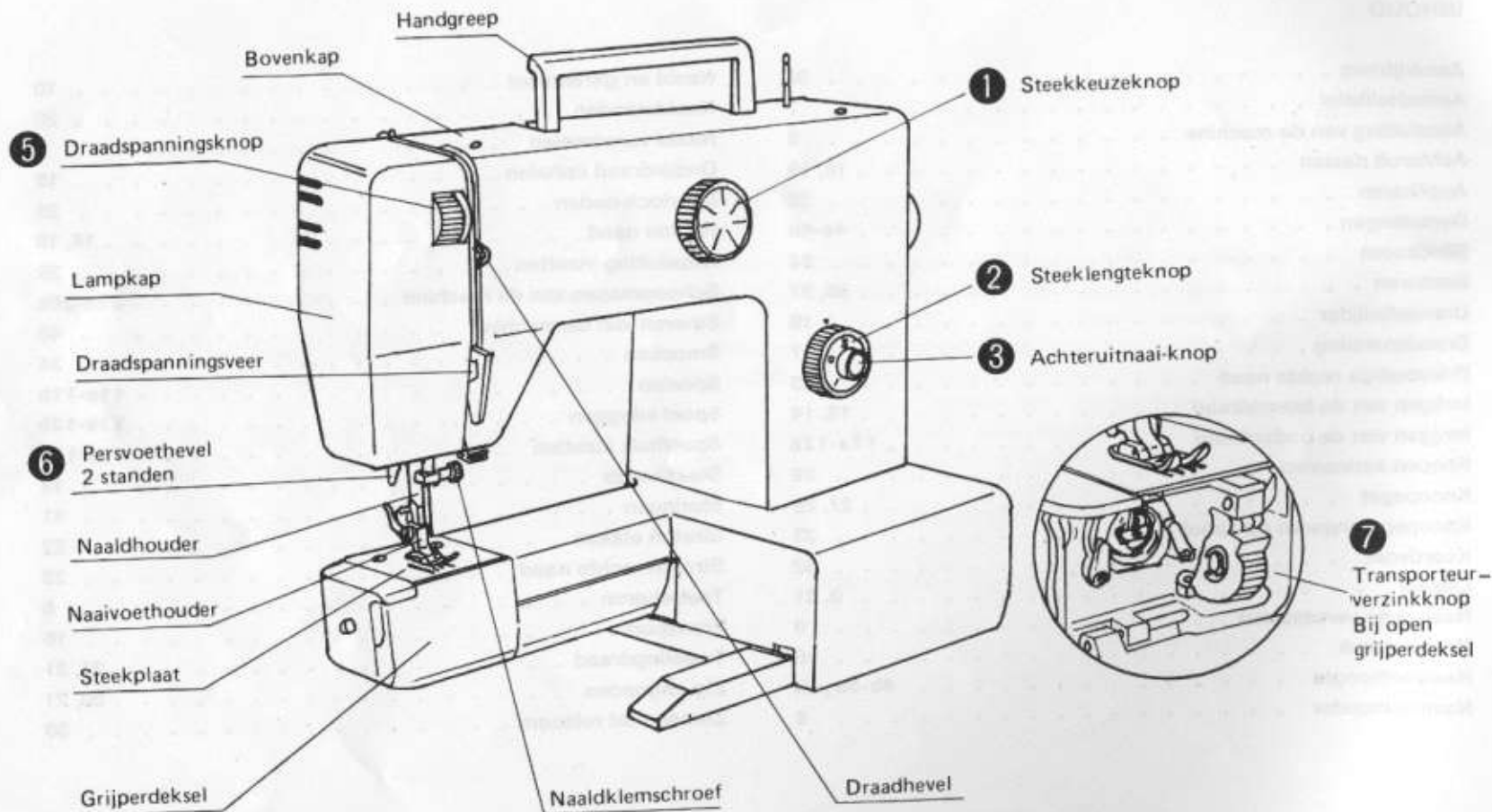

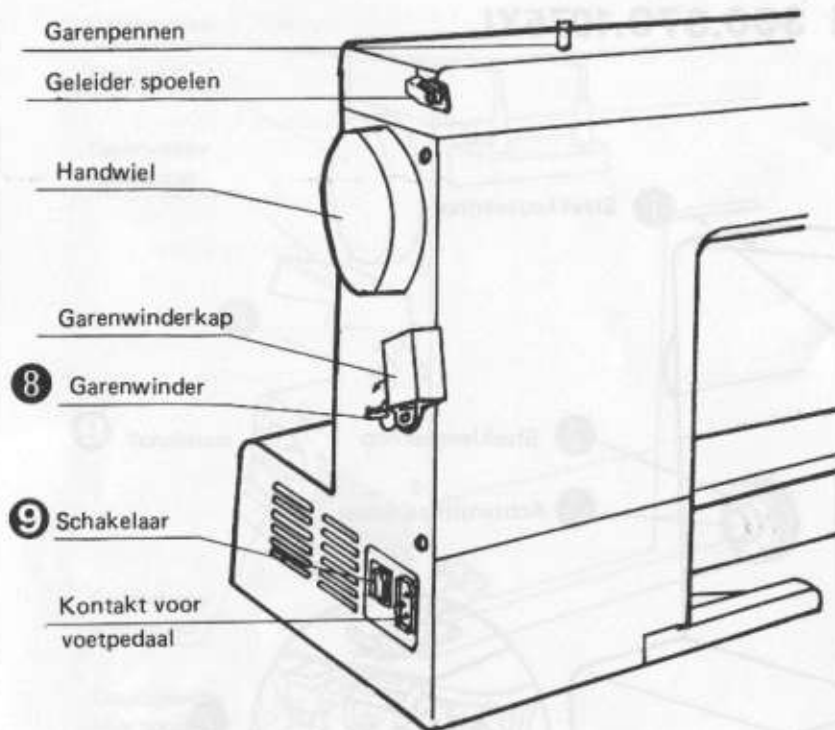

1. STEEKKEUZEKNOP

De gewenste steek wordt met deze knop ingesteld.
Steeklengte- en steekkeuzeknop op dezelfde kleur instellen.

2. STEEKLENGTEKNOP

De steeklengte wordt met deze knop ingesteld.
Hoe hoger het cijfer, des te groter de steeklengte.

3. KNOP VOOR ACHTERUITNAAIEN

Druk het middengedeelte van de knop in, voor achteruitnaaien en afwerken.

5. DRAADSPANNINGSKNOP

De spanning van de bovendraad wordt met deze knop geregeld.

Voor losse spanning - lage nummers.

Voor vaste spanning - hoge nummers.

6. NAAIVOETHOOGTE IN 2 STANDEN

Doordat de naaivoet extra omhoog kan, is het mogelijk, zeer dikke stoffen op eenvoudige manier onder de voet te leggen.

Naaivoetlichter stand 1: normale stoffen.

Naaivoetlichter stand 2: dikke stoffen.

7. TRANSPORTEUR

Voor enkele bewerkingen, b.v. stoppen, knopen aanzetten en borduren in een borduurring, moet de transporteur omlaag gezet worden.

Door op teken  te drukken gaat de transporteur naar beneden en is uitgeschakeld.

Door op teken  te drukken wordt de transporteur weer ingeschakeld.

8. GARENWINDER

Bij het spoelen wordt de machine automatisch uitgeschakeld.

9. SCHAKELAAR BEDIENT UITSLUITEND HET LICHT

MODELLEN 350.370.1075XL

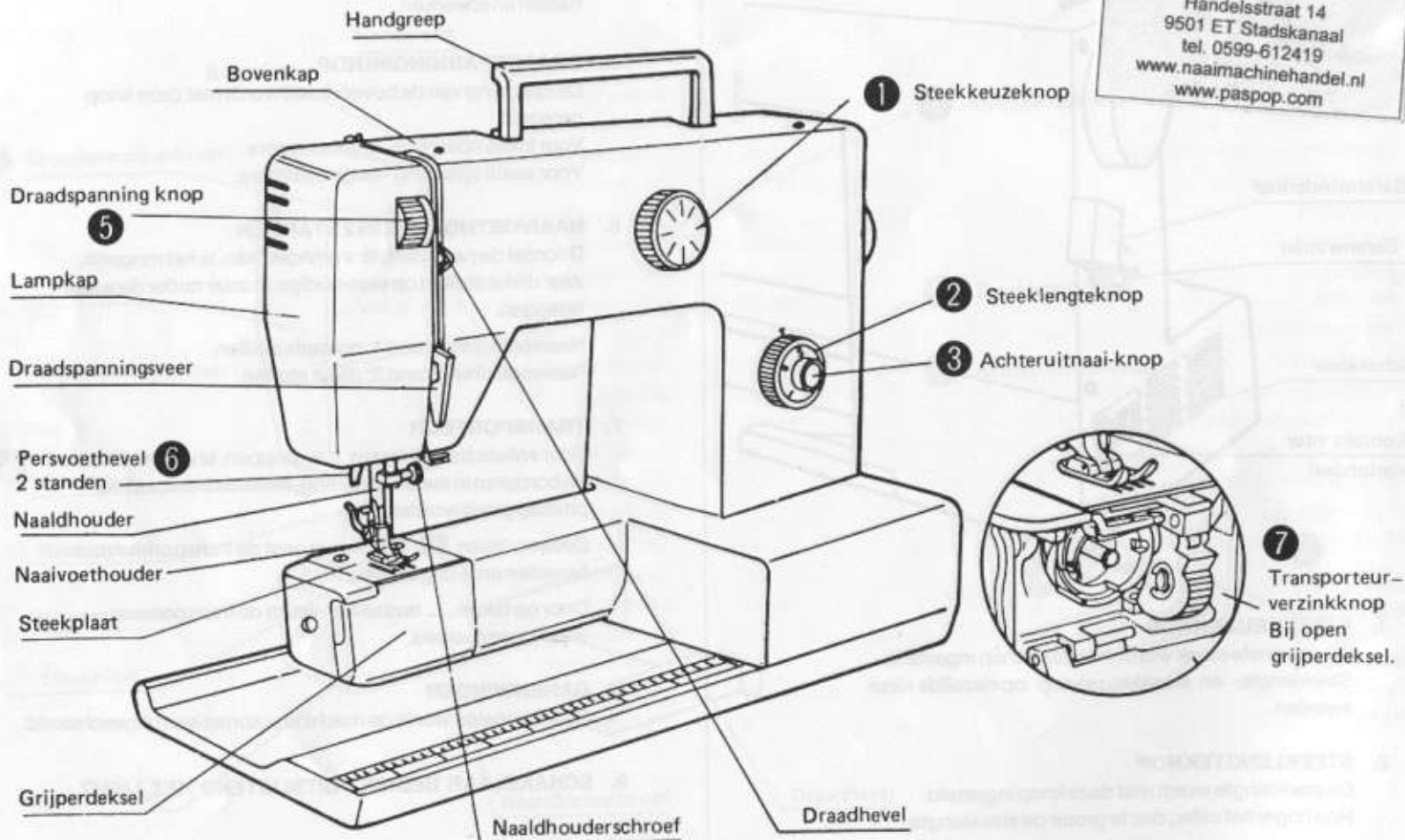

Gerrijts
Handelsstraat 14
9501 ET Stadskanaal
tel. 0599-612419
www.naaimachinehandel.nl
www.paspop.com

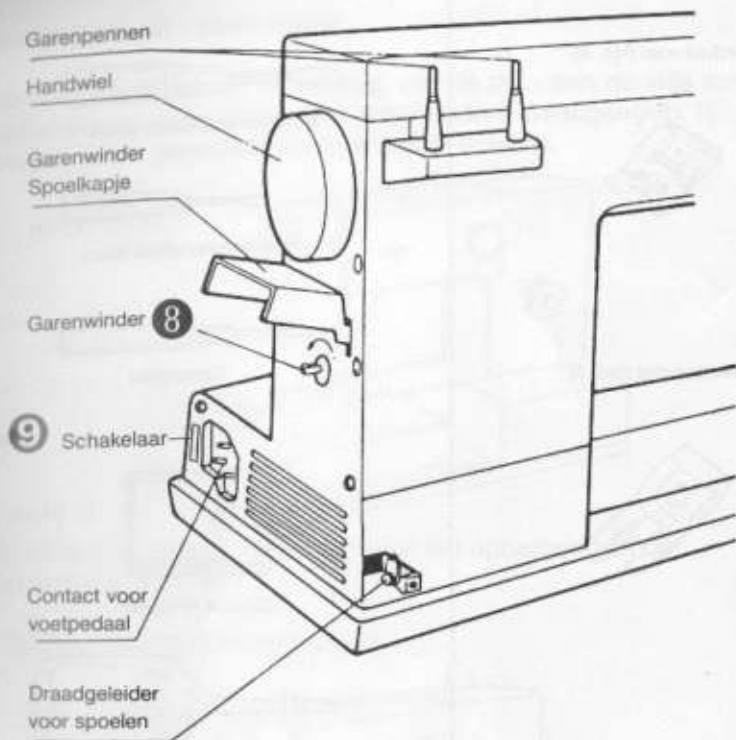

1. STEEKKEUZEKNOP

De gewenste steek wordt met deze knop ingesteld. Steeklengte- en steekbreedteknoop op dezelfde kleur instellen.

2. STEEKLENGTEKNOP

De steeklengte wordt met deze knop ingesteld. Hoe hoger het cijfer, des te groter de steeklengte.

3. KNOP VOOR ACHTERUITNAAIEN

Druk het middengedeelte van de knop in, voor achteruitnaaien en afwerken.

5. DRAADSPANNINGSKNOP

De spanning van de bovendraad wordt met deze knop geregeld.

Voor losse spanning - lage nummers.

Voor vaste spanning - hoge nummers.

6. NAAIVOETHOOGTE IN 2 STANDEN

Doordat de naaivoet extra omhoog kan, is het mogelijk, zeer dikke stoffen op eenvoudige manier onder de voet te leggen.

Naaivoetlichter stand 1: normale stoffen.

Naaivoetlichter stand 2: dikke stoffen.

7. TRANSPORTEUR

Voor enkele bewerkingen, b.v. stoppen, knopen aanzetten en borduren in een borduuring, moet de transporteur omlaag gezet worden.

Door op teken  te drukken gaat de transporteur naar beneden en is uitgeschakeld.

Door op teken te drukken wordt de transporteur weer ingeschakeld.

8. GARENWINDER

Bij het spoelen wordt de machine automatisch uitgeschakeld.

9. SCHAKELAAR BEDIENT UITSLUITEND HET LICHT

Spoelen

Spoelkapje openen en lege spoel op de garenwinder zetten. De machine is automatisch uitgeschakeld (Afb. 2).

Dit voorkomt beschadiging van de draad en bevordert regelmatig spoelen.

Draad vanaf de garenpen, via de bovenste en voorste draadgeleider om de spanningsknop trekken en 5 à 6 maal om de spoel wikkelen in de richting van de pijl (Afb. 1). Het einde van de draad even vasthouden en het voetpedaal indrukken.

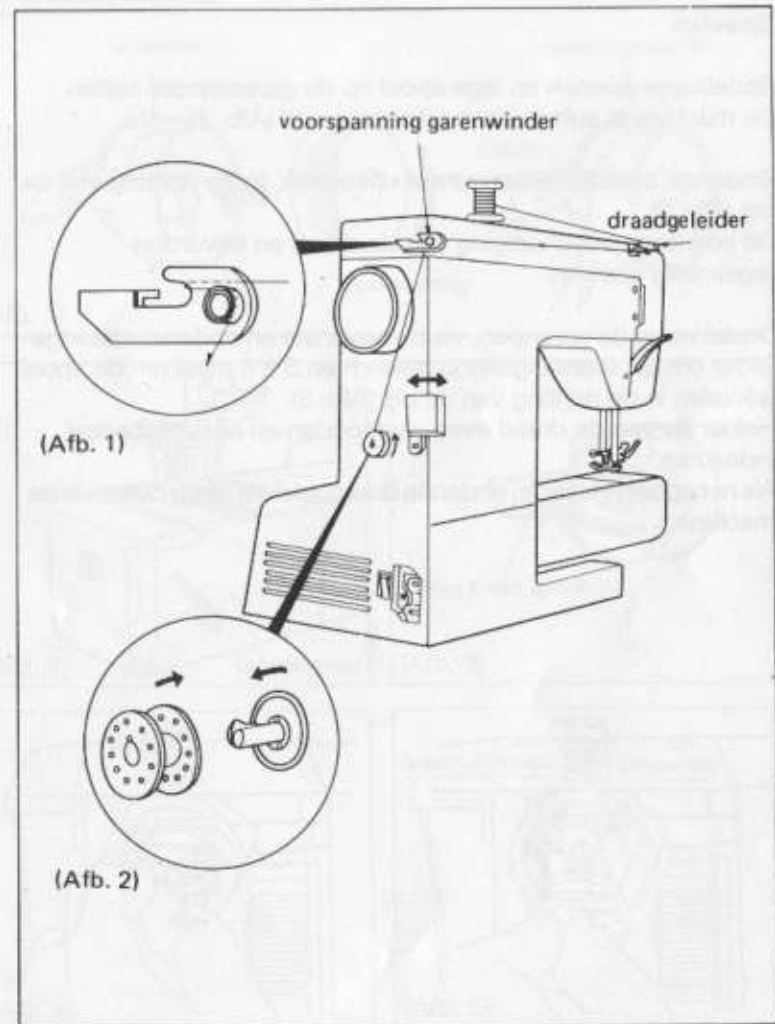

Spoelen

Spoelkapje openen en lege spoel op de garenwinder zetten. De machine is automatisch uitgeschakeld (Afb. 1).

Onderste draadgeleider geheel uittrekken, in de richting van de pijl (Afb. 2). Dit voorkomt beschadiging van de draad en bevordert regelmatig spoelen.

Draad vanaf de garenpen, via de bovenste en onderste draadgeleider om de spanningsknop trekken en 5 à 6 maal om de spoel wikkelen in de richting van de pijl (Afb. 3).

Het einde van de draad even vasthouden en het voetpedaal indrukken.

Als het spoeltje klaar is, onderste draadgeleider terug duwen in de machine.

Model 350/370/1075XL

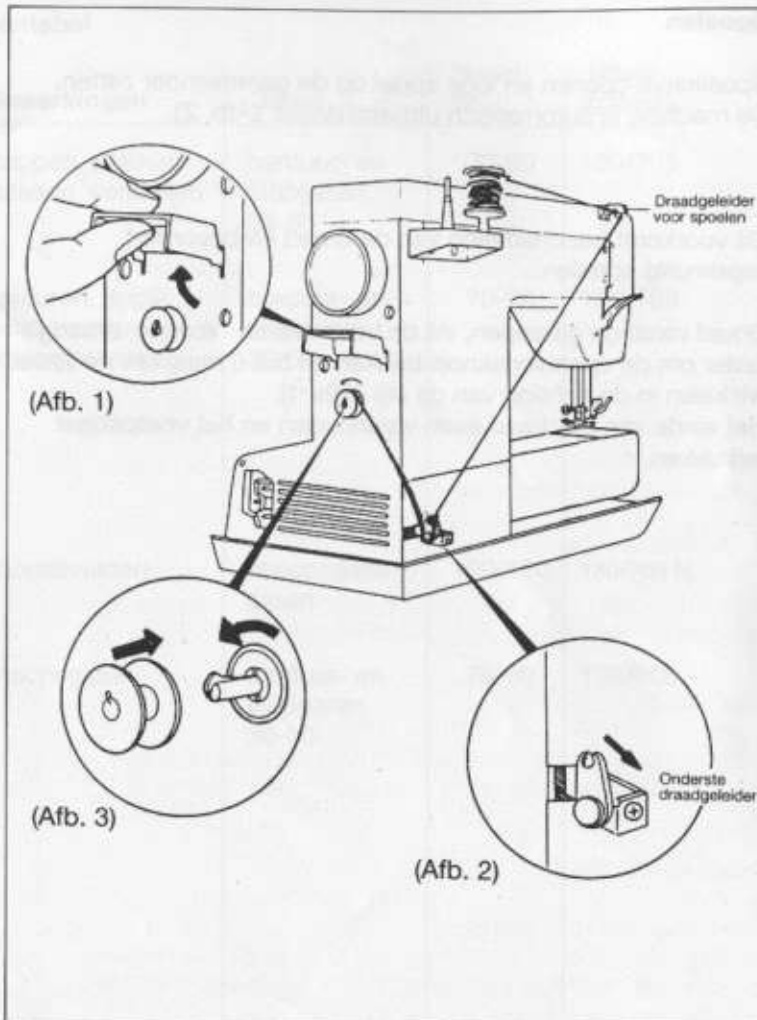

Inrijgen van de onderdraad

Spoel inleggen.

Het spoeltje in de spoelhuls leggen, let op de richting van de pijl. De draad door het gleufje onder het spanningsveertje trekken (Afb. 1).

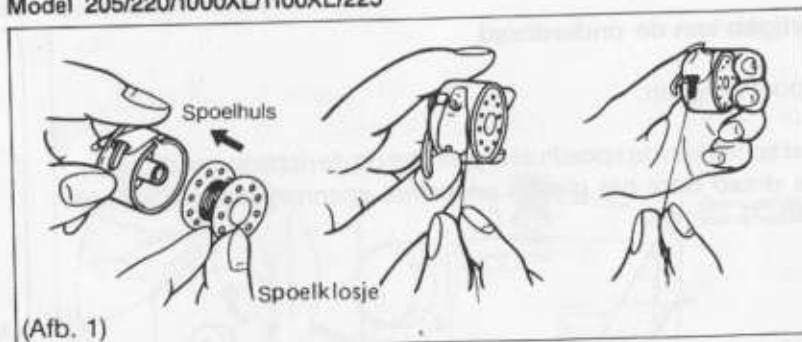

Grijperdeksel

Grijperdeksel openen in richting van de pijl (Afb. 2).

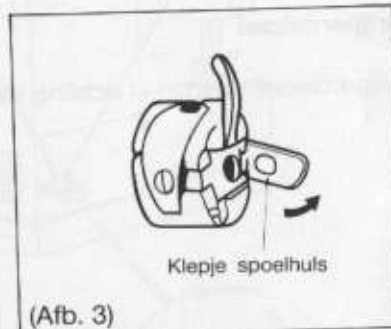
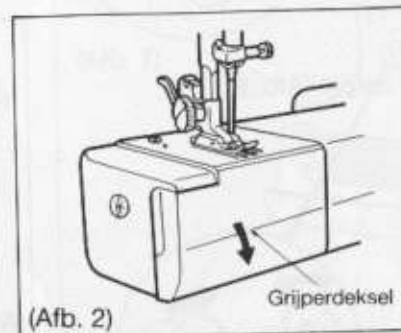

Spoelhuls inzetten

De naald - door het draaien van het handwiel - in de hoogste stand brengen. Het klepje van de spoelhuls openen in de richting van de pijl (Afb. 3).

De spoelhuls aan het klepje vasthouden en met de uitsparing naar boven op de stift van de grijper schuiven (Afb. 4 en 5).

Klepje loslaten en met een lichte druk op de spoelhuls controleren of deze inderdaad goed vast zit.

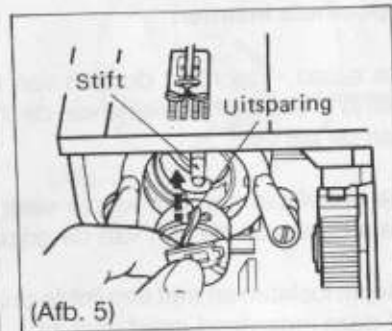
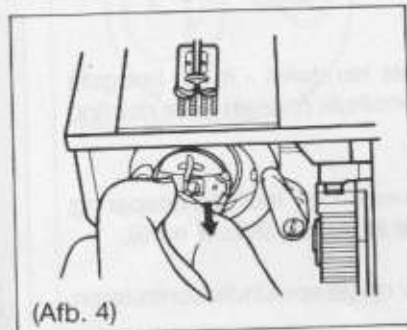

Inrijgen van de bovendraad

Volg de genummerde serie tekeningen op blz. 13 en 14 (Afb. 1).

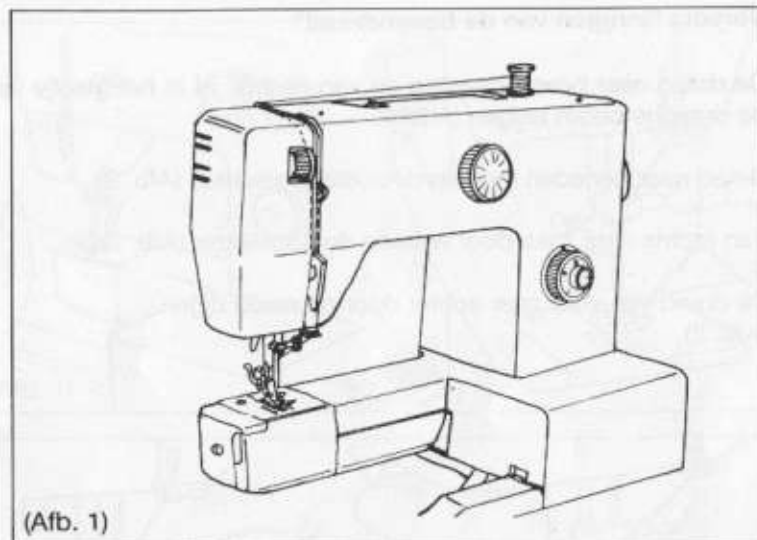

Bovenste draadgeleider met voorspanning

Let op dat naaivoetje en draadhefboom in de hoogste stand staan.

Het garen op één van de garenpennen zetten.

De draad door de draadgeleider en voorspanning halen en door de opening naar beneden trekken (Afb. 2).

Van rechts af om de draadspanningsveer trekken. (A) (Afb. 3).

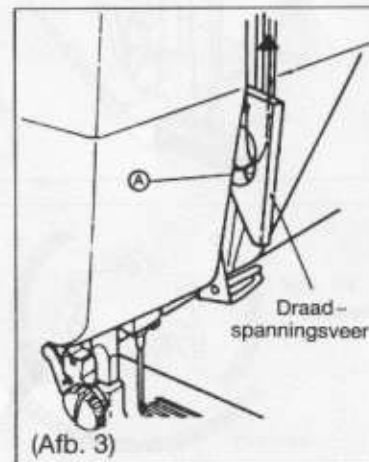
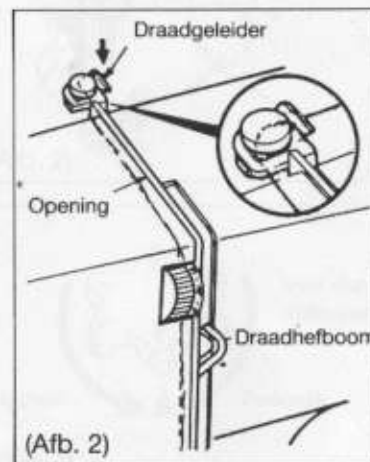

Vervolg "inrijgen van de bovendraad"

De draad naar boven brengen en van rechts af in het gleufje van de draadhefboom leggen (Afb. 1).

Draad naar beneden trekken door draadgeleider. (Afb. 2)

Van rechts naar links door tweede draadgeleider (Afb. 2)

De draad van voor naar achter door de naald rijgen. (Afb. 2).

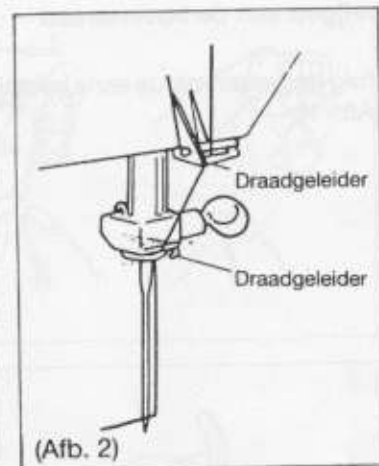
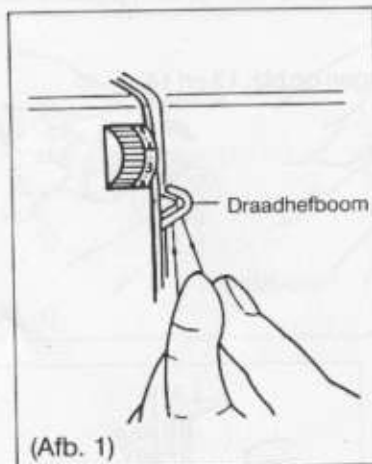

Knoopsgaten naaien

Instelling van de machine zie Afb. 1.

Knoopsgatenvoet bevestigen.

Met de knoopsgatenautomaat kunt U snel en eenvoudig knoopsgaten maken. Aangezien knoopsgaten in de meest uiteenlopende materialen gemaakt worden, kan de steekdichtheid veranderd worden. Dit is met de steeklengteknoop in het groene vak mogelijk. (Afb. 2). De knoopsgatenvoet heeft merktekens, waardoor de knoopsgaten altijd de gewenste lengte krijgen.

Volgorde

Instelling 1: eerste stekenrij

Instelling 2: eerste trems (3 à 4 steken)

Instelling 3: tweede stekenrij

Instelling 4: tweede trems (3 à 4 steken).

Bij verandering van instelling

1-2-3-4, naald altijd in de hoogste stand. Draad afhechten.

(Afb. 3).

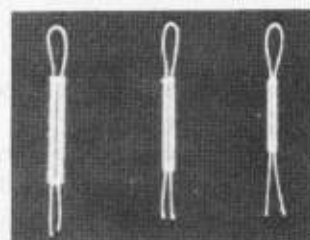
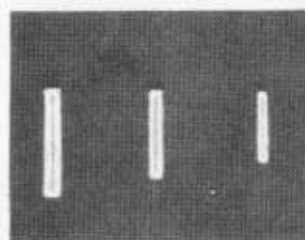

INSTELLING VAN DE MACHINE

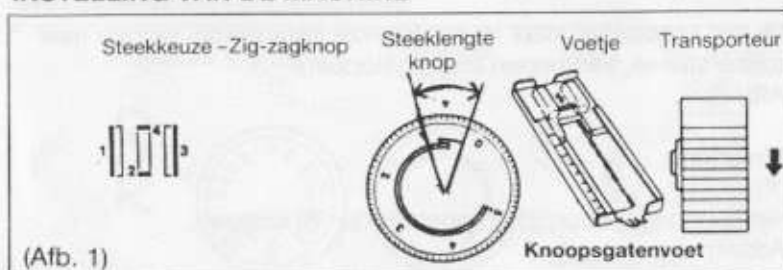

(Afb. 1)

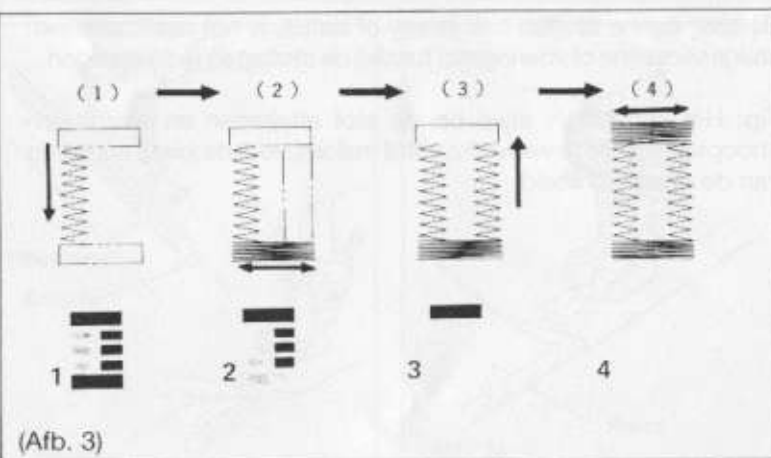

(Afb. 3)

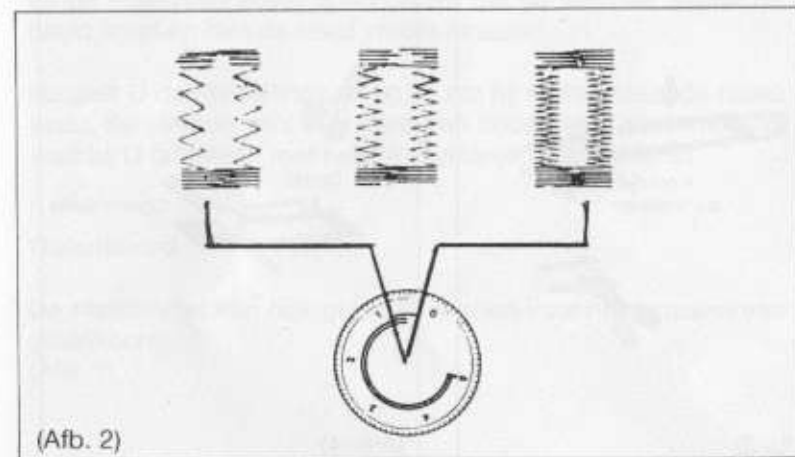

(Afb. 2)