

MODEL 229

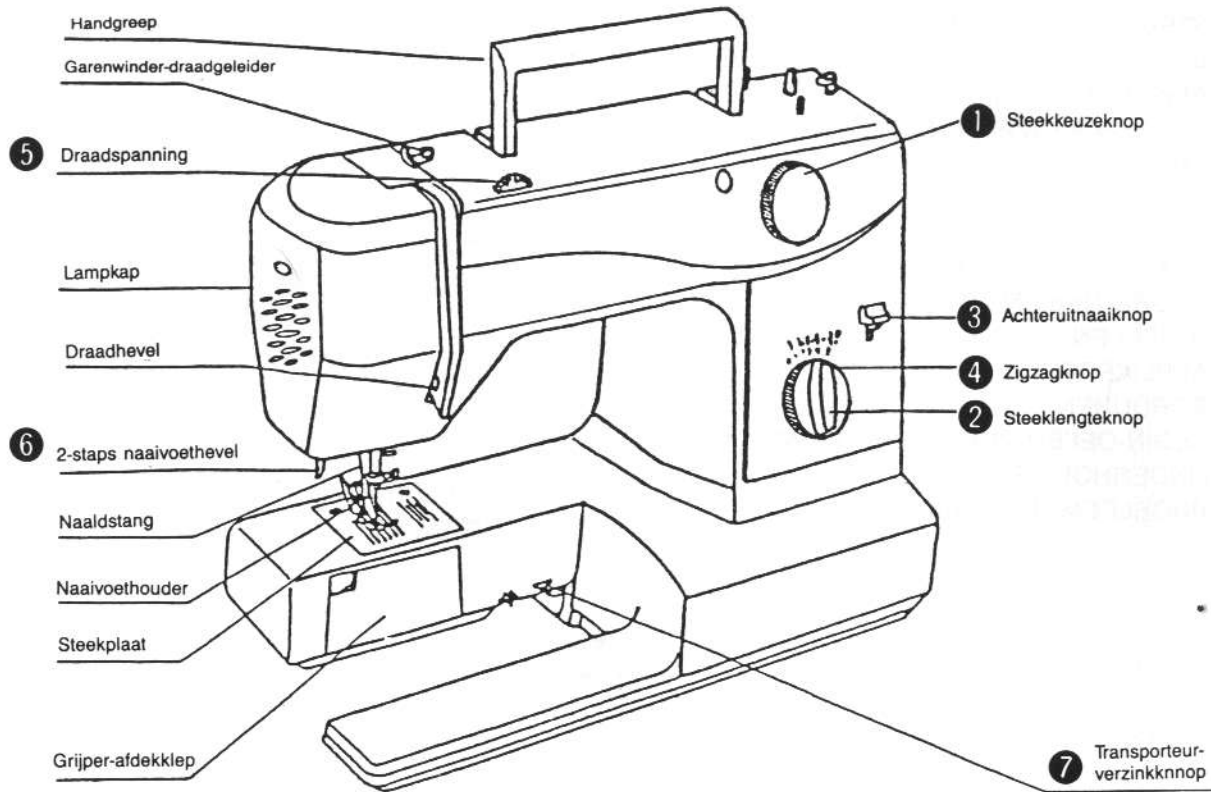

Handelsstraat 14
9501 ET Stadskanaal
Tel. 0599 - 612419
info@gerrijts.nl

www.naaimachinehandel.com
www.paspop.com

GERRIJTS
Naaimachine handel
&
Stomerij



Garenwinden.

Plaats een leeg spoelklosje op de garenwinderas zodat de gleuf in het spoelklosje over de veer vande garenwinderas gaat.

Leidt de draad via de garenwinder-draadgeleider naar het spoelklosje en windt de draad enkele slagen om het spoelklosje. (Afb.1,3)

Door het spoelklosje nu tegen de afslaghevel te drukken, wordt de machine automatisch uitgeschakeld wat het naaien betreft en zodra het spoelklosje vol is, stop het garenwinder automatisch.

De garenwinder niet aanraken tijdens het spoelen.

Niet aan het handwiel draaien tijdens het spoelen. (Afb.2).

Wanneer er garen in de grijperbaan is geblokkeerd, direkt het garen verwijderen. Niet het handwiel met kracht doordraaien.

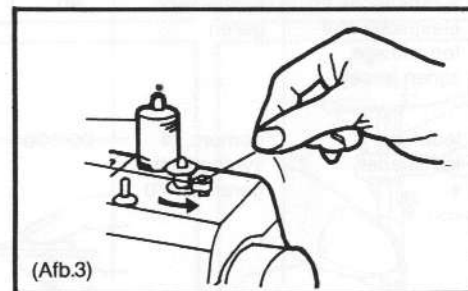
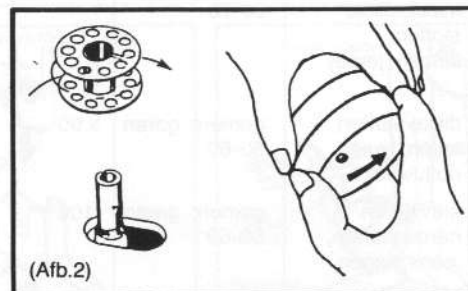
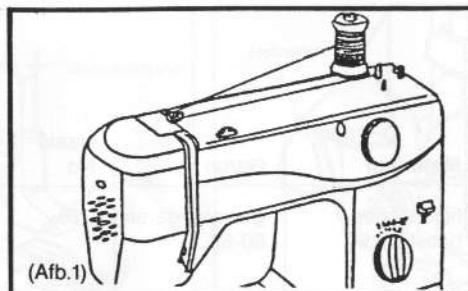

Gerrijts
Handelsstraat 14
9501 ET Stadskanaal
tel. 0599-612419
info@naaimachinehandel.com
www.naaimachinehandel.com
en **www.paspop.com**

Draadhevel.

Zet de draadhevel in de hoogste stand door het handwiel naar U toe te draaien.

Nu dr draad van rechts naar links achter de draadhevel haken en naar beneden geleiden.

Draadgeleider.

Via de lage draadgeleider aan de voorzijde van de machine haken en.

Naaldklem-draadgeleider.

Via de naaldklemdraadgeleider zoals afgebeeld op afb.2 door het oog van de naald leiden.

De draad ca 10 cm door het oog van de naald trekken.

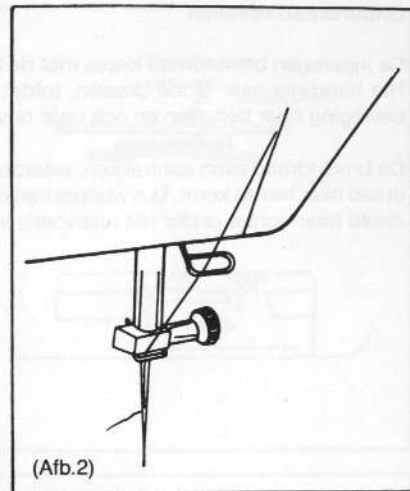
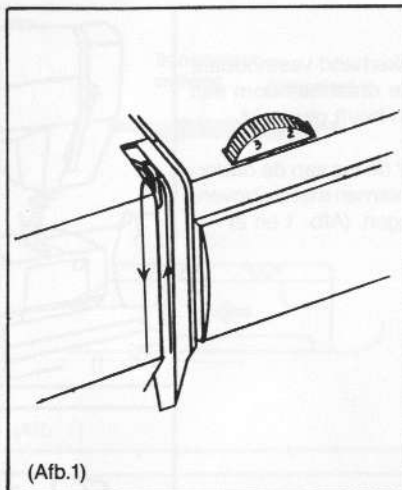

Gerrijs

Handelsstraat 14
9501 ET Stadskanaal
tel. 0599-612419

info@naaimachinehandel.com
www.naaimachinehandel.com
en www.paspop.com

Drievoudige rekbare rechte naad

Instelling van de machine zie Afb. 1.
Zig-zagvoet bevestigen.

De drievoudige rechte steek is van groot nut voor bepaalde stoffen en naden. Alle naden, die aan spanningen onderhevig zijn, zoals kruisnaden in pantalons, raglanmouwen, skibroeken enz. kunnen het beste met deze steek genaaid worden (Afb. 2).

De tweelingnaald kan ook gebruikt worden bij het naaien van de drievoudige rechte naad.

Een elastisch dubbel stiksel kan gebruikt worden als siernaad of extra sterke naad op sport- of skikleding (Afb. 1 en 2).

LET OP!

Bij gebruik van een tweelingnaald **alleen** de middelste naaldstand gebruiken.

INSTELLING VAN DE MACHINE

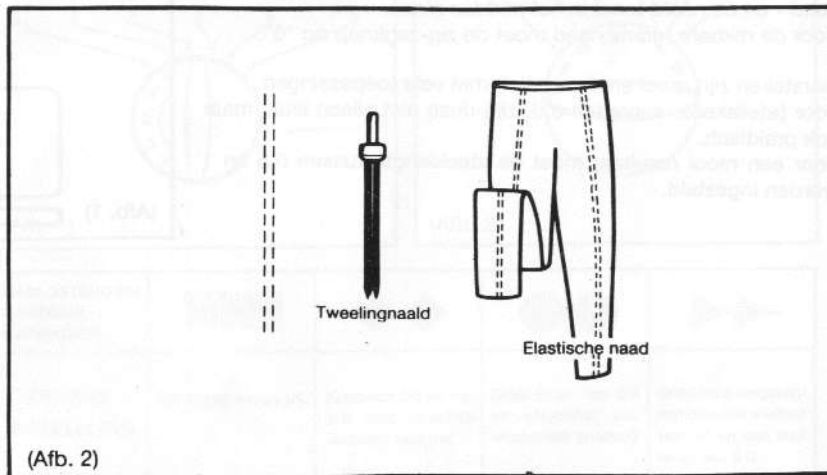
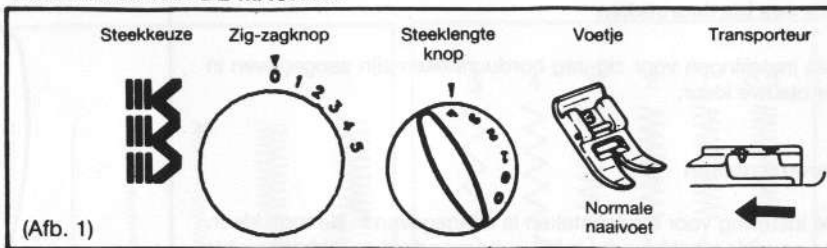

Knoopsgaten naaien

Instelling van de machine zie Afb. 1.

Knoopsgatenvoet bevestigen.

Met de knoopsgatenautomaat kunt U snel en eenvoudig knoopsgaten maken. Aangezien knoopsgaten in de meest uiteenlopende materialen gemaakt worden, kan de steekdichtheid veranderd worden. Dit is met de steeklengteknoop in het groene vak mogelijk. (Afb. 2). De knoopsgatenvoet heeft merktekens, waardoor de knoopsgaten altijd de gewenste lengte krijgen.

Volgorde

Instelling 1: eerste stekenrij

Instelling 2: eerste trens (3 à 4 steken)

Instelling 3: tweede stekenrij

Instelling 4: tweede trens (3 à 4 steken).

Bij verandering van instelling

1-2-3-4, naald altijd in de hoogste stand. Draad afhechten.

(Afb. 3).

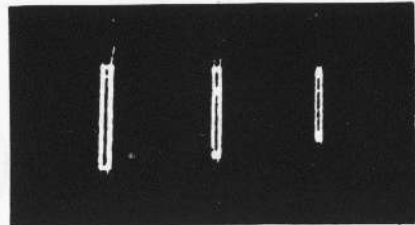
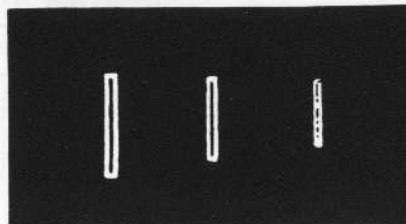

INSTELLING VAN DE MACHINE

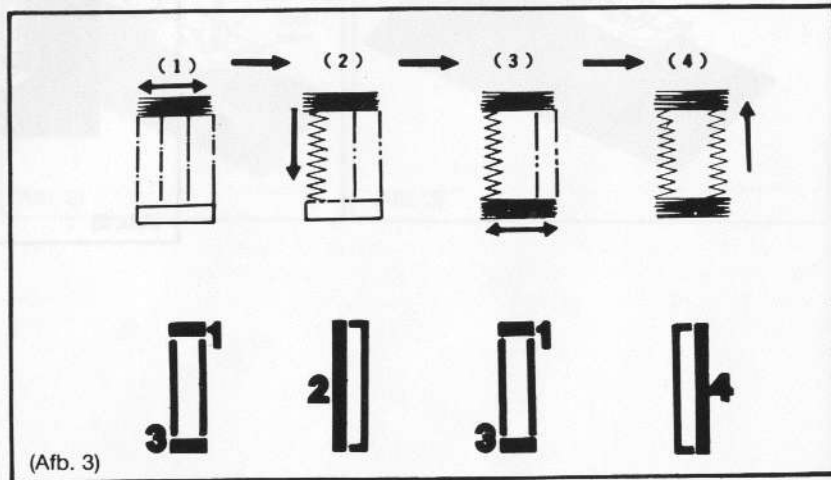
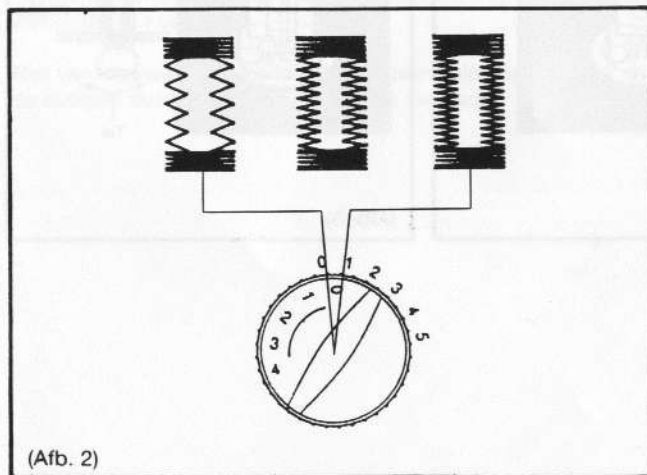
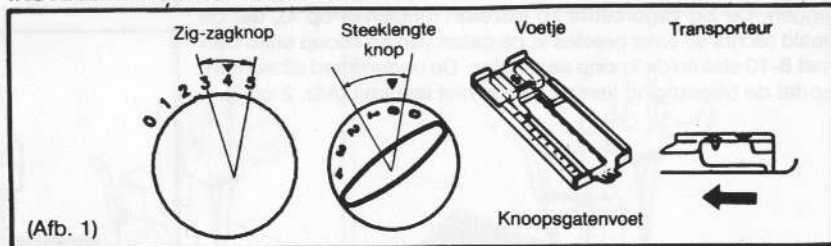

Borduren "uit de vrije hand"

Borduren zonder zig-zaginstelling

Beweeg de borduurring van voor naar achter en van links naar rechts. Zorg dat de steekjes netjes naast elkaar liggen.

(Afb. 1).

Stippen borduren

Laat de machine langzaam lopen en beweeg de borduurring alleen wanneer de naald uit de stof is.

(Afb. 2).

Bloemranken, schrijffletters enz.

Beweeg de borduurring langzaam en laat de naaimachine snel lopen.

(Afb. 3).

Opgevuld borduurwerk

Beweeg de borduurring alleen wanneer de naald uit de stof is en laat de machine langzaam lopen.

(Afb. 4).

Borduren uit de vrije hand vereist veel oefening en een vaste hand.

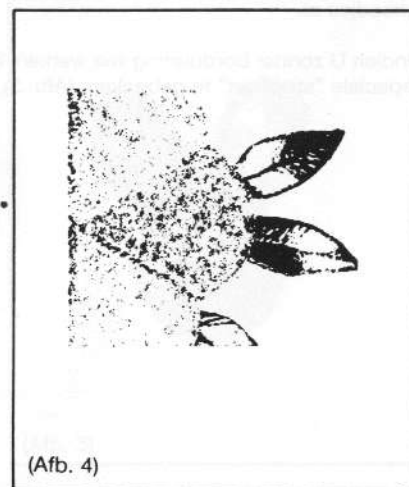
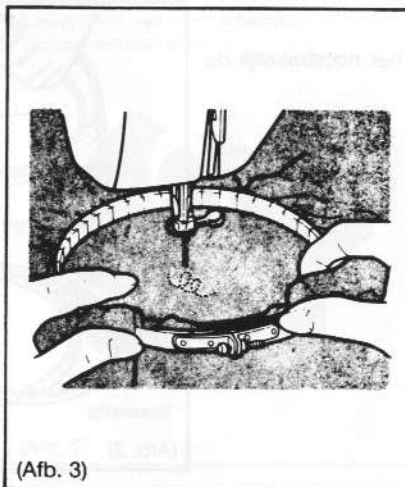
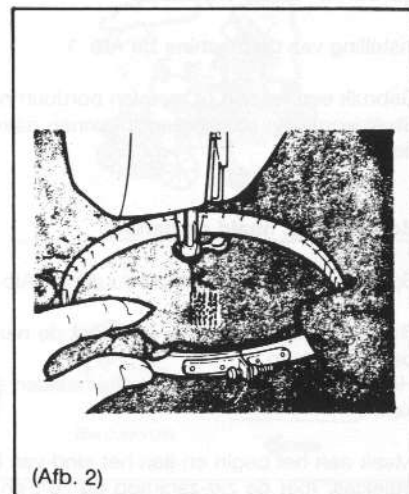
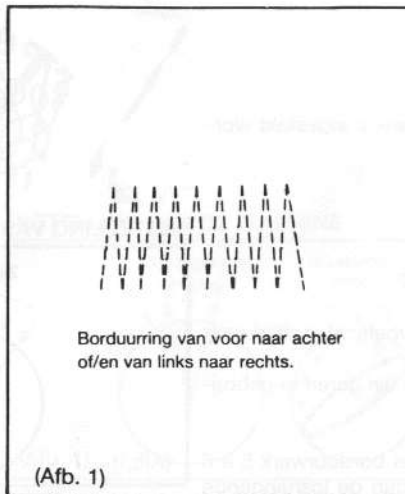

Basis Functies

	blz.
NAMEN EN FUNCTIES.....	4
ACCESSOIRES.....	6
AANSCHUIFTAFEL BEVESTIGEN.....	7
LICHT IN/UITSCHAKELLEN.....	8
MACHINE IN/UITSCHAKELLEN.....	9
VOETWEERSTAND.....	9
NAAIVOET VERWISSELEN.....	10
NAAIVOETHOUDER VERWIJDEREN.....	10
STOFGELEIDER MONTEREN.....	10
NAALDKEUZE.....	10
NAALD, STOF EN GAREN.....	11
GARENWINDEN.....	12
SPOELKLOSJE INZETTEN IN SPOELHULS.....	13
BOVENDRAAD INRIJGEN.....	14
OMHOOGHALEN ONDERDRAAD.....	16
TRANSPORTEUR OMLAAG ZETTEN.....	17
STEEKKEUZE.....	17
DRAADSPANNING WIJZIGEN.....	18
RECHTSTEEK.....	19
ZIGZAGSTEEK.....	21
ZIGZAG PATRONEN.....	22
STRETCHSTEKEN.....	23

Toepassingen

	blz.
STRETCH-RECHTSTEEK.....	24
BLINDZOOMSTEEK.....	25
AFWERKEN.....	26
KNOPEN AANZETTEN.....	27
KNOOPSGATEN.....	28
RITSSLUITING-KOORD NAAIEN.....	31
ZOMEN.....	32
TWEENAALDS-WERK.....	33
KOORD NAAIEN.....	34
RIMPELEN.....	35
APPLIKEREN.....	36
BORDUREN.....	37
BEGIN-OEFENINGEN BORDUREN.....	38
ONDERHOUD MACHINE.....	39
PROBLEEM-HANDLEIDING.....	41