

Handelsstraat 14
9501 ET Stadskanaal
Tel. 0599 - 612419
info@gerrijts.nl

www.naaimachinehandel.com
www.paspop.com

GERRIJTS
Naaimachine handel
&
Stomerij



Fig. 1

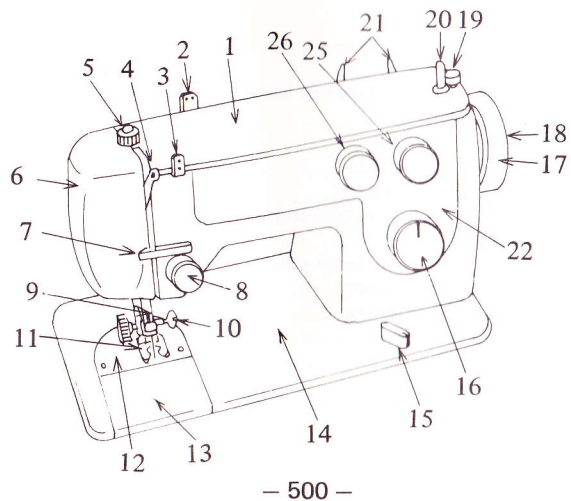

— 500 —

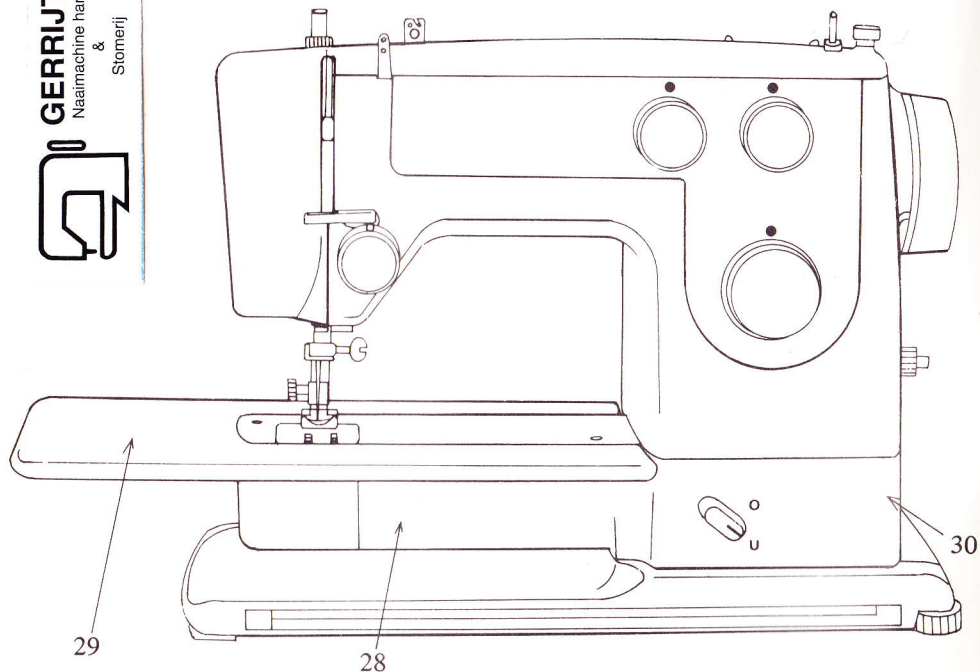

— 550F —

Fig. 1-A

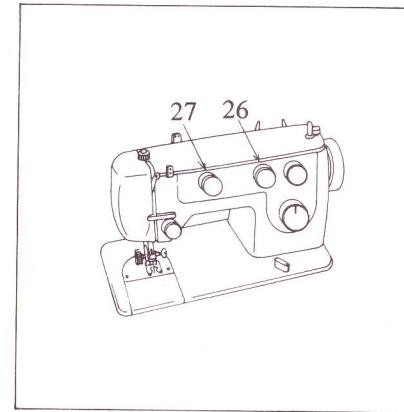

— 511 —

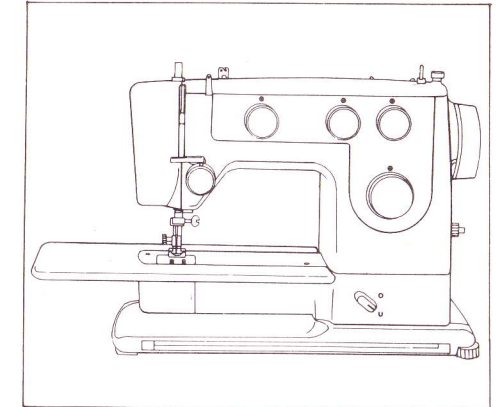

— 561F —

● BENAMING VAN DE BEDIENINGSKNOPPEN.

1. Bovendeksel.
2. Draadgeleider.
3. Draadgeleider.
4. Draadhefboom.
5. Regelaar van de persvoetdruk.
6. Lampkap.
7. Draadgeleider.
8. Bovenspanningsknop.
9. Naaldstang.
10. Naaldstangklemschroef.
11. Naaivoet.
12. Naaldplaat.
13. Schuifplaat.
14. Grondplaat.
15. Transporteurregeling.
16. Steeklangte- en achteruitnaaiknop.
17. Handwiel.
18. Handwielschroef.
19. Spoelaanslag.

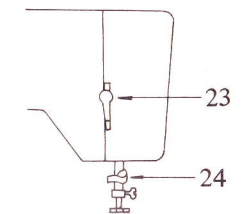

Fig. 2

20. Spoelapparaat.
21. Garenklospennen.
22. Frontplaat.
23. Persvoethevel.
24. Draadafsnijder.
25. Steekbreedteknop.
26. Drienaaldstandenknop.
27. Steekprogrammknop.
(bij Model 511 en 561 F.)
28. Vrije arm.
29. Aanschuiftafel.
30. Ingebouwd toebehorenlaadje.

● KEUZE VAN NAALD EN GAREN

Gebruik nooit kromme of stompe naalden, daar anders naaldbreuk, draadbreuk of overslaan van steken op kan treden.

Let er vooral op dat de juiste naald- en draaddikte is aangepast aan de te naaien stoffen en gebruik op het spoeltje hetzelfde garen als in de naald wordt gebruikt.

● NAALD EN GARENTABEL

naald nr.	stofsoort	garen nr.
60	Georgette, chiffon, synthetische stoffen, batist en andere tere weefsels. Babykleding en fijn ondergoed,	100-150 katoen 100 naaizijde
70	Alle meddelzware stoffen, kinderkleding en stuctuurweefsels.	80-100 katoen 80 naaizijde
80	Lichte wollen stoffen, zware zijde, katoen, linnen, herenoverhemden en verstelwerk.	60-80 katoen 50 naaizijde
90	Zware kreton, damast en pikee. Naaien van werkkleding.	40-60 katoen C- naaizijde
100	Zware mantelstoffen, tentlinnen, zonneschermen, uniformen.	30-40 katoen 40 naaizijde

BELANGRIJK: Gebruik alleen naaldtype 705 voor deze machine.

● INRIJGEN VAN DE BOVENDRAAD

Zie fig. 7, 8 en 9

- Garenklos op de machine plaatsen
- Draad door de draadgeleiders (1 en 2) halen
- Daarna tussen de schijven van de spanningsregeling naar boven trekken
- Achter de draadgeleider (6) naar de draadhevel (7) van rechts naar links door het oogje halen
- Daarna naar beneden weer achter de draadgeleider (6) door de draadgeleiders (8 en 9)
- Draad van voren naar achteren door het oog van de naald steken en de draad ongeveer 10 cm. doortrekken.

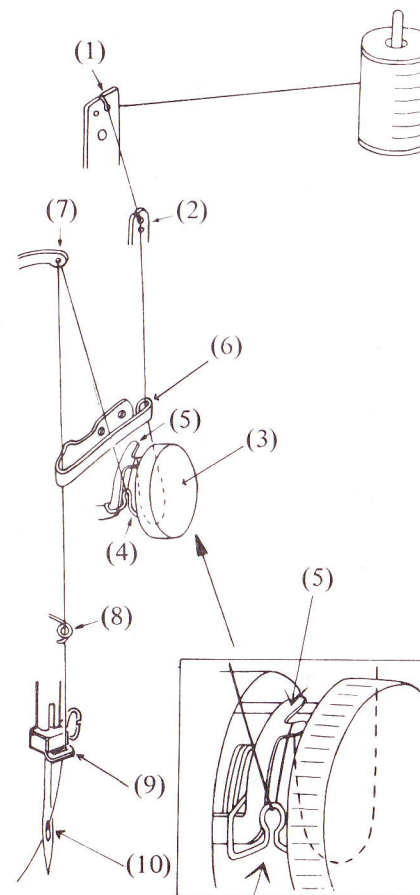

Fig. 7

Fig. 9

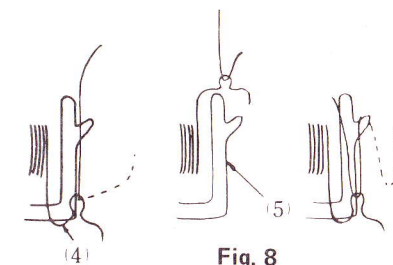

























































Fig. 8

OVERZICHT VAN DIVERSE STEKEN MODEL 500 en 550F

	drienaaldstandenkno p (26)	steekbreedteknop (25)	steeklengteknop (16)	transporteurknop (15)
rechte steek 				 U O
zig-zagsteek 				 U O
borduren stoppen				 U O
met tweelingnaald naaien				 U O

OVERZICHT VAN DIVERSE STEKEN MODEL 511 en 561F

	steek- program- maknop (27)	drienaald- standenkno p (26)	steekbreed- teknop (25)	steekleng- teknop (16)	transporteur- knop (15)
rechte steek 					 U O
zig-zag- steek 					 U O
steek- voorbeeld (vooruit)					 U O
steek- voorbeeld (achteruit)					 U O
knoopgat naaien 					 U O
borduren stoppen					 U O
tweeling- naald naaien					 U O

** Bij het naaien van een rekbare naad op stand "0" (rood)

Gerrijts
Handelsstraat 14
9501 ET Stadskanaal
tel. 0599-612419
www.naaimachinehandel.com
en www.paspop.com
Info@gerrijts.nl

● KRAAIPOOTSTEЕК

	naaivoet 11	steek-programmaknop (27)	drienaald-standenkноп	steekbreedteknop (25)	steeklengteknop (16)	transporteurknop (15)
511 561F	stretch voet					

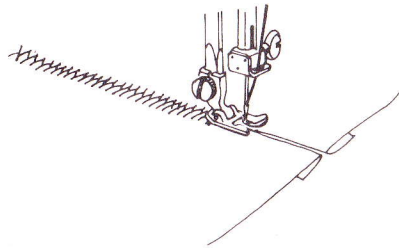

Fig. 83

De zogenaamde kraaipeetsteek is een siersteek, welke ideaal is voor het zomen van stretch-en badstoffen, zie fig. 83.

De vergrote steek in fig. 84 laat de siersteek goed zien.

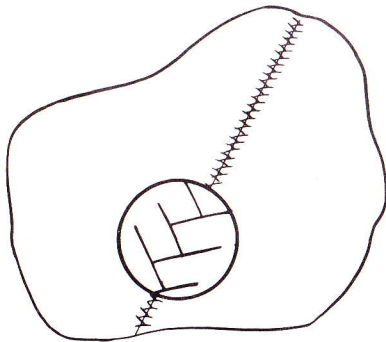

Fig. 84

● ZOMEN VAN RAFELIGE STOFFEN MET

MODEL 511 en 561F

	steek	steek-programmaknop (27)	drienaald-standenkноп	steekbreedteknop (25)	steeklengteknop (16)	transporteurknop (15)
511 561F	afwerkingssteek 					
511 561F	overlocksteek 					

Deze zomen versterken de afwerkingsnaad.

Fig. 85: Met deze "overlock" naad kan men elastisch afwerken, het is een rechte naad, welke gelijk afwerkt. Ook geschikt voor rafelige stof. Na het naaien kunnen de rafels worden weggeknijpt.

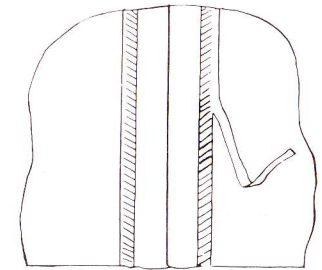

Fig. 85

Fig. 86: Als tweede methode kan men ook voor het afwerken van gewone stoffen de afwerkingsnaad gebruiken.

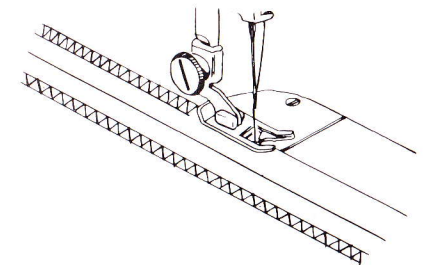

Fig. 86

INHOUD

Afbeelding van de bedieningsknoppen	1
Bediening van de knoppen	2
Inzetten van de naald, plaatsen van het voetje	3
Keuze van de naald en garen	4
Inrijgen van de bovendraad	5
Naaien met een tweelingnaald	6
Ophalen van de onderdraad	7
Uitnemen en inzetten van de spoelhuls	7
Opwinden van het spoeltje	8
Plaatsen van het spoeltje in de spoelhuls	9
Instellen van de bovenspanning	10
Regelen van de onderspanning	11
Regelen van de steeklengte	12
Achteruit naaien	12
Instellen van de transporteur	12
Regelen van de persvoetdruk	13
Regelen van de drie naaldstanden	14
Schoonmaken van de grijperbaan	15
Overzicht van diverse steken met model 500 en 550F	16
Overzicht van diverse steken met model 511 en 561F	17
Naaien met rechte steek	18
Naaien van een scherpe hoek	19
Versterken van zomen	19
Zig-zag naaien	19
Verstelwerk	20
Naaien op elastische stoffen	20
Galon opnaaien	21
Schulpzomen	21
Cordonsteek en siersteken met tweelingnaald	22
Knoopsgaten maken met model 500 en 550F	23
Knoopsgaten automatisch maken met model 511 en 561F	24
Knopen aannaaien	25
Zomen	26/27
Blindzomen	28/33
Parallel naaien	29
Watteren	29
Ritssluitingen innaaien	30
Naaien van rekbaar stoffen	31
Tricot naad	31
Drievoudige rekbaar steek (stretchsteek)	32
Drievoudige rekbaar zig-zagsteek	33
Kraaicpootsteek	34
Zomen van rafelige stoffen en steekvarianties (511/561F)	35/36
Naaien van synthetische stoffen en plastic	36
Regelen van de knoopsgaten zig-zagsteek	37
Anti-blokkeringsinrichting	38
Naailight	38
Schoonmaken en smeren van de machine	39
Montage van cassette of meubel	40
Regelen van de motorbevestiging	40
Wenken voor het opheffen van kleine storingen	41
Rijgen	41