







- 5.
- | | |
|------------------------------|------------------------------|
| 1. Persvoetdruk | 14. Schakelaar |
| 2. Draadgeleider | 15. Draadspanningsknop |
| 3. Draadhevel | 16. Naaldstang |
| 4. Draadgeleider garenwinder | 17. Naaldklem met schroef |
| 5. Bovenkap | 18. Naald |
| 6. Steekkeuzeknop | 19. Steekplaat |
| 7. Garenpennen | 20. Gripperbaanklep |
| 8. Afslaghevel garenwinder | 21. Transporteur |
| 9. Garenwinderas | 22. Naaivoet |
| 10. Handwiel | 23. Naaivoetschroef |
| 11. steeklengteknop | 24. Persvoetstang |
| 12. Achteruitknop | 25. Draadgeleiders voorzijde |
| 13. V-riem afdekplaat | 26. Lampkap |

Gerrijts

Handelsstraat 14
9501 ET Stadskanaal
tel. 0599-612419
www.naaimachinehandel.com
en www.paspop.com
info@gerrijts.nl







14. STEEKKEUZEKNOP (Klasse 800/802)

De gewenste steekkeuze kan worden ingesteld door de steekkeuze knop.
De tekens op de knop corresponderen met de gewenste steek en wel als onderstaand;

- A () rechtsteek, naaldstand midden
- B () rechtsteek, naaldstand links
- C () variabele zigzagsteek
- D () stikkende zigzagsteek
- E () stretch blindzoomsteek
-  automatisch knoopsgat
- F () omgekeerde stretch blindzoom

Stretchsteken-keuze; (Klasse 800)

Indien U stretchsteken wilt naaien, dient U de steeklengteknop op "S.S." te zetten. Wanneer de steeklengteknop weer op "0 - 4" wordt gezet, schakelt U de stretchsteken automatisch uit.

- A () drievoudige stretchrechtsteek, naaldstand midden
- B () drievoudige stretchrechtsteek, naaldstand links
- C () drievoudige stretchzigzagsteek
- D () taksteek
- E () fantasie stretchsteek
- F () overlocksteek

Attentie; Zet de naald in de hoogste stand, alvorens de steekkeuze knop te draaien.

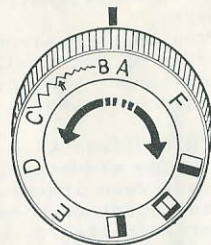

Als een tweelingnaald wordt gebruikt maximale zigzag tot het "  " teken.

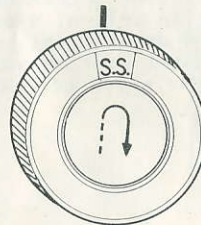

16. GARENWINDEN

1. Handwieluitschakelschijf losmaken met een kwartslag door naar U toe te draaien.
2. Rijg de draad via de voorspanning in naar het spoelklosje zoals afgebeeld
3. Trek de draad door een van de spoelklosgaatjes, zie afb.
4. Plaats het spoeltje op de garenwinderas en druk het spoeltje tegen de afslaghevel. Houdt het garen even vast bij het begin van het opspoelen.
5. Nu garen opspoelen tot het spoeltje vanzelf afslaat. Verwijder spoelklosje en knip het draad af.
6. Draai de uitschakelschijf weer vast.

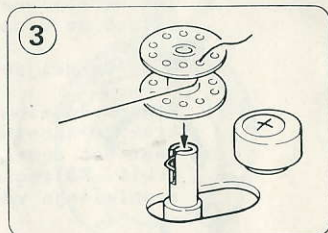
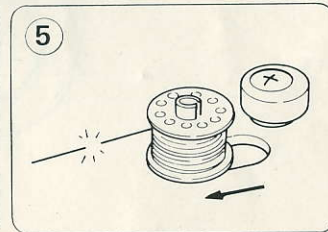
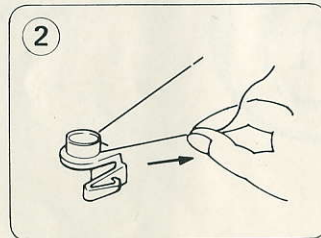
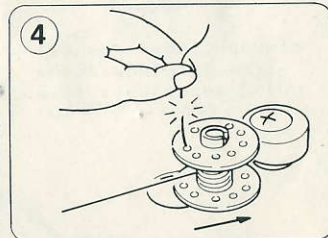
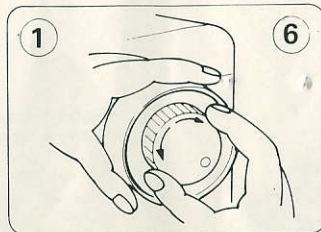
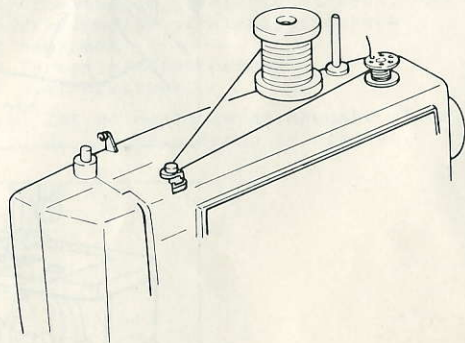

18. INRIJGEN BOVENDRAAD

Plaats de garenklos op de garenpen als afgebeeld, rol het garen via de achterkant af.

Trek het garen via de draadgeleiders 1 en 2, waarbij U de garenklos vasthoudt, leidt het garen via de draadspanningsschijven als afgebeeld. (3)

Trek het garen achter de draadspanningsveer langs via de draadgeleider naar de draadhevel (5).

Haal het garen nu door de draadhevel en via de draadgeleider (6) achter draadgeleider (7) langs en via geleider (8) tenslotte door het oog van de naald (9).

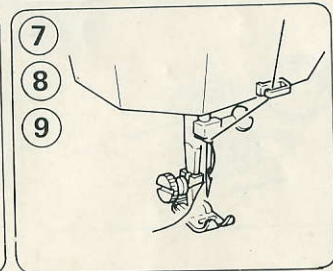
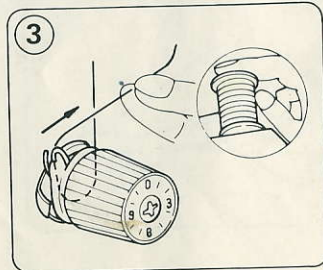
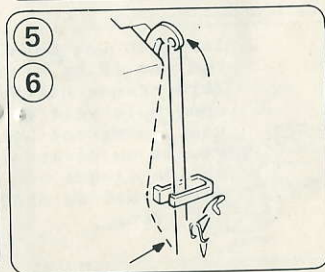
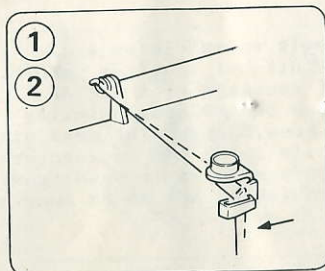
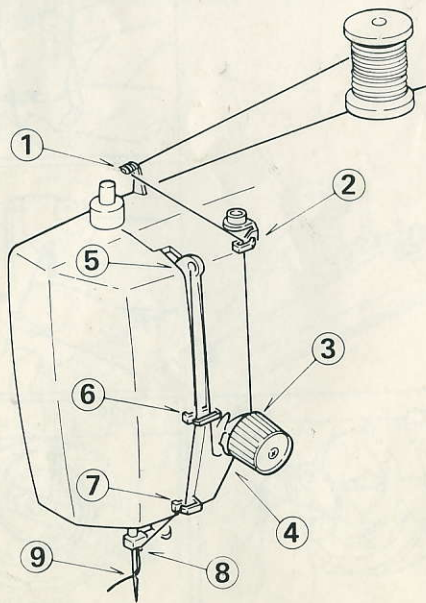

19. OMHOOGHALEN VAN ONDERDRAAD

1. Houdt het einde van de bovendraad in uw linker hand.
2. Draai het handwiel met uw linker hand langzaam naar U toe tot de naald zich in neergaande lijn beweegt. Zodra de naald zich nu weer in opwaartse richting begeeft zult U zien dat de onderdraad mee omhoog komt.
3. Trek beide draden ca 10 cm schuin achterwaarts weg.

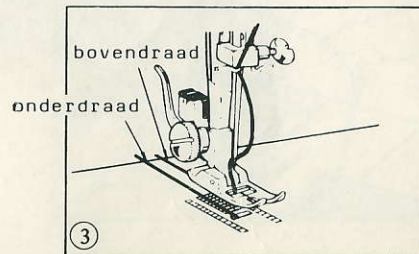
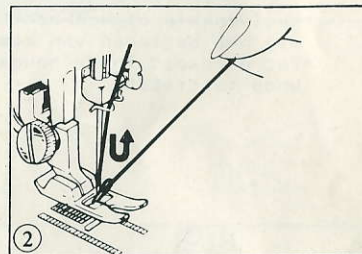
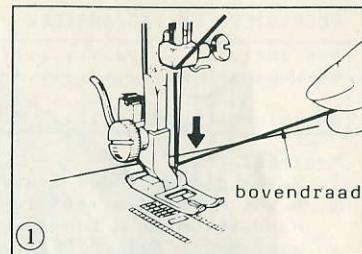

26. KNOOPSGATEN NAAIEN.

Het automatisch knoopsgat mechanisme in deze machine zorgt ervoor, dat U knoopsgaten kunt maken zonder dat de stof moet worden gedraaid.

naaivoet.....	knoopsgatvoet
steekkeuzeknop.....	☐ → ☐ → ☐ → ☐
steeklengteknop.....	0,3 - 1

Zet de voet en de naald in de hoogste stand. Vervang de naaivoet door de plastic knoopsgatvoet. Markeer de plaats en gewenste lengte van het knoopsgat op de stof d.m.v. potlood of kleermakerskrijt.

Attentie; Om de juiste steeklengte voor het knoopsgat in te stellen, probeer eerst op een stukje afvalstof een knoopsgat uit.

* Voor dikke stoffen hebt U een grotere steeklengte nodig. Bij erg dunne stoffen een kleine steeklengte en tevens aan onderzijde een stukje papier meenaaien. Dit voorkomt het verwringen van het garen.

*De steeklengteknop kan tussen 0 en 1 worden ingesteld, zoals hiernaast is afgebeeld.

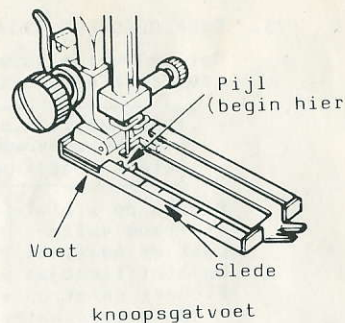

instelling
dikke
stoffen



instelling
dunne
stoffen

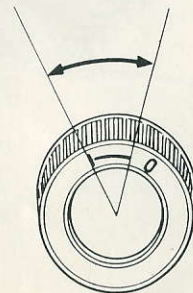

27. KNOOPSGATEN (Vervolg)

1. Zet de steekkeuzeknop op "■". Trek het garen door de knoopsgatslede en trek boven- en onderdraad naar achteren schuin weg. Draai het handwiel naar U toe tot de naald bij punt 1 staat (zie afb.).
2. Zet de knoopsgatvoet naar beneden en naai rustig tot de gewenste lengte en stop met naaien (punt 2 afb.).
3. Zet de naald omhoog en zet steekkeuzeknop op "■". Daarna enkele steken naaien als trems zie punt 3.
4. Zet de naald omhoog en steekkeuzeknop op "■", naai nu de rechter cordon van het knoopsgat op dezelfde lengte als de linkerkant. Stop de machine op punt 4.
5. Zet de naald omhoog en steekkeuzeknop op "■", naai nu weer met enkele steken de trems. Zet de machine stil op punt 5. Om de draden af te hechten zet steekkeuzeknop op "B" (zigzagbreedte 0) en naai enkele steken.

Attentie; Om een verdikt knoopsgat te maken, hetgeen sterker is, kunt U hetzelfde knoopsgat tweemaal naaien.

