

BENAMINGEN

Gerrijts
 Handelsstraat 14
 9501 ET Stadskanaal
 tel. 0599-612419
www.naaimachinehandel.com
 en www.paspop.com
Info@gerrijts.nl

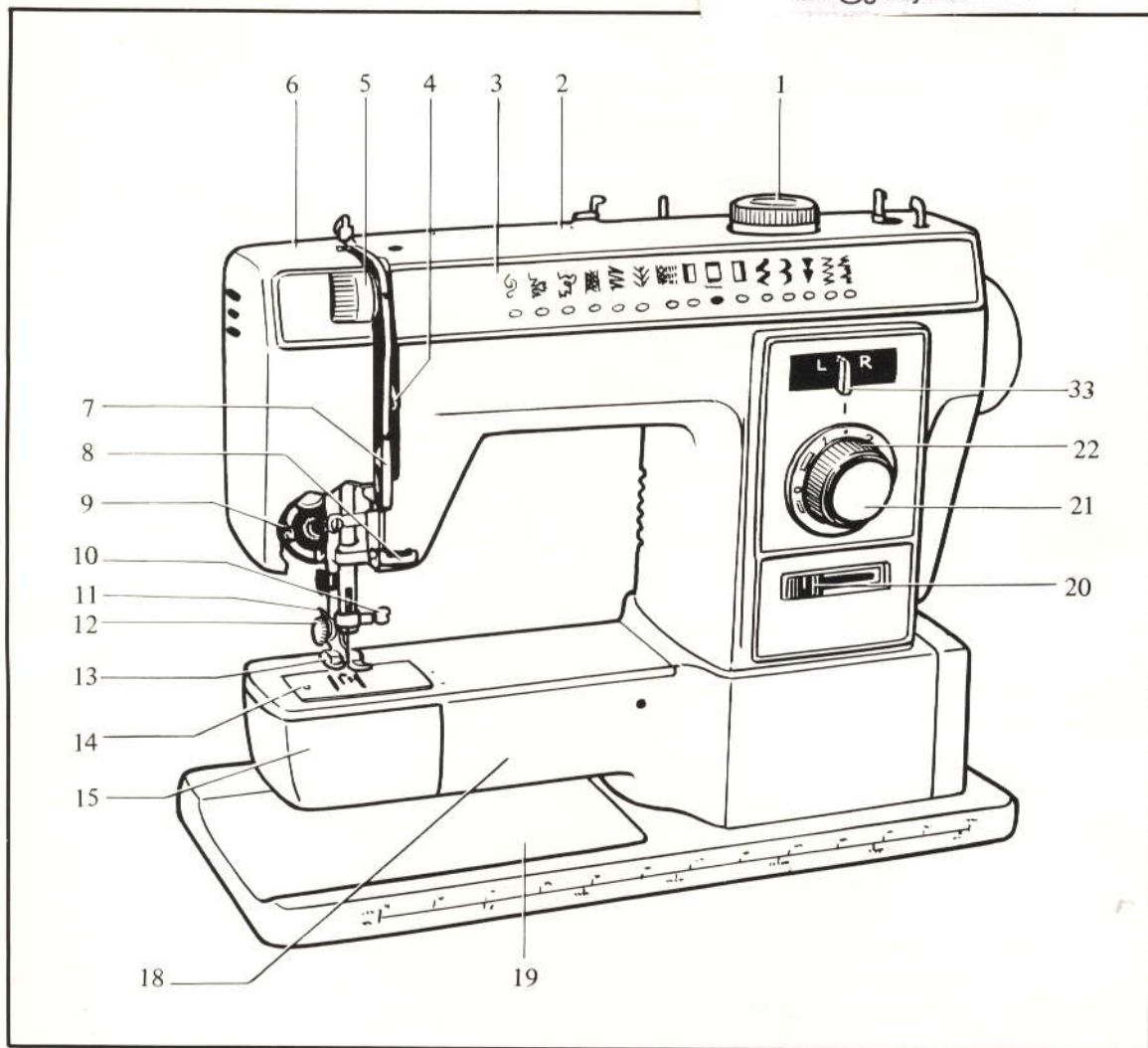

- | | |
|---------------------------|---------------------------------------|
| 1. Keuzeknop | 13. Naaivoet |
| 2. Bovenkap | 14. Steekplaat |
| 3. Steek-afbeelding | 15. Vrije-arm klepdeksel |
| 4. draadhevel | 16. Transporteurverzinking achter 15. |
| 5. draadspanning-knop | 17. Spoelhuis |
| 6. lampkap | 18. Vrije-arm |
| 7. draadaantrekveer | 19. Grondplaat |
| 8. draadgeleider (1) | 20. Zigzag breedte |
| 9. Persvoetdruk | 21. Knop achteruitnaaien |
| 10. Naaldhouder | 22. Steeklengteknoop |
| 11. Naaivoethevel | |
| 12. Naaivoethouderschroef | |

BENAMINGEN

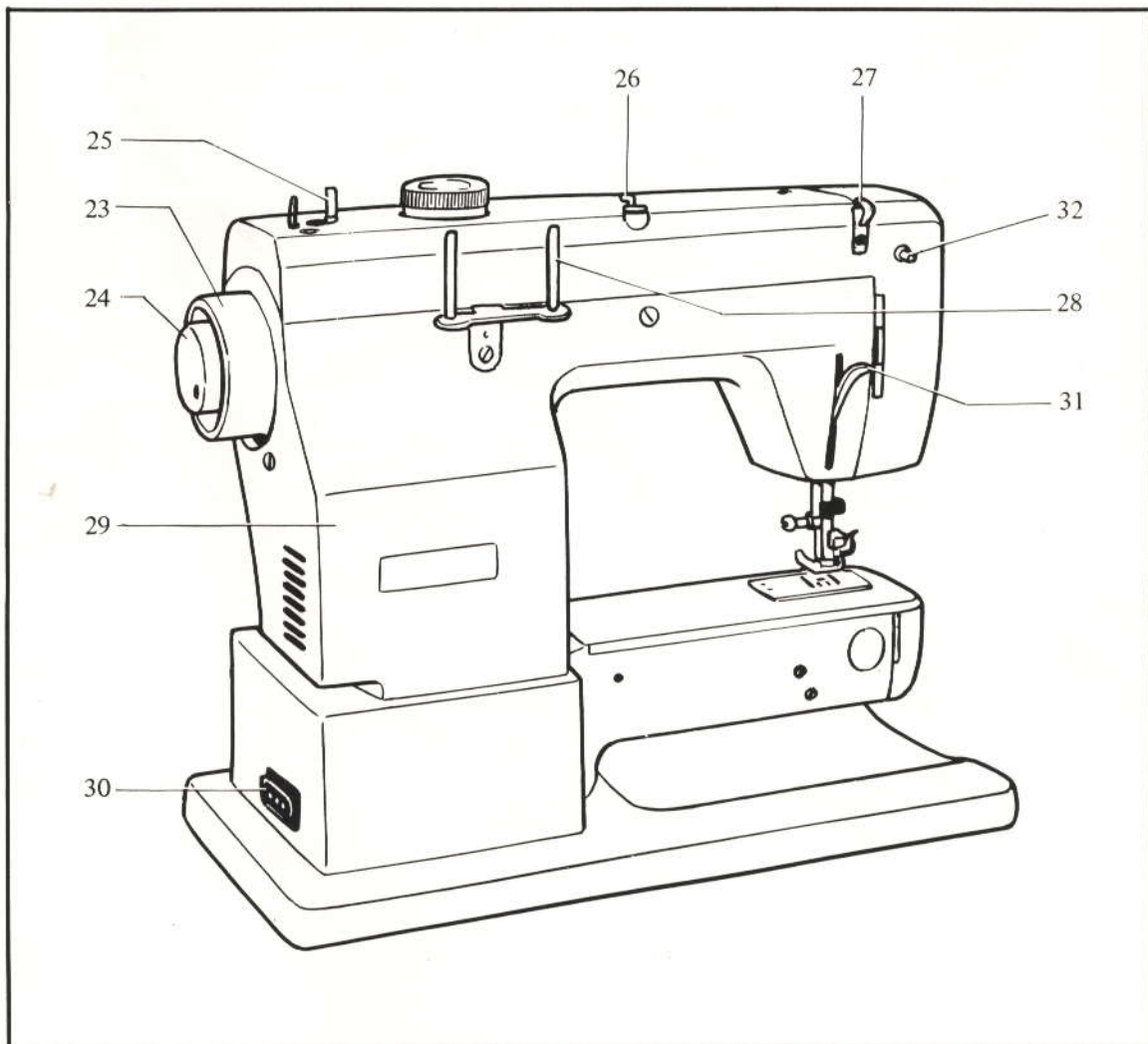

- 23. Handwiel
- 24. Uitschakelschijf
- 25. Garenwinder
- 26. Draadgeleider garenwinder
- 27. Draadgeleider (2)
- 28. Garenkloshouder
- 29. Motorhuis
- 30. Stekkerhuis
- 31. Persvoethevel
- 32. Lichtschakelaar
- 33. Naaldstand-hefboom

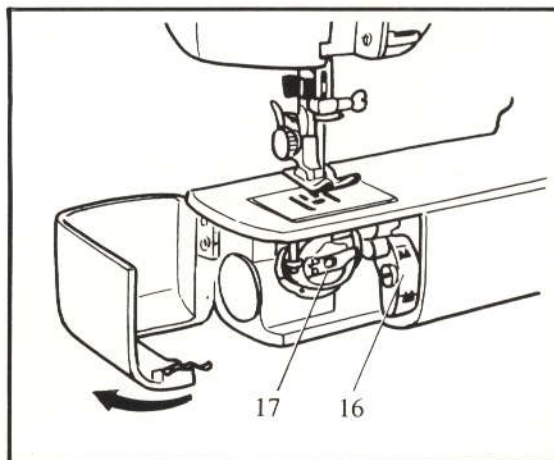

BASIS-INFORMATIE

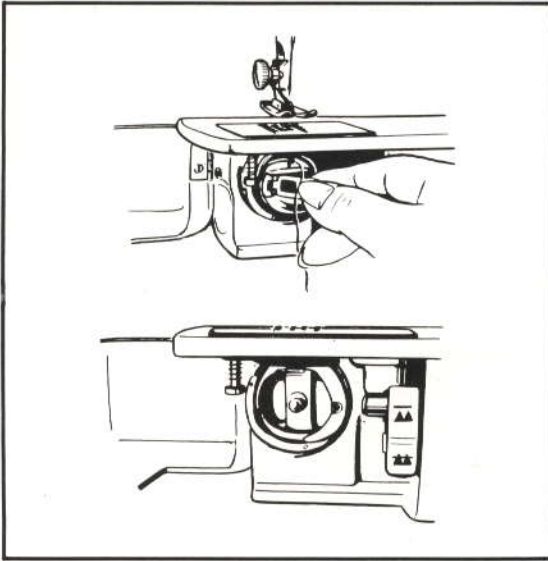

2. Opspoelen

- a. Handwiel met uw linkerhand vasthouden en met uw rechterhand de handwieluitschakelschijf naar U toedraaien
- b. Garenklos op garenpen zetten
- c. Garen door de voorspanning leiden
- d. Garen zes slagen op een leeg spoelklosje draaien
- e. Spoelklosje op garenwinder plaatsen. Overtuig U dat de uitsparing in het spoelklosje op de verdikking van de garenwinder past.
- f. garenwinder naar rechts drukken
- g. machine laten lopen tot spoelklosje vol is of automatisch stopt
- h. naar links duwen. Spoelklosje van garenwinder verwijderen.
- i. Uitschakelschijf wederom aandraaien door van U af te draaien.

ATTENTIE:

Alleen een gelijkmatig opgespoeld spoelklosje zoals onder A garandeert goed naaiwerk. Mocht het garen als B opgewonden zijn, dient U de schroef van de voorspanning (26) iets losser of vaster te zetten.

1. Verwijderen van spoelhuls en spoelklosje

- a. Draai handwiel (23) naar U toe tot de naald in de hoogste stand staat.
- b. Vrije-arm deksel (15) openen
- c. Met duim en wijsvinger van uw rechterhand de spoelhulsvinger vastpakken en spoelhuls verwijderen
- d. Spoelhulsklepje loslaten en het spoelklosje eruithalen.

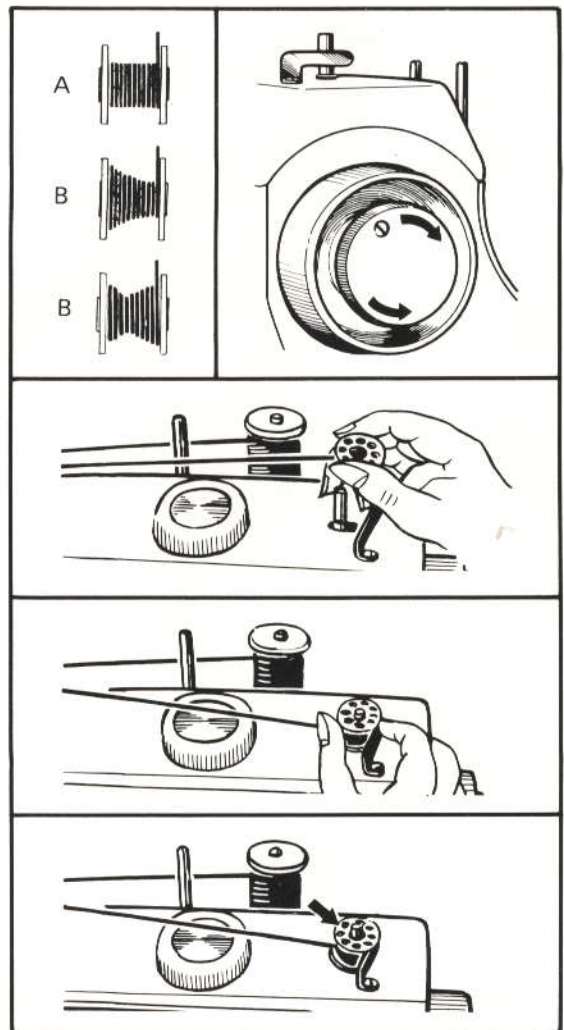

BASIS-INFORMATIE

5. Nieuwe naald inzetten

- Naald in hoogste stand zetten
- naaldhouderschroef losmaken en aanwezige naald verwijderen.
- Nieuwe naald inzetten (vlakke kant naar achterkant) in naaldhouder. Zo hoog mogelijk aandrukken.
- Schroef nauwkeurig aandraaien
- Naald type 705 op deze machine gebruiken

6. Inrijgen bovendraad

Belangrijk; Indien de machine niet goed naait kan dit komen omdat U de draad niet juist hebt ingeregen.

- Garenklos op pen zetten.
- Handwiel naar U toedraaien tot de draadhevel in hoogste stand staat.
- Draad inrijgen volgens onderstaand voorbeeld ook tussen de draadspanningsschijven
- Volgens de oplopende nummering draad inrijgen
- De draad ca. 3 cm door het oog van de naald halen.

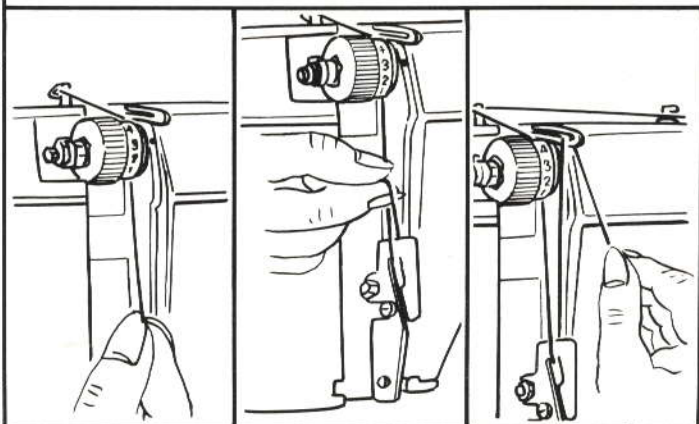
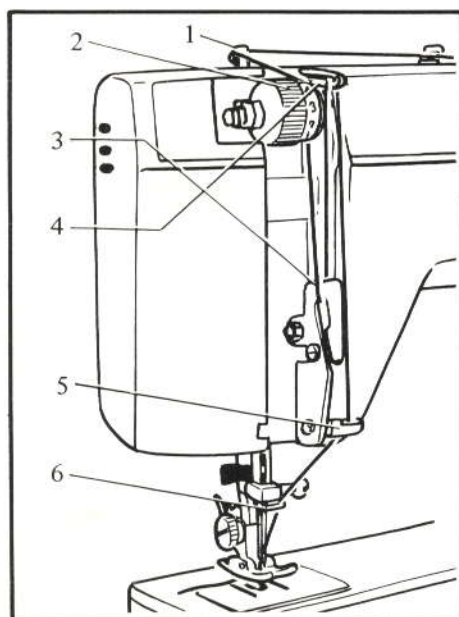
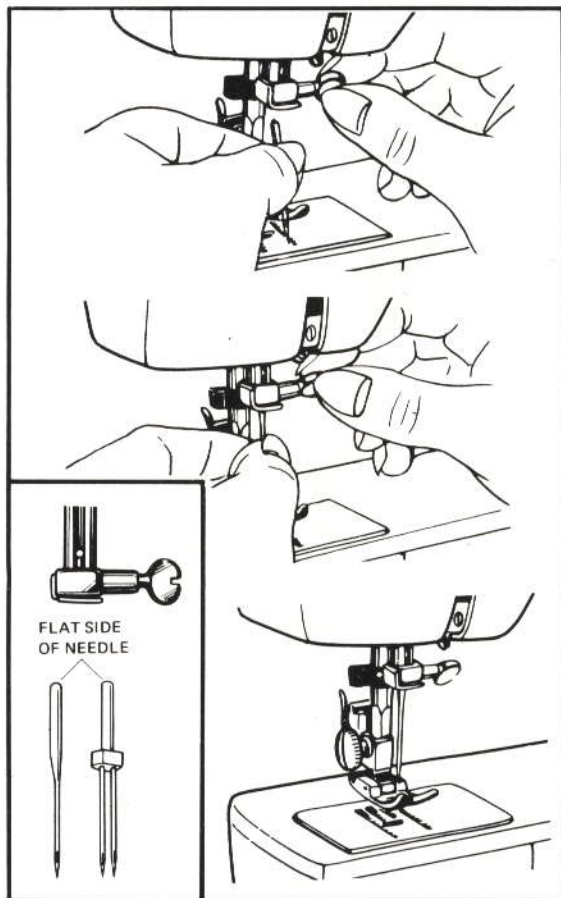

HET NAAIEN

8. Bediening diverse Knoppen

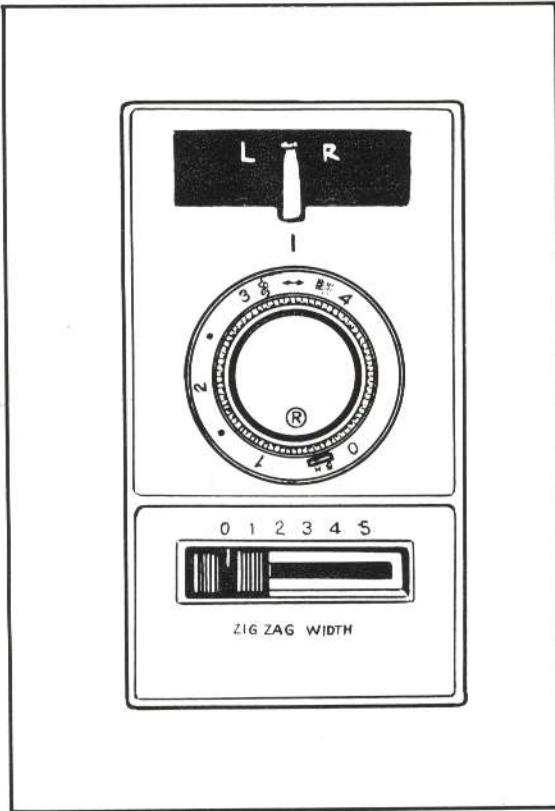

STEEKLENGTE

De steeklengte wordt aangegeven door de getallen op de draaiknop. Hoe hoger het nummer hoe langer de steek. "0" betekent, dat de stof niet transporteert. Knoopsgatteken . . . tussen 0 en 1 is juiste steeklengte voor knoopsgaten. Het teken . . . tussen 3 en 4 is voor diverse gebruiks- en siersteken, terwijl de afzonderlijke tekens ingesteld moeten worden voor de bijbehorende op de siersteekscala voorkomende steken.

ACHTERUITNAAIEN

De ronde drukknop indrukken om achteruit te naaien, indien U weer vooruit wilt naaien knop loslaten.

ZIGZAGBREEDTE

De zigzagknop indrukken en op de gewenste steekbreedte instellen, wanneer U de knop loslaat blijft deze op de gewenste breedte staan. Hoe hoger het nummer hoe breder de zigzagsteek. "0" betekent, dat U rechtsteek naait.

ATTENTIE;

1. De knoppen niet bedienen als de naald in de stof steekt.
2. Bij gebruik van de dubbele naald maximale steekbreedte 2.

9. Automatische steken

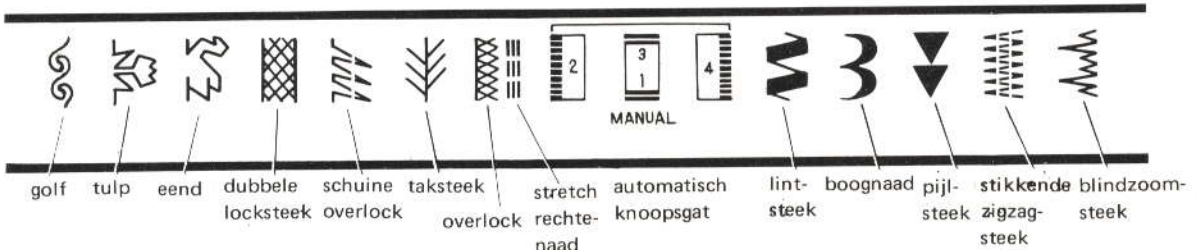

Door middel van de keuze-knop kunt U elke gewenste steek snel instellen
De diverse steken zijn zichtbaar op het siersteekscala.
Attentie; keuzeknop niet verzetten, terwijl U naait of de naald in de stof staat.

NORMAAL NAAIWERK

6. Knoopsgaten

Machine volgens tabel instellen

Siersteek-schema	Steek-lengte	Zigzag-breedte	Naaivoet	Transport-verzinknop
1 - 4	1 - 4		knoopsgat-voet	Omhoog

Knoopsgatvoet monterent zoals op pag. 14.
 Positie en knoopsgat lengte op stof aftekenen.
 Lengte knoopsgat is afhankelijk van grootte en dikte van de knoop. De lengte van het knoopsgat dient altijd iets meer te zijn als de knoop.

FASE 1 – Trens

- Keuzeknop op 1 . . .
- 4 tot 5 steken naaien. (Machine naait achteruit).
- Stoppen met de naald omhoog.

FASE 2 – Linker cordon.

- Keuzeknop op 2 . . .
- Naai vanaf derens tot gewenste lengte. (Machine naait achteruit). Stoppen met naald omhoog, dus uit de stof.

FASE 3 – Trens.

- Keuzeknop op 3 . . .
- 4 tot 5 steken naaien. Stoppen met naald uit de stof.

FASE 4 – Rechter cordon.

- Keuzeknop 4 . . .
- Gewenste lengte naaien en stoppen met naald uit de stof.

Zet de keuzeknop op "Manual" de zigzagknop op 0 de steeklengteknop op 0. Naai twee tot drie steken (afhechten). Met knoopsgatmesje nu het knoopsgat voorzichtig openmaken.

ATTENTIE:

Eerst op dezelfde stof een proef-knoopsgat maken.

Zorg ervoor, dat U het knoopsgat niet te ver openmaakt, daar U anders derens beschadigt.

BELANGRIJK:

Zorg ervoor, dat de naald niet in de stof steekt als U stopt. Draai niet aan de keuzeknop, wanneer de naald in de stof is.

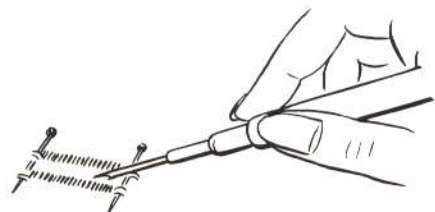
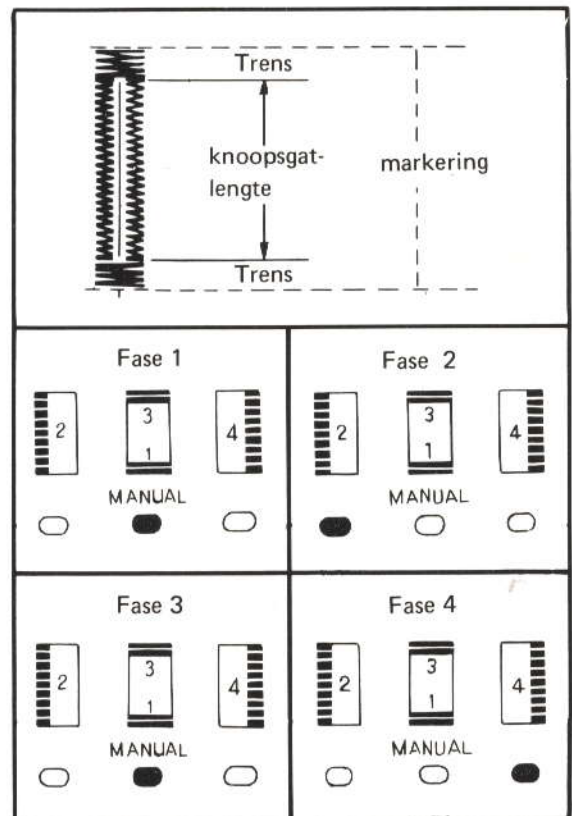

HOT MAKEN VAN ANDERE STEKEN

3. Stoppen

Machine instellen volgens voorbeeld.

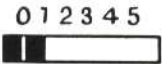
Siersteek- schema	Steek- lengte	Zigzag- breedte	Naaivoet	Transport- verzinknop
				
Manual	0-4	0	geen	neer

Gaatjes in kleding of stoffen kunnen gemakkelijk gestopt worden met Uw machine.

- Transportverzinknop op neer, persvoetdruk los op 0.
- Voor betere controle op Uw naaiwerk, plaats de stof in Uw borduurring. Bij zeer grote gaten stuk stof inzetten.
- Plaats de stof onder de naald en beweeg de stof langzaam van voor naar achteren met gelijke bewegingen. Daarna nogmaals dwars overnaaien.

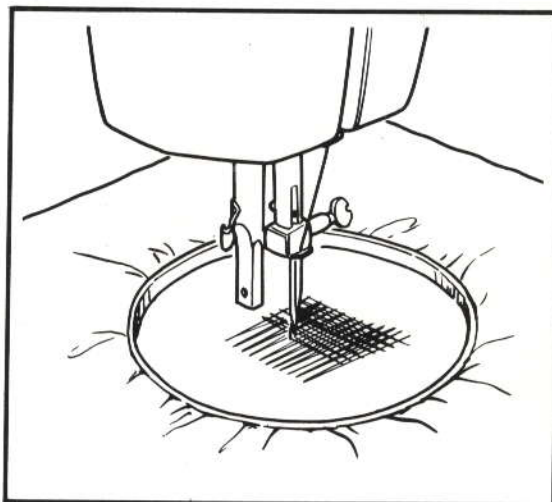

INHOUD

Benamingen	2, 3
Toebehoren	4
Naalden-keuze	5
Basis-informatie	
1. Verwijderen van spoelhuls en spoelklosje	6
2. Opspoelen	6
3. Spoelklosje in spoelhuls Plaatsen	7
4. Spoelhuls in de grijper zetten	7
5. Nieuwe naald inzetten	8
6. Inrijgen van bovendraad	8
7. Ophalen van onderdraad	9
8. Verwijderen van steekplaat	9
9. Oliën en schoonmaken	10
10. Bevestiging aanschuiftafel	11
11. Elektrische gedeelte	11
Het naaien	
1. Het begin van het naaien	12
2. Hoeken naaien	12
3. Verwijderen van het naaiwerk	12
4. Draadspanning. Instellen	13
5. Regeling persvoetdruk	14
6. Verwisselen van het persvoetje	14
7. Transporteur knop voor	15
8. Bediening diverse knoppen	16
9. Automatische steken	16
Normaal naaiwerk	
1. Rechtsteek	17
2. Zigzag, naaien	17
3. Dubbele naald	18
4. Diverse zigzag-patronen-mat gewone naald	18
5. Gebruik schablonen	19
6. Knoopsgaten	20
7. Blindzoomsteek	21
8. Stikkende zigzagsteek	22
9. Stretch-rechtsteek	23
10. Overlocksteek	23
11. Dubbele locksteek	24
12. Schuine overlocksteek	25
13. Taksteek	25
14. Boognaad	25
15. Siersteken (golfjes, tulpen, eenden, pijlen, linten)	25
Gebruik toebehoren	
1. Ritsen inzetten	26
2. Geleider	26
3. Cordonvoet	26
Hot maken van andere steken	
1. Applikeren	27
2. Borduren	27
3. Stoppen	28
Enkele tips	29