

1. De Naaimachine

ONDERDELEN VAN DE NAAIMACHINE

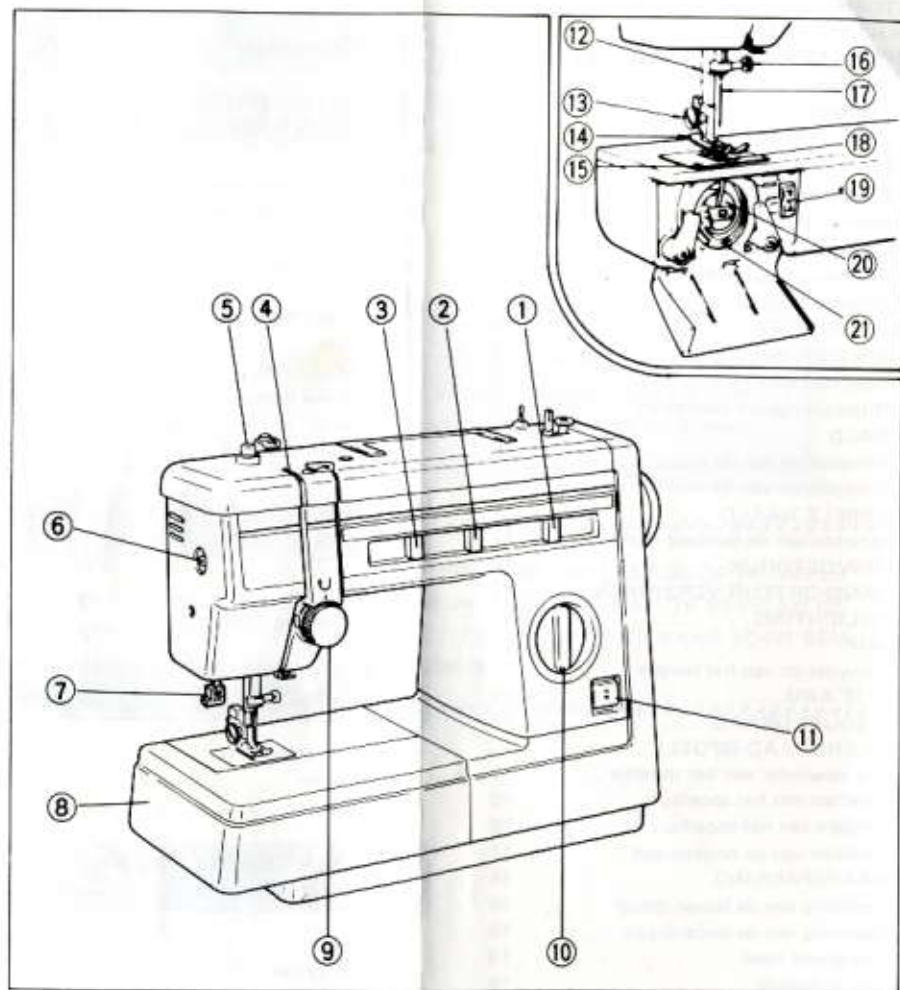

- | | |
|------------------------|----------------------------|
| 1. Steeklengteschijf | 12. Draadsnijder |
| 2. Naaldstandkeuzeknop | 13. Persvoetschroef |
| 3. Zigzagbreedteschijf | 14. Zigzagpersvoet |
| 4. Draadhefboom | 15. Zigagnaaldplaat |
| 5. Persvoetdrukhandle | 16. Naaldklenschroef |
| 6. Lampschakelaar | 17. Naald |
| 7. Knoopsgatenhandel | 18. Transporteur |
| 8. Verwisselbare tafel | 19. Transporteur verzinken |
| 9. Bovenspanningsknop | 20. Spoelhuis |
| 10. Patroonkeuzeschijf | 21. Griper |
| 11. Terugnaaiknop | |

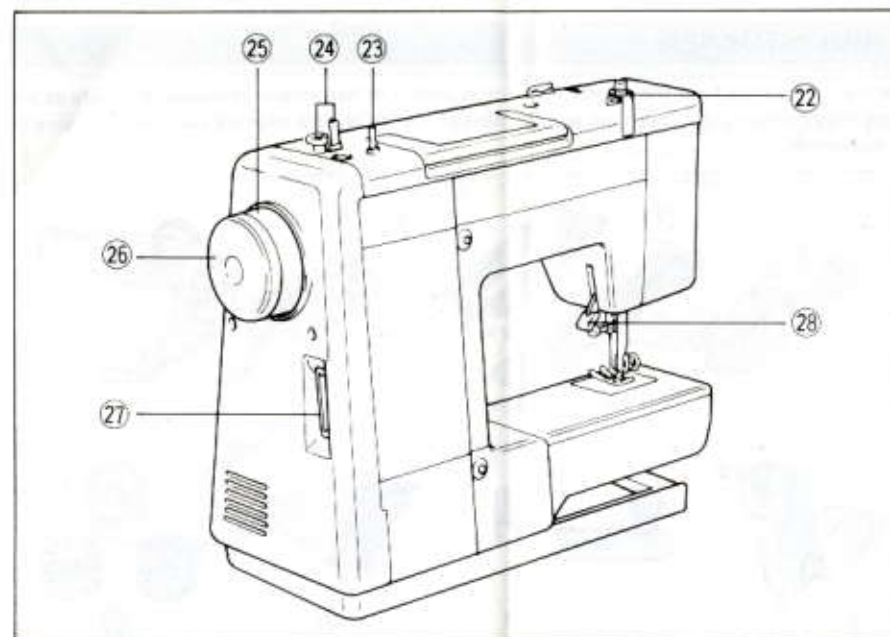

- | | |
|--|--------------------------------|
| 22. Draadgeleider en spoelwinderschijf | 26. Koopelschroef |
| 23. Klospen | 27. Contactbus met drie pennen |
| 24. Spoelwinder | 28. Persvoethefboom |
| 25. Handwiel | |

STOFHOES

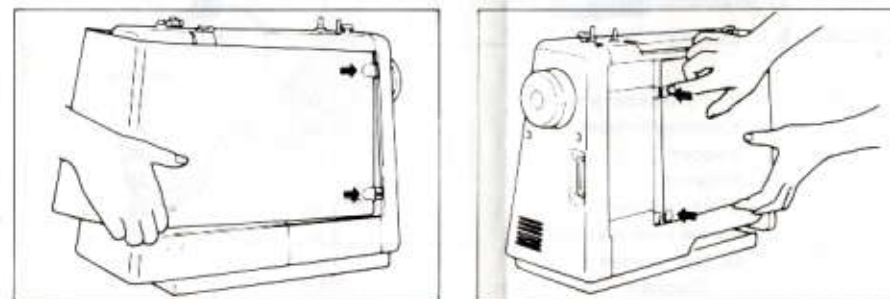

1. Druk de spoelpen in de machine an zet de peravoethandel naar omlaag.
2. Plaats het voetpedaal op het machinebed.
3. Volg verder de aanwijzingen, die de takening aangeeft.

VERSCHEIDENE KNOPPEN

Een aantal belangrijke steken zijn in uw naaimachine ingebouwd evenals een 1-staps automatisch knoopsgat.

1. Naaldpositie in hoogste stand.
2. Draai de knop op de door u gewenste steek.

PATROONKEUZESCHIJF

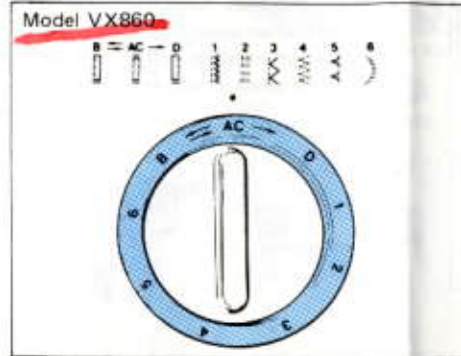

MODEL VX860

1. Zig-zag en rechte steek
2. 3-oudige stretchsteek
3. Elastische overlocksteek
4. Stretchsteek
5. Blindzoomsteek
6. Festonneersteek
7. A-B-C-D Automatisch knoopsgat

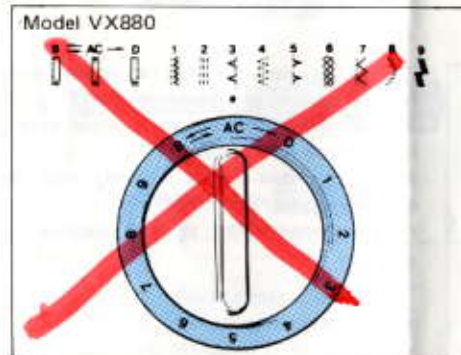

MODEL VX880

1. Zig-zag en rechte steek
2. 3-oudige stretchsteek
3. Blindzoomsteek
4. Stretchsteek
5. Zoomsteek
6. Verbindingsteek
7. Elastische overlocksteek
8. Festonneersteek
9. Lichtsteek
10. A-B-C-D Automatisch knoopsgat

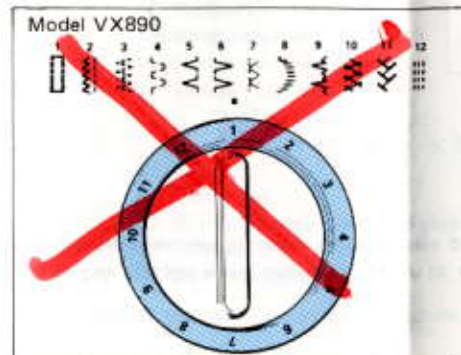

MODEL VX890

1. Automatisch knoopsgat
2. Zig-zag en rechte steek
3. Stretchsteek
4. Dubbele aktiesteek
5. Blindzoomsteek
6. Zoomsteek
7. Elastische overlocksteek
8. Festonneersteek
9. Speciale blindzoomsteek
10. Fagotsteek
11. Veersteek
12. 3-oudige stretchsteek

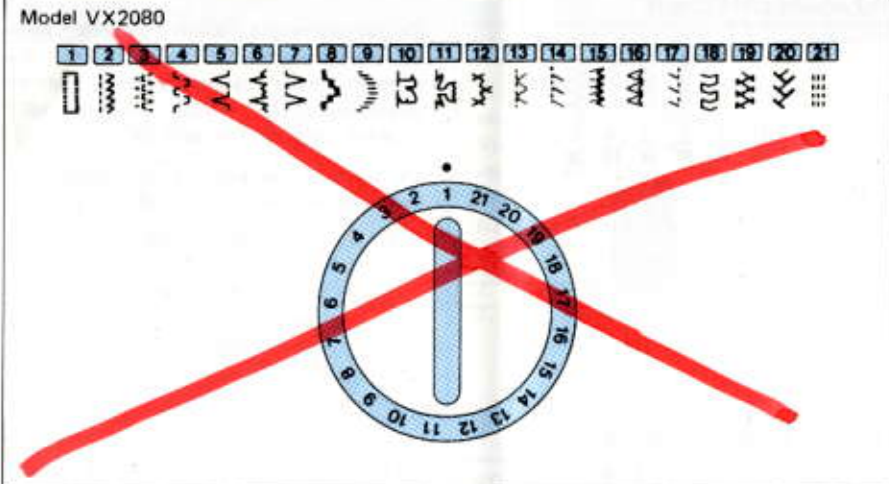

MODEL VX2080

- | | |
|----------------------------|-------------------------------------|
| 1. Automatisch knoopsgat | 12. Afkantsteek |
| 2. Zig-zag en rechte steek | 13. Elastische overlocksteek |
| 3. Stretchsteek | 14. Hellende overlocksteek |
| 4. Dubbele aktiesteek | 15. Combinatiesteek |
| 5. Blindzoomsteek | 16. Pijlspitsteek |
| 6. Speciale blindzoomsteek | 17. Achterwaards hellende zoomsteek |
| 7. Zoomsteek | 18. Bradsteek |
| 8. Lichtsteek | 19. Fagotsteek |
| 9. Festonneersteek | 20. Veersteek |
| 10. Zwanesteek | 21. 3-oudige stretchsteek |
| 11. Tulpsteek | |

STEKLENGTESCHIJF

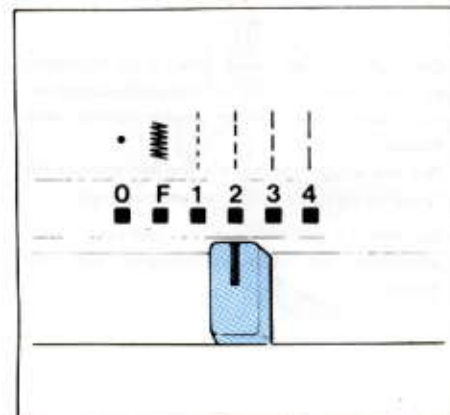

De steeklengte wordt geregeld met behulp van de steeklengteschijf.

De nummers naast de selectieknop geven de steeklengte aan. HOE HOGER HET CLIJFER. DES TE LANGER DE STEEK. De stand '0' betekent dat de stof niet wordt getransporteerd.

De 'F'-zone wordt gebruikt voor het maken van een satijnsteek (een dichte zigzagsteek) en deze steek wordt gebruikt voor het maken van sierpatronen.

De stand van de schijf voor de satijnsteek varieert afhankelijk van de stof en de draad. U dient de transportsnelheid van de stof in de gaten te houden om te bepalen welke stand de beste is.

ZIGZAGBREEDTESCHIJF

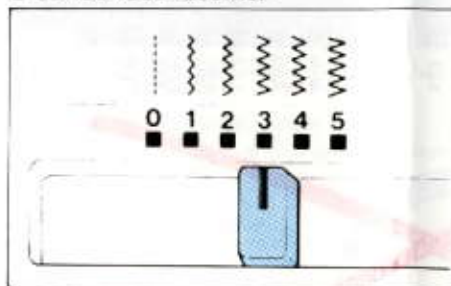

De zigzagbreedte wordt geregeld door de zigzagbreedteschijf te bedienen. De nummers naast de selectieknop geven de steekbreedte aan. **HOE GROTER HET CIJFER, DES TE BREDER DE STEEK.**

De stand '0' betekent zigzagbreedte nul, in andere woorden, rechte steek.

- N.B.: 1. Draai niet aan de schijf als de naald in de stof steekt.
2. Stel de schijf altijd in op een cijfer lager dan '3', als u de dubbele naald gebruikt.

NAALDSTANDKEUZETOETS

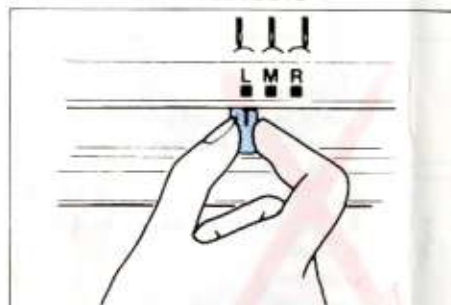

Als U de naaldstandkeuzetoets naar L (links), M (midden) of R (rechts) schuift, kunt U rechte en zigzagsteken naaien, die respectievelijk links van, midden op of rechts van een bepaalde lijn liggen.

- N.B.: 1. verschuif de keuzetoets niet als de naald in de stof steekt.
2. stel de keuzetoets altijd in op M als U automatische patronen maakt of een dubbele naald gebruikt.

TERUGNAAIHANDLE

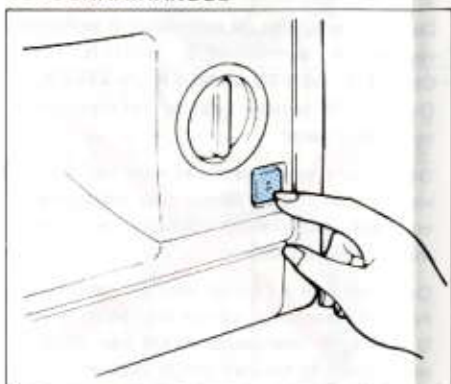

Om achteruit te naaien moet u de hefboom zo ver mogelijk in de richting 'R' duwen en dan vasthouden, totdat u weer vooruit wilt naaien.

Als uw vinger de handle loslaat, springt hij terug en naait de machine weer vooruit.

Achteruit naaien wordt gebruikt voor afhechten en voor versteviging van een zoom.

NAAIVOETJES

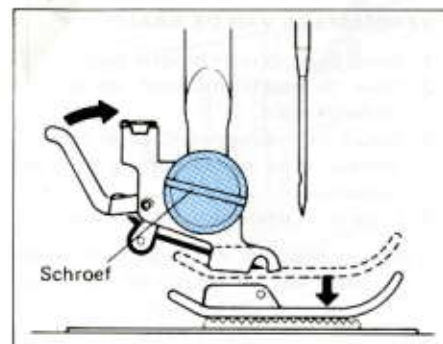

In het vak van de aanschuiftafel vindt u verschillende naaivoetjes.

Voor speciale werkjes moet het naaivoetje verwisseld worden.

KLIEK-KLAAR VOETJE

1. De naald in de hoogste stand zetten.
2. Naaivoetje omhoog doen.
3. Voet afnemen door hendeltje naar voren te drukken.

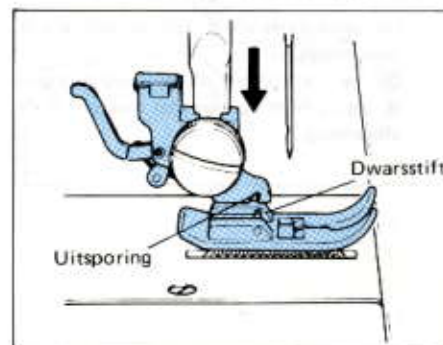

VOET VASTZETTEN

1. Nieuwe naaivoet met de dwarsstift precies onder de uitsparing van de naaivoethouder leggen.
2. Naaivoetlichter naar beneden doen. Als u deze omhoog doet dan zit het voetje vast.

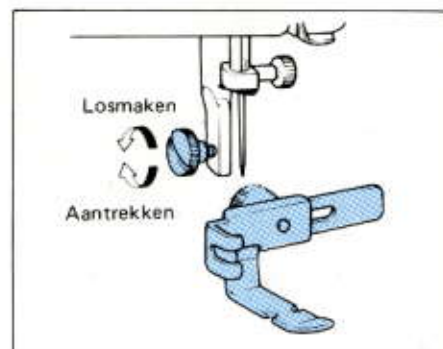

RITSSLUITINGVOET VASTZETTEN

1. Naald in de hoogste stand zetten.
2. Naaivoetlichter omhoog doen.
3. De schroef op de persvoetstang losdraaien en de naaivoethouder verwijderen.
4. De houder van de ritssluitingvoet van achteren op de persvoetstang zetten met de haken op de schroef.
5. De schroef goed vastdraaien.

DE BOVENDRAAD

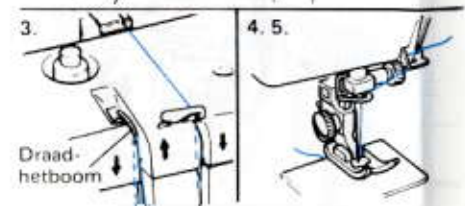
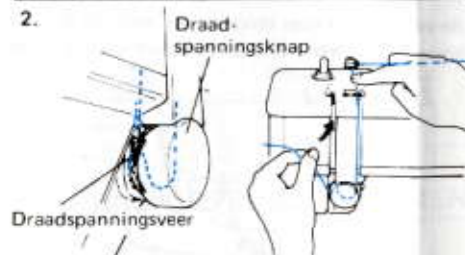
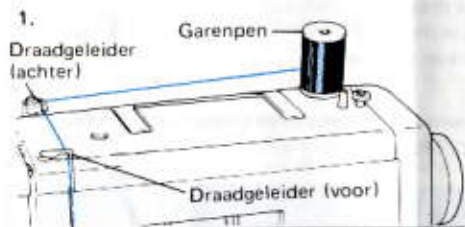
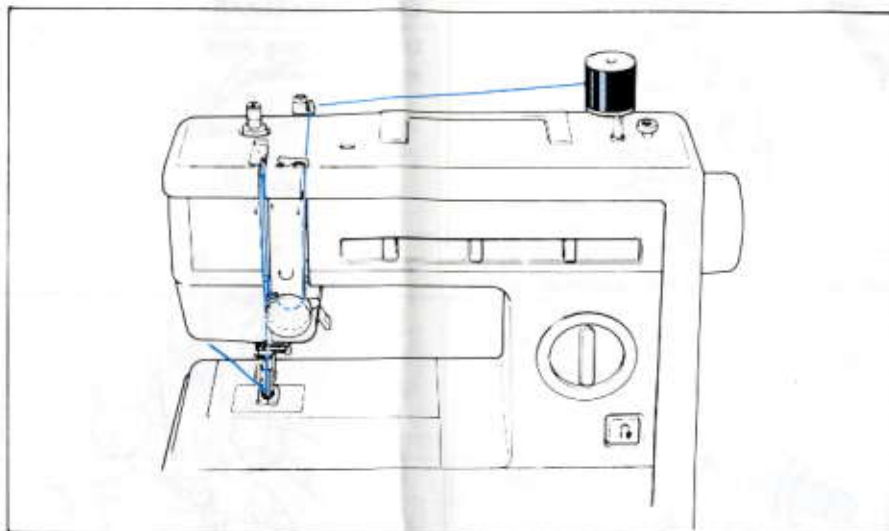

Let erop dat naaivoet en draadhefboom in de hoogste stand staan. De garenpen naar boven trekken en de klos garen op de pen zetten.

1. De draad van achteren naar voren door de beide draadgeleiders halen.
2. Draad naar beneden trekken en van rechts naar links door de spanningsknop en het draadspanningsveertje halen. Draad volgens tekening vasthouden en naar boven in het oog van het spanningssplaatje trekken.
3. Draad van rechts achter de draadhefboom naar links door het oog naar voren trekken.
4. Draad naar beneden door de draadgeleiders trekken.
5. Draad van voren naar achteren door de naald rijgen en 10 cm naar achteren trekken.

N.B.

Als er verkeerd wordt ingeregen, kan dit draadbreek, steken overslaan of samen-trekken van de stof veroorzaken.

ONDERDRAAD (SPOEL)

HET OPWINDEN VAN HET SPOELTJE

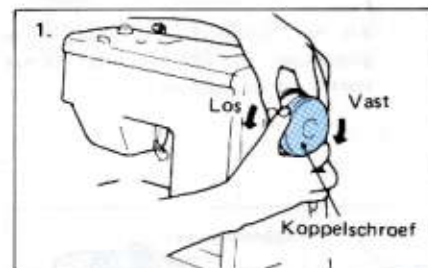
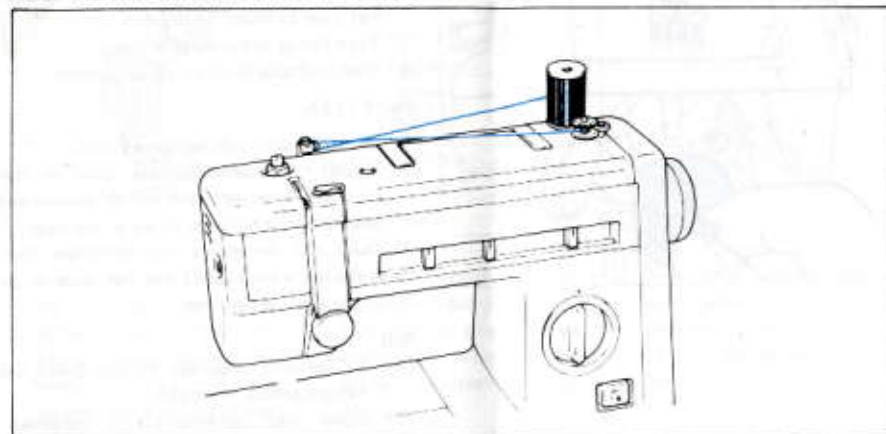

1. Draai de koppelschroef naar u toe.

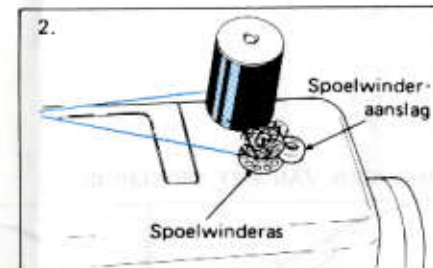

2. Zet een lege spoel op de spoelwinderas.



3. Zet het klosje op de klossen en haal de draad door de spoelwinder-spanningsschijf.

4. Wikkel de draad een paar maal om de spoel, met de klok mee, en duw de spoel tegen de spoelaanslag; zet de machine langzaam aan.
5. Als de spoel vol is stopt het opwinden vanzelf.
6. Duw de spoel naar links en verwijder hem. Draai de koppelschroef zorgvuldig vast.

INZETTEN VAN HET SPOELHUIS

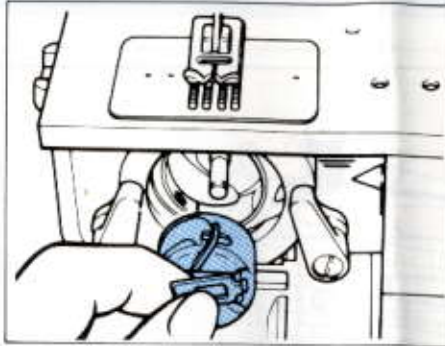

UITNEMEN

1. Breng de naald in de hoogste stand.
2. Open het deksel van de grijperbaan door het naar beneden te draaien.
3. Trek het spoelhuisklepje open.
4. Haal het spoelhuis uit de grijperbaan.

INZETTEN

1. Zet de naald in de hoogste stand.
2. Houdt het spoelhuisklepje open, zó, dat de metalen vinger zich aan de bovenkant bevindt en schuif het in de grijperbaan.
3. Duw het spoelhuis nu helemaal naar achteren en let erop dat het zich in de juiste positie bevindt.

N.B.:

- (A) Er behoort ongeveer 10 cm draad uit het spoelhuis te steken.
- (B) Open het spoelhuisklepje helemaal, anders valt het spoeltje uit het spoelhuis.
- (C) Als het spoelhuis niet goed in de grijperbaan zit, valt het direct na het starten van de machine eruit.

INRIJGEN VAN HET SPOELHUIS

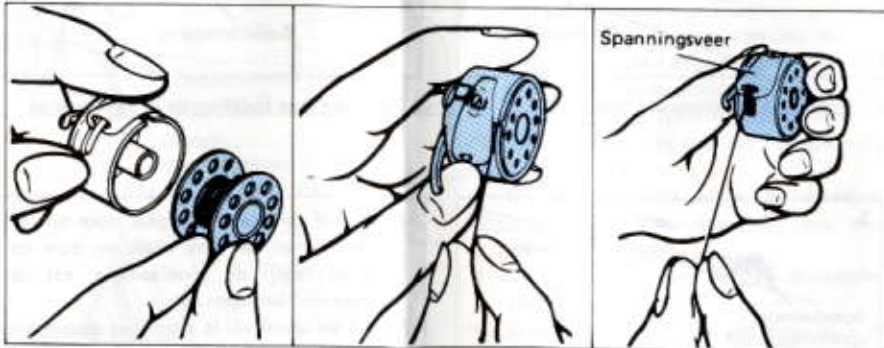

1. Trek de draad door het oog van het spoelhuis.
2. Windt ongeveer 10 cm van de spoel af. Leg de opgewonden spoel in het spoelhuis.
3. Trek het stukje draad naar links onder de veer door totdat het uit het toevoeroogje komt.

OPHALEN VAN DE ONDERDRAAD

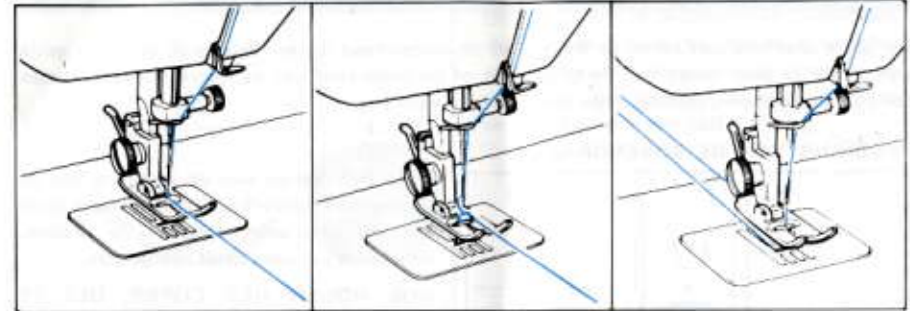

1. Breng de naald omhoog en de persvoet in de hoogste stand. Houdt de bovendraad in uw rechterhand en draai met uw andere hand het handwiel naar u toe, totdat de naald naar beneden is geweest en weer in de hoogste stand staat.
2. De bovendraad pakt nu de onderdraad in een lus; trek aan de draad en de onderdraad komt in een grote lus tussen de persvoet door.
3. Trek nu beide draden naar achteren onder de persvoet door en leg ze er achter neer (ca. 10 cm).

Gerrijts
Handelsstraat 14
9501 ET Stadskanaal
tel. 0599-612419
www.naaimachinehandel.com
en www.paspop.com
info@gerrijts.nl

2. De Rechte Steek

PATROONKEUZESCHIJF	: Zig-zag en rechte steek
STEEKLENGTESCHIJF	: 1 ~ 4
ZIGZAGBREEDTESCHIJF	: 0
NAALDSTANDKEUZEKNOP	: M
PERSVOETDRUKHANDLE	: 1 of 2
PERSVOET	: Recht of Zigzag
NAALD	: Enkel

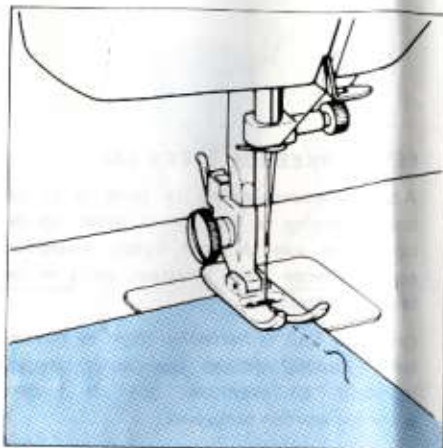

BEGINNEN MET NAAIEN

1. Breng de naald in de hoogste stand en breng de persvoet omhoog.
2. Leg de stof zó onder de persvoet, dat de naald ongeveer 10 mm van het beginpunt afstaat.
3. Laat de persvoet neer.
4. Haal de onderdraad omhoog door het handwiel naar u toe te draaien en leg zowel de boven- als de onderdraad aan de linkerkant.
5. Naai eerst een stukje terug door de terugnaaihandle naar beneden te duwen voor versteviging.
6. Laat de terugnaaihandle los en naai in voorwaartse richting verder.

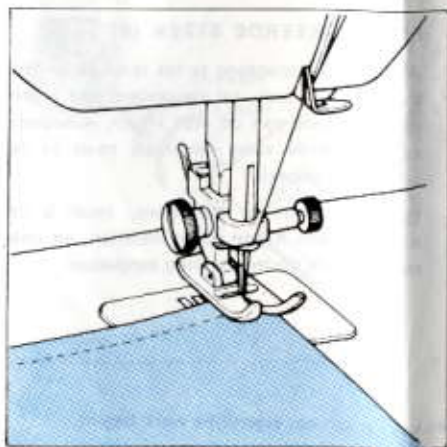

VERWISSELEN VAN NAAIRICHTING

1. Stop de machine op het draaipunt met de naald in de stof.
2. Breng de persvoet omhoog en draai de stof in de nieuwe naairichting met de naald als draais.
3. Laat de persvoet neer en naai verder in de nieuwe naairichting.

N.B.: Bij naaien met de dubbele naald moet u de naald op het draaipunt omhoog brengen.

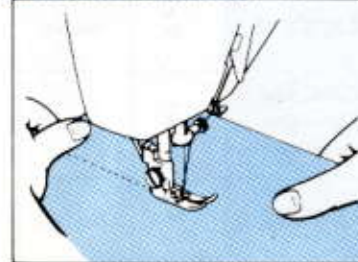
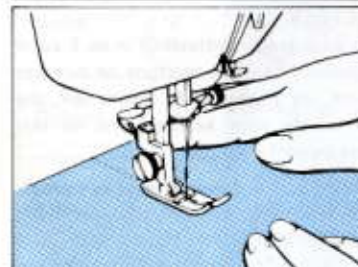
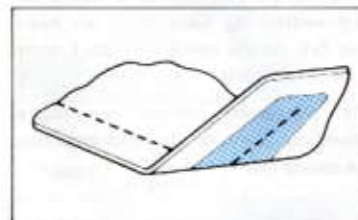
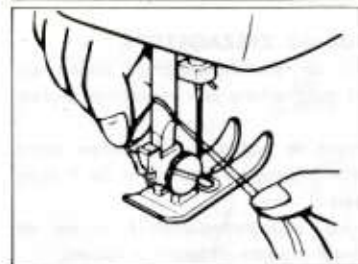
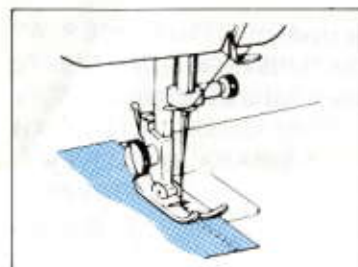

AFHECHTEN VAN HET WERK

Achteruit naaien wordt gebruikt voor het verstevigen van de steken aan het eind van het werk of waar dan ook.

1. Blijf naaien tot het eindpunt van het werk en stop de machine.
2. Duw de terugnaaihandle naar beneden en naai ongeveer 10 mm terug van de rand van het werk.

VERWIJDEREN VAN HET WERK

1. Stop de machine.
2. Breng de naald in de hoogste stand en let erop, dat de draadhefboom ook in de hoogste stand staat.
3. Breng de persvoet omhoog en trek de stof voorzichtig schuin naar achteren.
4. Snij beide draden door op de draadsnijder.
5. Laat ongeveer 10 cm draad onder de persvoet doorliggen met de draadhefboom in de hoogste stand en u kunt weer opnieuw met naaien beginnen, zonder dat de draad uit het oog van de naald glijdt.

STIKKEN VAN ZEER DUN MATERIAAL

Leg een onderlaag van dun papier onder de stof en u kunt gemakkelijk naaien.

LEIDEN VAN DE STOF

Trek niet aan de stof. Laat de machine het werk doen. Leidt het werk slechts met uw vingers tot voor de persvoet zoals staat afgebeeld in de bovenste tekening. Als u aan de stof trekt kan de naald breken of buigen.

Echter ingeval u speciale materialen gebruikt, zoals tricot of crêpe, breiwerk enz., is het aan te bevelen het materiaal te steunen aan de achterkant zowel als aan de voorkant, zoals is aangegeven in de onderste tekening.

6. Knoopsgaten en Annaaien van Knopen

KNOOPSGATEN (VX890/VX2080)

PATROONKEUZESCHIJF	: Automatische knoopsgat
STEEKLENGTESCHIJF	: F (Fijn) ~ 3
ZIGZAGBREEDTESCHIJF	: 3 ~ 5
NAALDSTANDKEUZEKNOP	: M
PERSVOETDRUKHANDLE	: 1 of 2
PERSVOET	: Knoopsgatenvoet
NAALD	: Enkel

Automatisch knoopsgaten maken is een eenvoudig werkje met zeer goede betrouwbare resultaten.

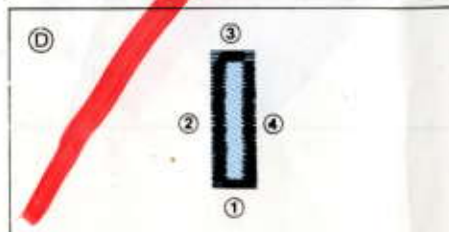
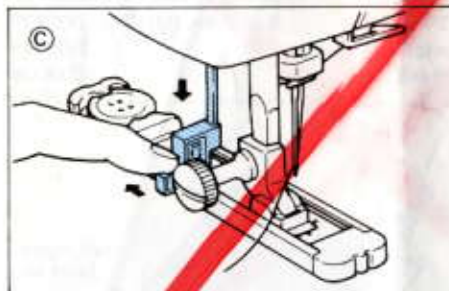
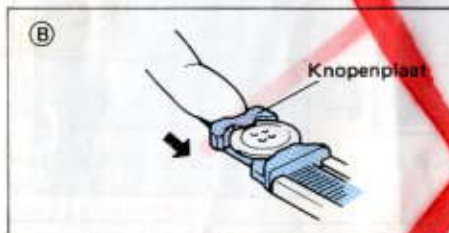
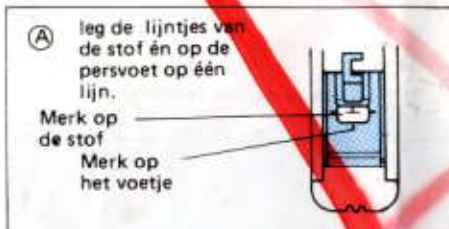

UITLEG OVER DE KNOOPSGATEN

1. Gebruik de knoopsgatenvoet met het glijdende gedeelte.
2. Kies de beste steek breedte (breedte van de afhechting) tussen 3 en 5 naar keuze voor uw werk.
3. Gebruik kleermakerskrijt om de positie aan te geven waar de knoop moet worden bevestigd.
4. Bevestig de knoopsgatenvoet.
5. Haal de onderdraad op.
6. Breng de persvoet naar beneden op de aangegeven lijn als in figuur (A).
7. Trek het knoopvak uit en leg de knoop in zoals in figuur (B).
8. Trek de knoopsgatenhandel uit en duw deze zachtjes naar achteren als in (C).
9. Hou de bovendraad strak en start de machine.
10. Het maken van het knoopsgat gaat van 1 tot 4 als in figuur (D).
Stop de machine als afhechting is klaar is.

- N.B.: 1. De maximum inhoud is 3 cm. Dit is de dikte van de knop plus de dikte van het materiaal.
2. U kunt verschillende knoopsgaten van dezelfde afmeting maken.

KNOOPSGATEN (VX860/VX880)

PATROONKEUZESCHIJF	: A, B, C, D.	
STEEKLENGTESCHIJF	: F (Fijn) ~ 3	: Enkel
ZIGZAGBREEDTESCHIJF	: Zie onder	
NAALDSTANDKEUZEKNOP	: M	
PERSVOETDRUKHANDLE	: 1 of 2	
PERSVOET	: Knoopsgatenvoet	

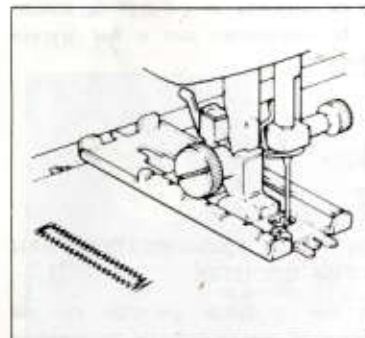

VOORBEREIDING VOOR HET MAKEN VAN KNOOPSGATEN

1. Gebruik de knoopsgatenvoet met het glijdende gedeelte.
2. Kies de beste zigzagbreedte (breedte van het tremsje) voor uw werk tussen 3 en 5.
3. Geef met kleermakerskrijt de lengte van het knoopsgat aan op de stof.
4. Bevestig de knoopsgatenvoet en duw het glijdende gedeelte naar achteren tot het niet verder meer kan.
5. Leg de stof zó onder de persvoet, dat de bovenste trems van het knoopsgat het eerst genaaid wordt.

N.B.: Gebruik eerst een proeflapje om uit te proberen.

MAKEN VAN KNOOPSGATEN

Stap	Werkwijze	Stand v.d. schijf	Het naaien
Stap A (bovenste trems)			<ol style="list-style-type: none"> 1. Stel de patroonkeuzeschijf in op A. 2. Laat de persvoet zakken en naai 5-6 steken. 3. Stop de machine als de naald op punt A is en breng hem omhoog.
Stap B (linker zijkant)			<ol style="list-style-type: none"> 1. Draai de schijf naar rechts en stel hem in op B. 2. Naai de van tevoren vastgestelde lengte. 3. Stop de machine en breng de naald omhoog.
Stap C (onderste trems)			<ol style="list-style-type: none"> 1. Draai de schijf naar links en stel hem in op C (zelfde als A). 2. Naai 5-6 steken. 3. Stop de machine en breng de naald omhoog.
Stap D (rechter zijkant)			<ol style="list-style-type: none"> 1. Stel de schijf in op D. 2. Naai de rechterkant tot de naald op punt D is.

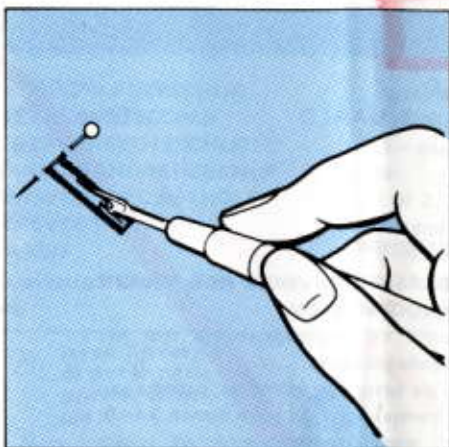

AFHECHTEN EN OPENSNIJDEN VAN HET KNOOPSGAT

1. Voor het afhechten dient u de stof 90° tegen de klok in om te draaien en vervolgens 5-6 rechte steken te naaien.
2. Verwijder het werk van de machine. Snij een opening in het knoopsgat met een tornmesje en let erop dat u de steken niet stuk snijdt.
3. Het is aan te bevelen om spelden dwars aan de uiteinde in de stof te steken om te voorkomen dat u het trensje stukmaakt.

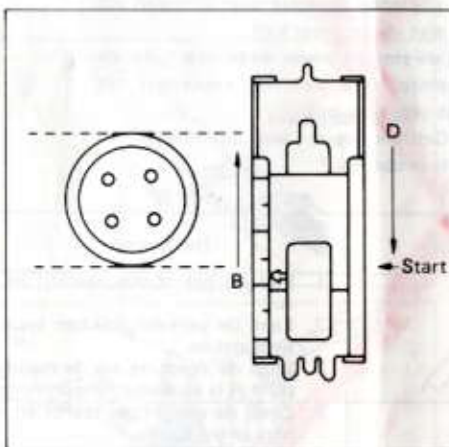

MAKEN VAN KNOOPSGATEN VAN DEZELFDE GROOTTE

1. Stel het glijdende gedeelte van de persvoet af overeenkomstig de afmeting van de knoop en naai stap A.
2. Naai stap B tot het glijdende gedeelte van de persvoet zich niet verder verplaatst.

AANNAAIEN VAN KNOPEN (VX860/VX880/VX890/VX2080)

PATROONKEUZESCHIJF	: Zig-zag en rechte steek
STEEKLENGTESCHIJF	: N.v.t.
ZIGZAGBREEDTESCHIJF	: Deze schijf wordt gebruikt om de afstand tussen de gaten in de knoop te regelen.
NAALDSTANDKEUZEKNOP	: L of R
PERSVOETDRUKHANDLE	: 1
PERSVOET	: Knopenpersvoet
NAALDPLAT	: Stopnaaldplaat
NAALD	: Enkel

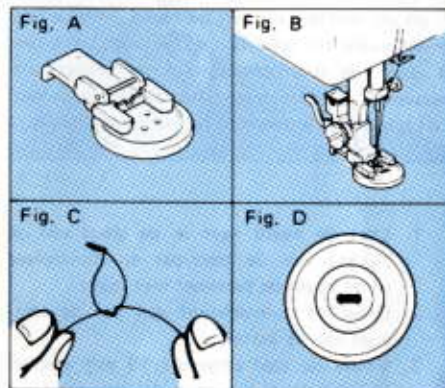

1. Plaats de stopplaat op de naaldplaat.
2. Leg de knoop tussen de persvoet en de stof, de let erop, dat de gaten in de knoop samenvallen met de lijn op de knopenpersvoet.
3. Stel de zigzagbreedteknop zo in, dat de afstand tussen de gaten in de knoop wordt overbrugd en controleer of de naald in de beide gaten van de knoop komt.
4. Naai langzaam ongeveer 10 steken.
5. Verwijder het werk. Snij eerst de boven- en onderdraad door. Trek de onderdraad naar onderen evenals de bovendraad en knoop ze aan elkaar vast.

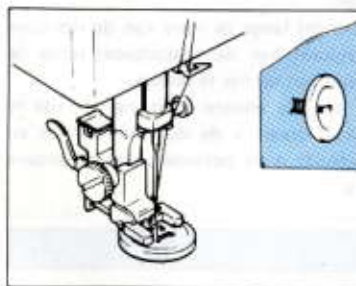

AANZETTEN VAN KNOPEN MET EEN STEELTJE

Voor dikkere stof kunt u het beste de volgende methode hanteren:

1. Leg een naald over de knoop zoals staat afgebeeld in de tekening en volg verder de gewone procedure voor het naaien.
2. Naai ongeveer 10 steken en haal het werk onder de machine vandaan; laat de bovendraad iets langer om het steeltje te vormen.
3. Trek de bovendraad door een gat van de knoop en draai de bovendraad strak om de steken.
4. Maak de uiteindjes van de draden vast.

Gerrijts
 Handelsstraat 14
 9501 ET Stadskanaal
 tel. 0599-612419
 www.naaimachinehandel.com
 en www.paspop.com
 info@gerrijts.nl

Excuses voor de vele strepen
in dit boekje.

We hebben daarmee rekening
gehouden met de prijs.

Vriendelijke groet

Geert en Marja