

BENAMINGEN VAN DE ONDERDELEN

- | | | |
|-----------------------------------|---|---|
| 1. Draad Hefboom | 11. Steek Lengte Regelaar | 20. Draad Afsnijder |
| 2. Drukregeling Persvoet | 12. Achteruit Naai Knop | 21. Naaldklem |
| 3. Bovenste Draad Geleider | 13. Verzink Mechanisme van Transporteur | 22. Bevestigingsschroef Persvoetmechanisme. |
| 4. Draadspannings Knop | 14. Spoel Deurtje | 23. Persvoet |
| 5. Boven Deksel | 15. Transporteur | 24. Garen Pennen |
| 6. Naald Stand Keuze Knop | 16. Steekplaat | 25. Licht Schakelaar |
| 7. Steek Breedte Regelaar | 17. Draad Geleider | 26. Naaldstang Hefboom |
| 8. Spoel Opwind Mechanisme | 18. Draad Geleider | 27. Afdekplaat van Motor en Riem |
| 9. Vliegwiel Ontkoppel Mechanisme | 19. Front Deurtje | |
| 10. Vliegwiel | | |

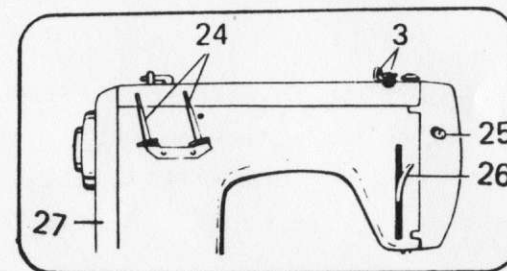
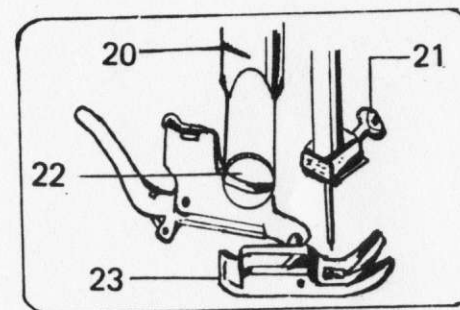
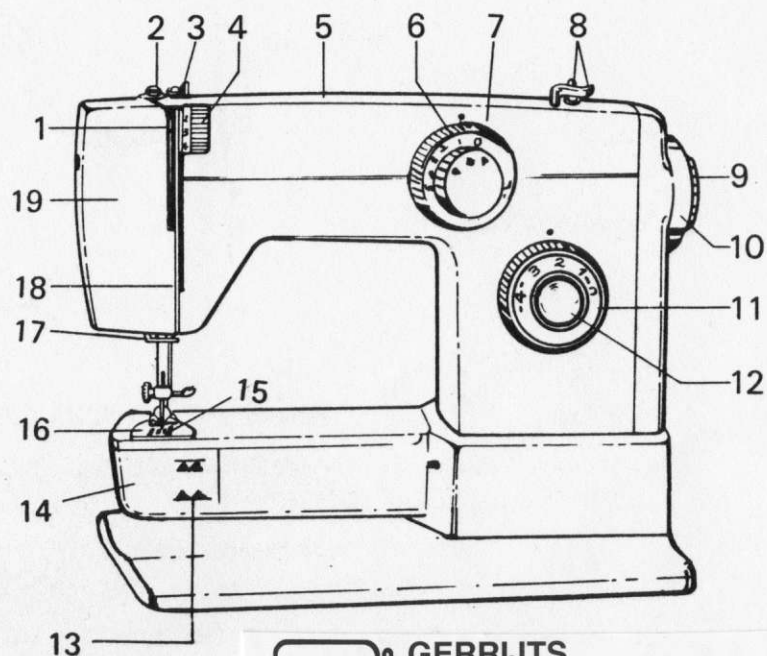

GERRIJTS
Naaimachine handel
&
Stomerij

www.naaimachinehandel.com
www.paspop.com

Handelsstraat 14
9501 ET Stadskanaal
Tel. 0599 - 612419
info@gerrijts.nl

VERWISSELEN VAN DE NAALD

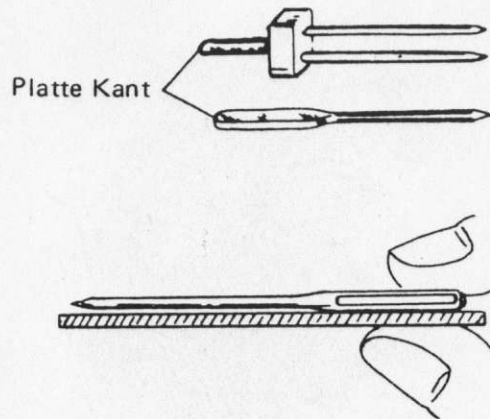

- Zorg altijd voor een rechte naald.
- Om dit te controleren, kunt U de naald het beste op een vlakke ondergrond leggen, zoals bovenstaand afgebeeld.

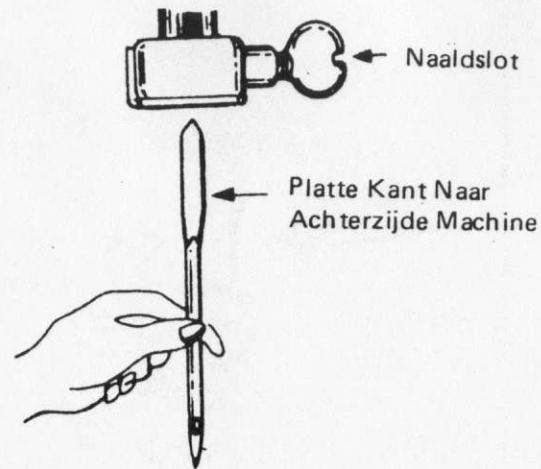

- Zet de naaldstang door middel van het vliegwiel zo hoog mogelijk.
- Draai de schroef van het naaldslot los en steek de naald zo hoog mogelijk in het naaldslot, waarbij U er goed voor moet zorgen dat de platte kant van de naald naar achteren wijst. Zie tekening.
- Draai de schroef met een schroevendraaier goed vast.
- Op dezelfde wijze kunt U ook een z.g. tweeling naald inzetten voor het maken van een dubbel stiksel.

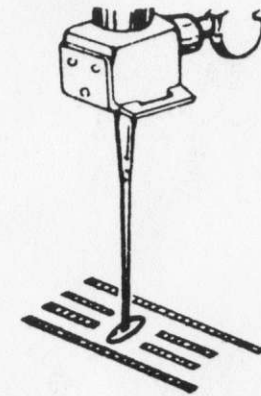

- Controleer of de naald goed is ingezet door met de hand het vliegwiel te bewegen, waarbij de naald door het midden van het gat van de steekplaat moet gaan.
- Hierbij moet de steekbreedte knop uiteraard op 0 staan en de drie-naaldenstand keuze knop op midden.
- Het niet goed inzetten van de naald heeft onmiddellijk tot gevolg dat de naaimachine niet correct functioneert.

HET OPWINDEN VAN DE SPOEL

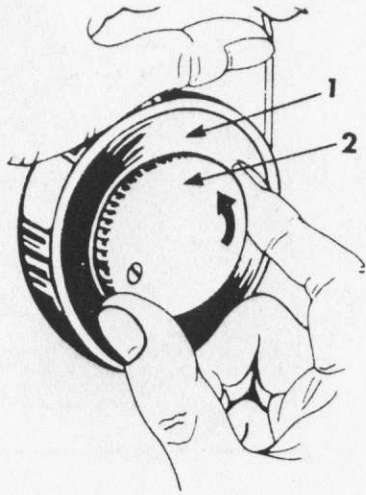

HET LOS KOPPELEN VAN HET VLIEGWIEL

- Houd het vliegwiel (1) vast met de linker hand, en draai het koppel-mechanisme naar U toe als afgebeeld.

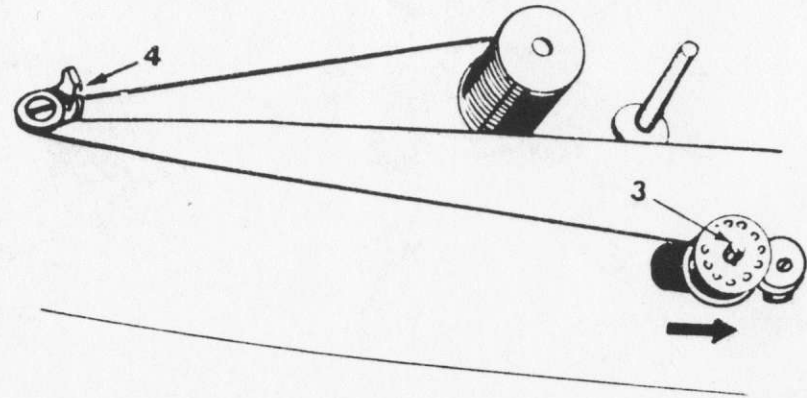

HET OPSPOELEN

- Plaats het spoeltje op het asje van de garenwinder.
- Voer de draad langs het wieltje van draadgeleider (4) naar de spoel en wind deze met enige slagen om de spoel.
- Duw het spoeltje naar rechts.
- Voer de snelheid rustig op met uw voetpedaal, wanneer de spoel vol is slaat het mechanisme van zelf af.
- KNIP de draad door.
- Vergeet niet, voor U weer gaat naaien, het koppel mechanisme weer vast te draaien.

HET INRIJGEN VAN DE BOVEN DRAAD

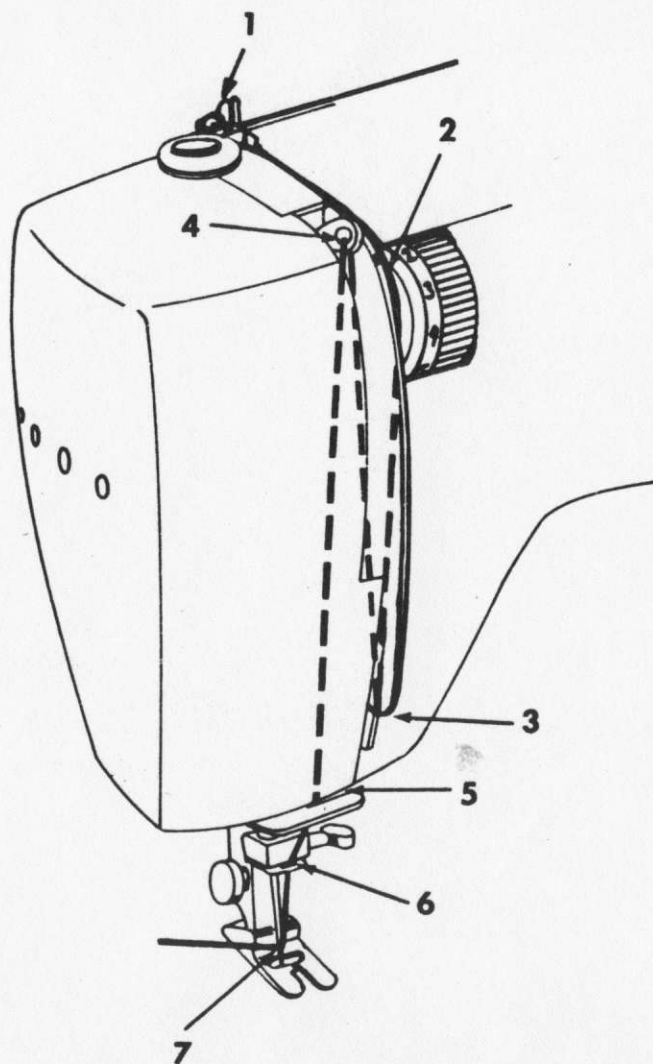

- Zet de naald in zijn hoogste positie.
- Zet de persvoet omhoog.
- Leid de draad via de bovenste draadgeleider door (1) de schijven van de spanningsregelaar (2).
- Voer de draad vervolgens via draadgeleider (3) door het oog van de draadhefboom (4) en dan door de draadgeleiders (5) en (6).
- Steek nu de draad van voor naar achter door het oog van de naald.
- Gebruik altijd voor boven en onderdraad het zelfde garen. Wanneer U als bovendraad katoenen garen gebruikt en op de spoel synthetisch garen, is het nagenoeg onmogelijk een goede spanning te verkrijgen, en zal het stiksel onregelmatig worden.

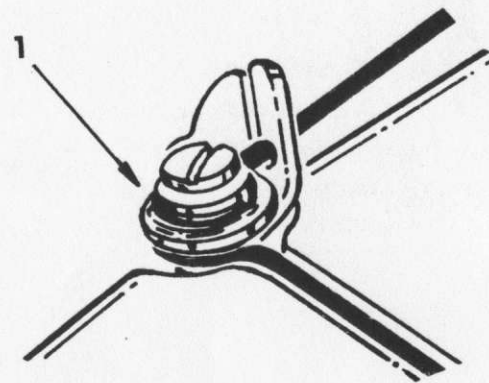

ZIGZAG NAAIEN

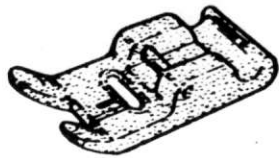

Zigzag Voet

(NAAIEN MET EEN ENKELE NAALD)

- Zet de drie naaldstand keuze knop op midden.
- Stel de steekbreedte in tussen 1 en 5.
- Stel de steeklengte in tussen 1 en 4.
- Begin met naaien.



Steekbreedte knop bij enkele naald



Zigzag Breedte knop Bij Dubbel Naalds Werk

(NAAIEN MET EEN DUBBELE NAALD)

Platte Kant Naar Achteren.

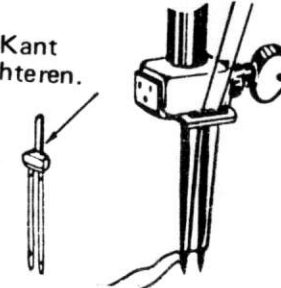

ZIGZAG BREEKTE:

Naar keuze tussen 0 en 3.
Bij een grotere steekbreedte slaat de naald op de steekplaat en kan breken.

STEEK LENGTE

Naar keuze in te stellen.

N.B. Het inrijgen van twee draden is gelijk aan één draad.

Stel de Drie Naaldenstand Knop op Links. (▶)

DIVERSE PATRONEN MET ENKELE NAALD

Patronen	Naaldstand	Steeklengte	Steekbreedte
	Links, Midden of Rechts	Lang	Naar Keuze van 1 tot 5
	Links, Midden of Rechts	Kort	
	Links Midden of Rechts	Lang en Kort Afwisselend	
	Links ▶	Lang	Afwisselend van 0 tot 5 en Terug
	Midden ◆		
	Rechts ◀		
	Links ▶	Kort	Snel van 0 tot 5 en Terug
	Midden ◆		
	Rechts ◀		

KNOOPSGATEN MAKEN

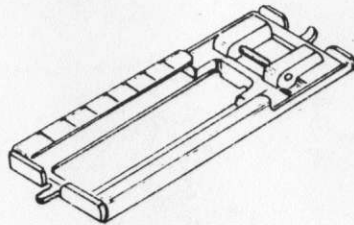

Knoopsgaten Voet

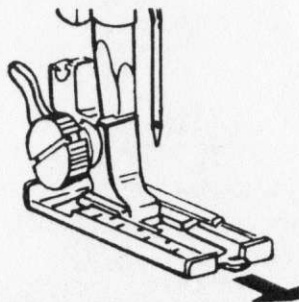

Schuif Knoopsgaten Voet

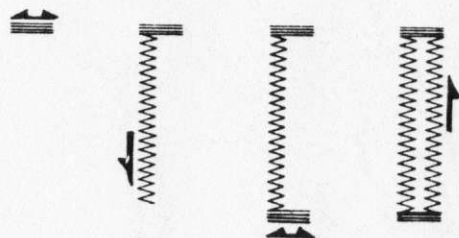

Stap 1. Stap 2. Stap 3. Stap 4.

Stap 5.



Torn Mesje

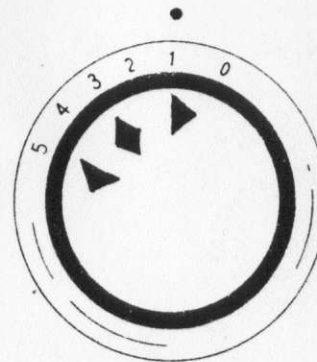

Naaldstand Keuze Knop
en Steek Breedte Regelaar

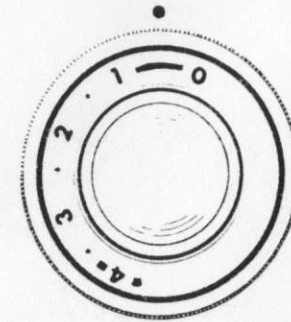

Steek Lengte Regelaar

WERKWIJZE

- Bevestig de knoopsgatenvoet aan de machine.
- Schuif voor U begint met naaien de zool geheel naar U toe.
- Markeer het te maken knoopsgat eerst duidelijk op de stof.

Stap 1: Zet de steeklengte regelaar tussen 0 en 1, de naald stand keuze knop op "►". Laat de transporteur zakken en maak enkele steken op steekbreedte 5.

Stap 2: Zet de transporteur weer om hoog en verander de steekbreedte naar 2. Naai nu rustig de linker trems van het knoopsgat tot de gewenste lengte.

Stap 3: Herhaal handeling 1 (transporteur omlaag, steekbreedte 5) voor de onderkant van het knoopsgat.

Stap 4: Zet de transporteur weer omhoog en de naald stand keuze knop op "◄" en de steekbreedte terug op 2. Naai nu met de retourknop ingedrukt rustig de rechter zijkant van het knoopsgat.

Stap 5: Snijd het knoopsgat open met het bijgeleverde torn mesje. N.B. Om het knoopsgat niet te beschadigen is het aan te bevelen eerst een speld te steken vlak voor de boven kant van het knoopsgat.

KNOOPSGATEN MAKEN IN DUNNE STOFFEN EN IN TRICOTS

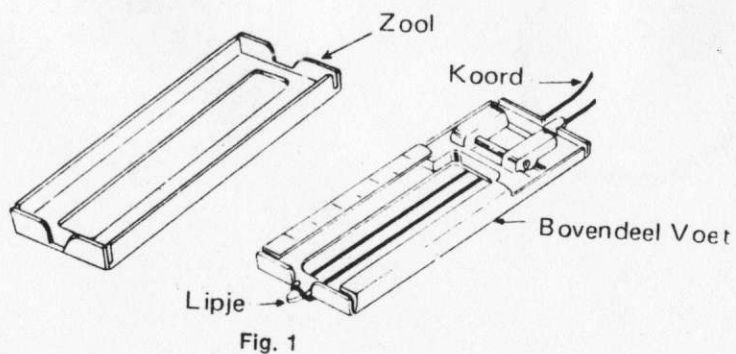

Fig. 1

Leg een koord rond het lipje zoals bovenstaand afgebeeld.

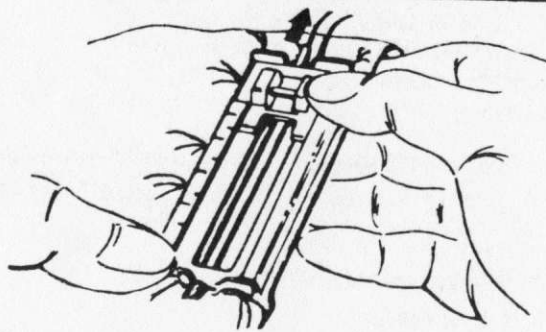

Fig. 2

Klem de stof tussen de zool en de bovenkant van de knoopsgaten voet en trek de rest van het koord naar achteren, zodat dit niet tussen de spoel beklemd raakt.

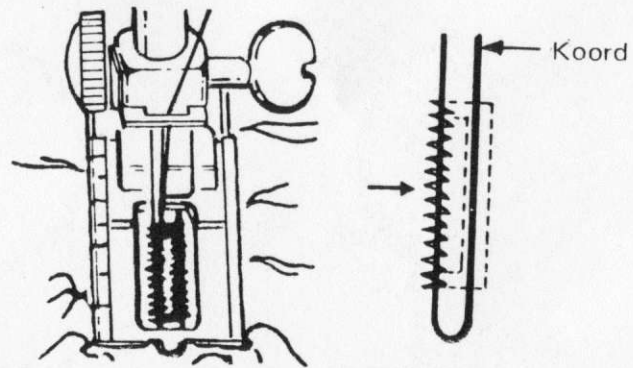

Fig. 3

Leg de stof onder de naald en klip de voet vast aan de machine. Maak nu een knoopsgat als aangegeven op blz. 19. Let er op dat het stiksel het koord goed bedekt.

Schuif Koord

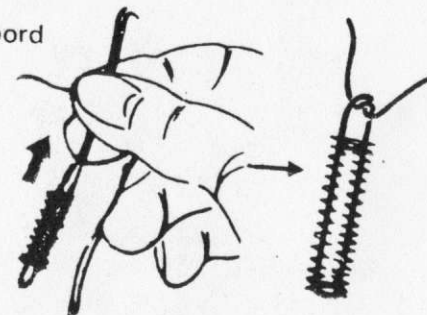
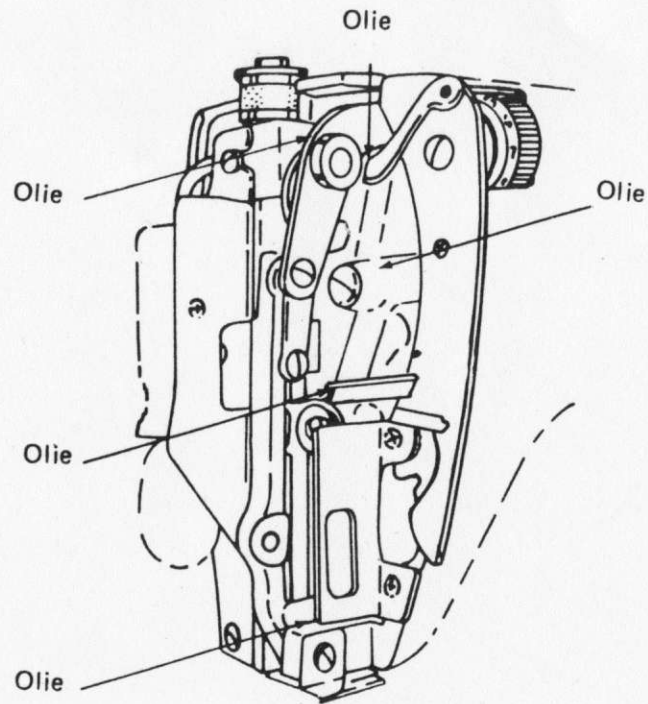

Fig. 4

Wanneer het knoopsgat klaar is verwijderd U het voetje weer. Trek het koordje strak en knoop de uiteinden aan elkaar.

OLIEN VAN DE SMEERPUNTEN



Draai het front deurtje open en geef een druppel olie op de aangewezen plaatsen. Laat na het smeren de naaimachine eerst enkele minuten lopen en naai eventueel eerst even op een oud lapje, zodat U geen olie vlekken op nieuw te maken kleding krijgt.

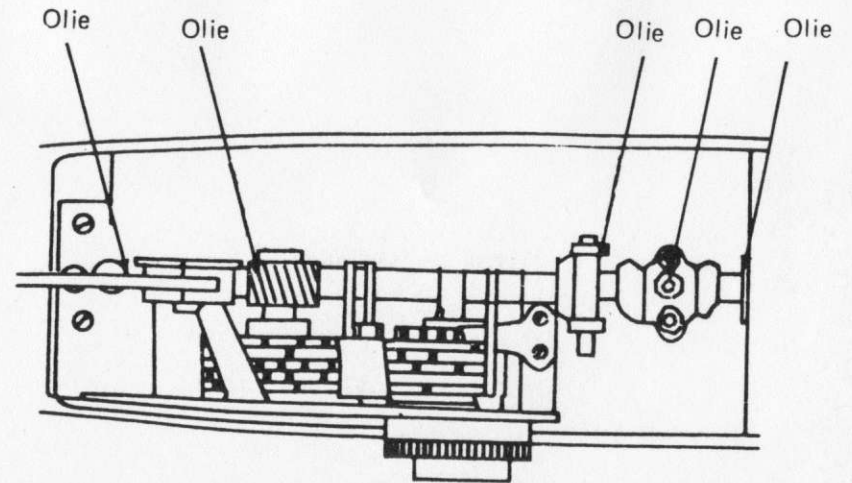

Gebruik de grote schroevendraaier uit het accessoires doosje om de twee schroeven van de deksel los te draaien en verwijder deze.

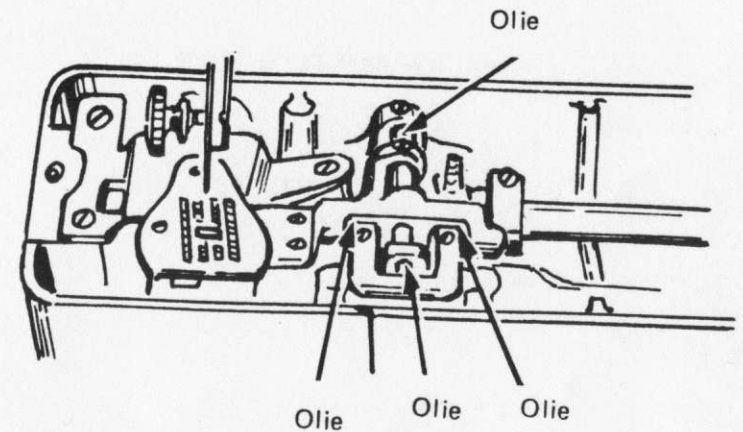

Verwijder de deksel van de vrije arm en olie de aangegeven smeerpunten terwijl U door middel van het vliegwiel de diverse onderdelen laat bewegen.