

MODEL 4700
4500
4300

1. Schaal voor de draadspanning
2. Regelknop voor de draadspanning
3. Draadhefboom
4. Spanningsplaatjes
5. Draadgeleider
6. Steekaanwijzer
7. Stekenprogramma's
8. Wegklapbaar handvat
9. Steekaanwijzer
10. Steekeuzeknop
11. Steekkiezer
12. Garenpen
13. Handwiel
14. Afstelpunt voor de steeklengte
15. Steeklengteknop
16. Achteruithefboom
17. Varioschakelaar
18. Spoelwinderarm
19. Spoelwinderas
20. Grendel voor aanschuiftafel
21. Apparatenlade
22. Naadklemschroef
23. Persvoetstang
24. Naaivoet
25. Naald
26. Bodemplaat
27. Scharnier
28. Spoeldeksel
29. Aanschuiftafel
30. Steekplaat
31. Transporteur
32. Persvoethouder
33. Draadgeleider
34. Naaldstang
35. Draadgeleider
36. Persvoetlichter
37. Draadgeleider met aantrekveer
38. Stelknop voor persvoetdruk
39. Schakelaar
40. Contactdoos voor voetweerstand
41. Type aanduiding

Gerrijs

Handelsstraat 14
9501 ET Stadskanaal
tel. 0599-612419
www.naaimachinehandel.com
en www.paspop.com
Info@gerrijs.nl

Inhoud

Aansluiten op het net	4	Rekbare blindzoom	30
Aanschuiftafel	4	Rimpelen	22
Apparatenlade	4	Ritssluiting innaaion	24
Applicaties	26	Rolvoet	18
Afhechten	22	Spanning van de bovendraad	10
Badstof	28	Spanning van de onderdraad	10
Borduurvoet	18	Speciale apparaten	42-44
Draadafsnijder	10	Standaard apparaten	41
Genaaide zig-zag steek	28	Steekbreedte	12-14-16
Grijper	8	Steekkeuze	12-14-16
Inleggen van spoel	8	Steeklengte	12-14-16
Inrijgen	6	Steken (gebruik van de)	45
Inrijgen van de bovendraad	6	Spoelhuis	8
Instellen van de steken	12-16	Stoppen	38
Inzetten van spoelhuis	8	Storingen	40
Kant	26	Stukken inzetten	26
Knoopsgat	34	Transporteur	12-14-16
Knoopsgat met inlegdraad	36	Uitnemen van spoelhuis	8
Naald en garen	20	Uitpakken	4
Onderdraad ophalen	8	Varioschakelaar	36
Onderdraad opspoelen	6	Verstellen	28
Onderhoud	38	Verwisselen van de gloeilamp	38
Opspoelen	6	Verwisselen van klik-klaar voet	18
Overlock	30	Verwisselen van speciale voet	18
Persvoetdruk	10	Verwisselen van naald	20
Persvoetlichter	10	Voetweerstand	4
Raadgevingen	20	Vrije arm	4
Rechte naad	22	Zig-zag steek	26
Rechte naad (elastisch)	32	Zomen	30

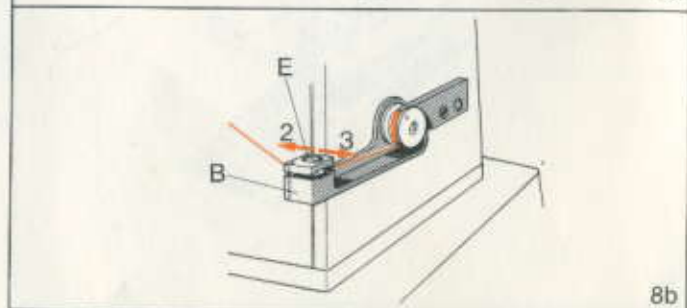
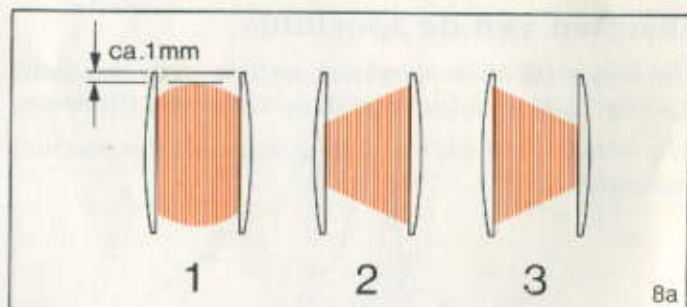
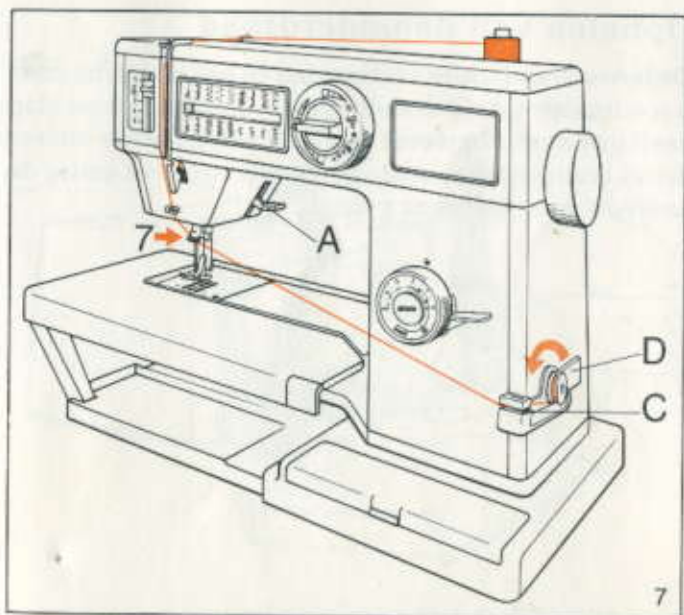
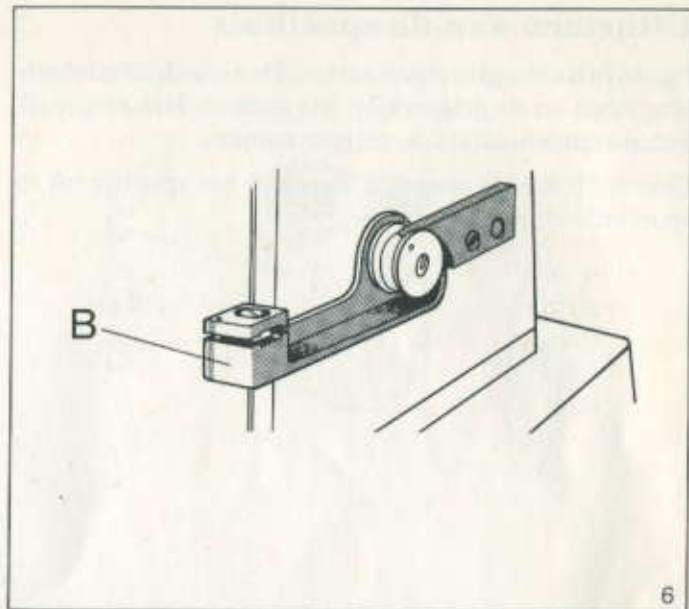
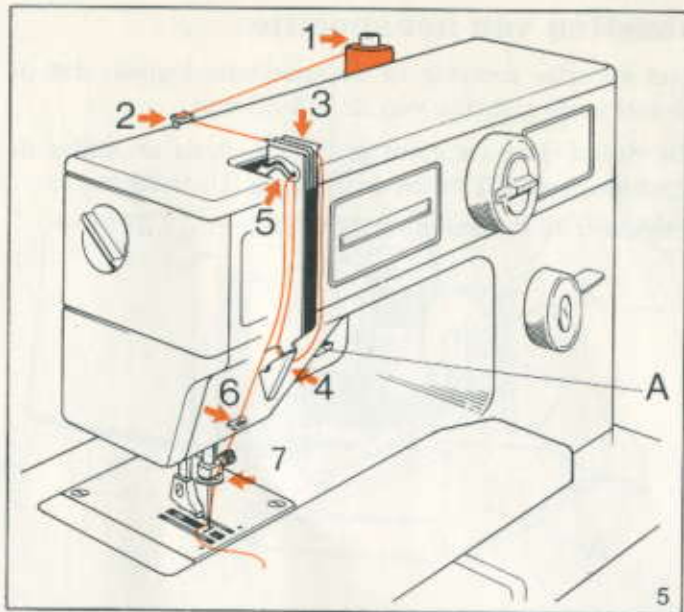

Zig-zag naaien

Zet de naald in de hoogste stand door het handwiel naar u toe te draaien. De steekkeuzeknop op de gewenste steek instellen. De oranje markering op de steeklengteknop geeft de meest gunstige steeklengte aan.

De zig-zag wordt voor talrijke doeleinden gebruikt, b.v. voor het inzetten van stukken, voor het aannaaien van kant en voor applicaties.

Stukken inzetten

Een wat groter uitgeknipt lapje over het te herstellen gat gelegd en met de zig-zag steek net iets over de randen van het lapje vastgenaaid. Bij het draaien van het werkstuk in de hoeken moet de naald aan de buitenkant van het lapje in de stof steken, zodat de hoeken goed worden vastgenaaid. Dan ongeveer 1 cm. binnen de naad een tweede zig-zag naad naaien en het beschadigde gedeelte van de stof uitknippen.

Bij rekbare stoffen is het beter de genaaide zig-zag te gebruiken (zie blz. 29).

Aannaaien van kant

Om kant op een eenvoudige wijze aan te naaien moet men dit ongeveer 1 cm. over de stof leggen en met een tamelijk dichte zig-zag naad vastnaaien (steeklengte ca. 1). Hierna de stof aan de onderzijde netjes langs de naad wegnippen.

Applicaties

Om applicaties te naaien moet u de figuren uitknippen voordat u deze vastnaait of ze vooraf op de stof uit te tekenen.

Zet de figuren vast met spelden.

De randen worden met een dichte zig-zag steek vastgenaaid.

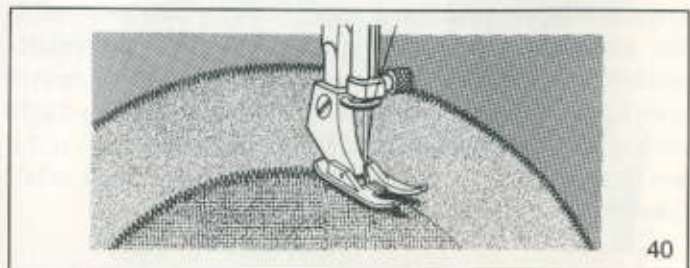
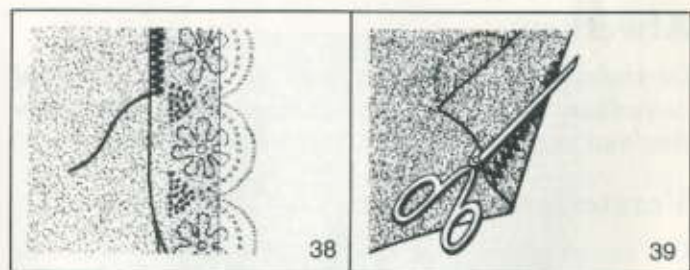
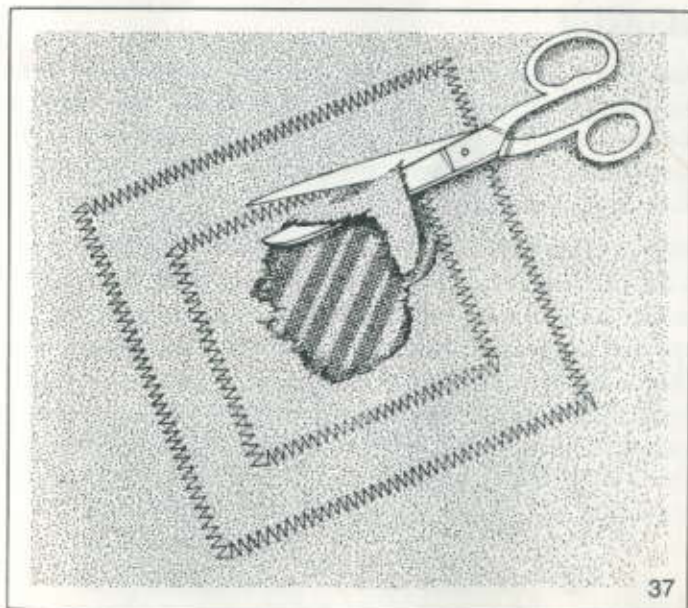
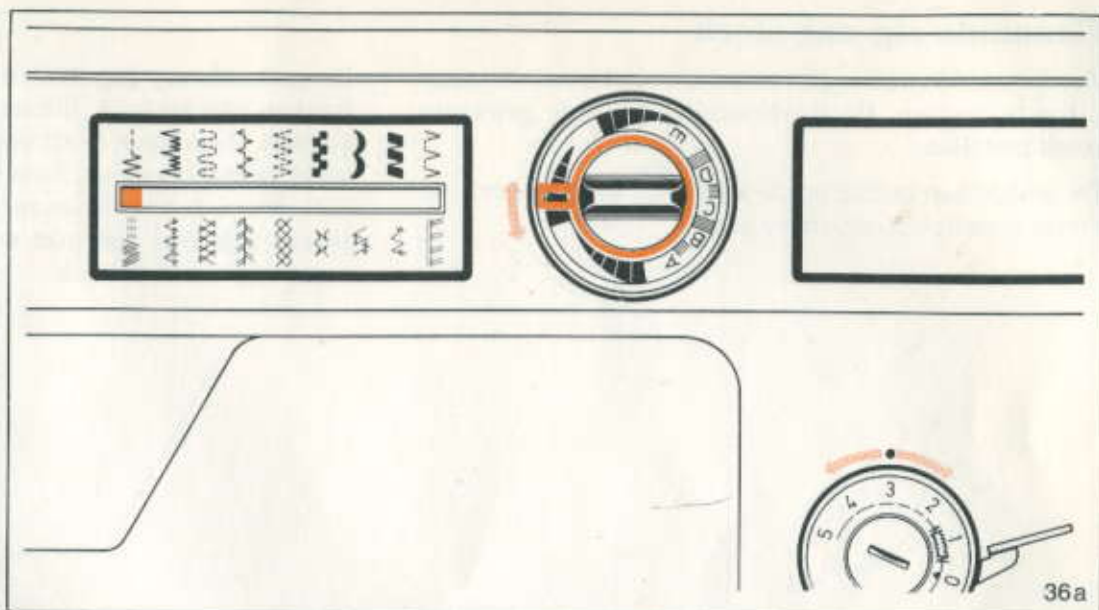
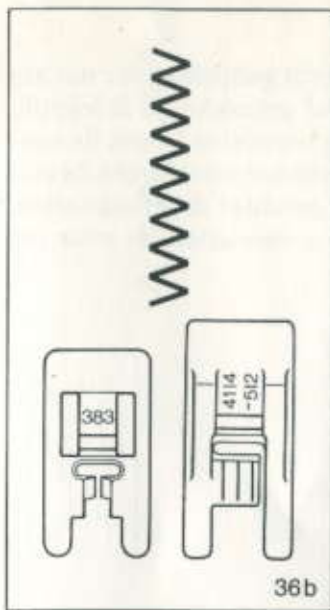

Het knoopsgat

Zet de naald in de hoogste stand door het handwiel naar u toe te draaien.

Naar gelang het type stof wordt de steeklengte ingesteld tussen 0,5–1,5 cm. Het maken van een proefknoopsgat op een stukje van dezelfde stof is aan te bevelen.

De steekkeuzeknop moet op de rechte steek staan.

De programmakiezer wordt achtereenvolgens op de standen A tot E ingeschakeld.

Gebruik knoopsgatenvoet MN 50512841. Met het rode schuifje op de knoopsgatenvoet kunt u de gewenste lengte van het knoopsgat op het voetje afstellen. De knoop wordt op het voetje tegen de achterste aanslag gelegd en het schuifje van voren tegen de knoop gedrukt. Daarna wordt de knoop verwijderd.

Bij het punt knoopsgaten behoort nog een uitleg van de vario-schakelaar en de knoopsgaten met inlegkoord (zie ab. 36–37).

Het naaien van een knoopsgat

Denkt u erom dat het eerste cordon met achteruit-transport wordt genaaid.

Met de programmakiezer op (A) naait u het eerste cordon. Hebt u het rode schuifje afgesteld, dan is de lengte van het eerste cordon bereikt als dit schuifje tegen het voetje komt.

Voordat de programmakiezer op (B) wordt geplaatst, moet u erop letten, dat de naald uit de stof staat. Naai nu 4–5 trenssteken, waarbij u de stof tegenhoudt om de trens niet te dik te maken.

Vervolgens stelt u de programmakiezer op (C), waarbij u wederom oplet dat de naald uit de stof staat. Nu naait u het tweede cordon even lang als het eerste. De knoopsgatenvoet is van doorzichtig materiaal gemaakt,

zodat u goed zicht op het werk heeft. De machine stilzetten met de naald in de hoogste stand.

Met de programmakiezer op (D) naait u weer 4–5 trenssteken, waarbij u de stof tegenhoudt.

Dan draait u de naald uit de stof, de programmakiezer naar (E) en hecht het knoopsgat af met 2–3 rechte steken.

Het knoopsgat is nu klaar en u kunt het opensnijden met het tornmesje.

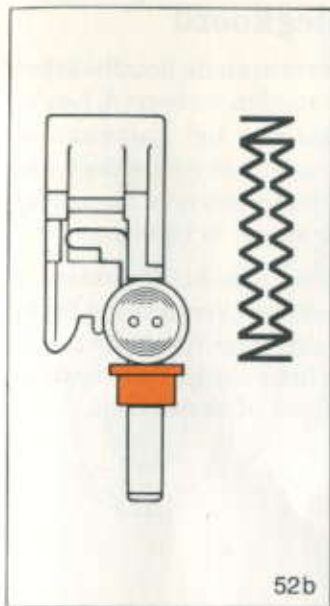

52b

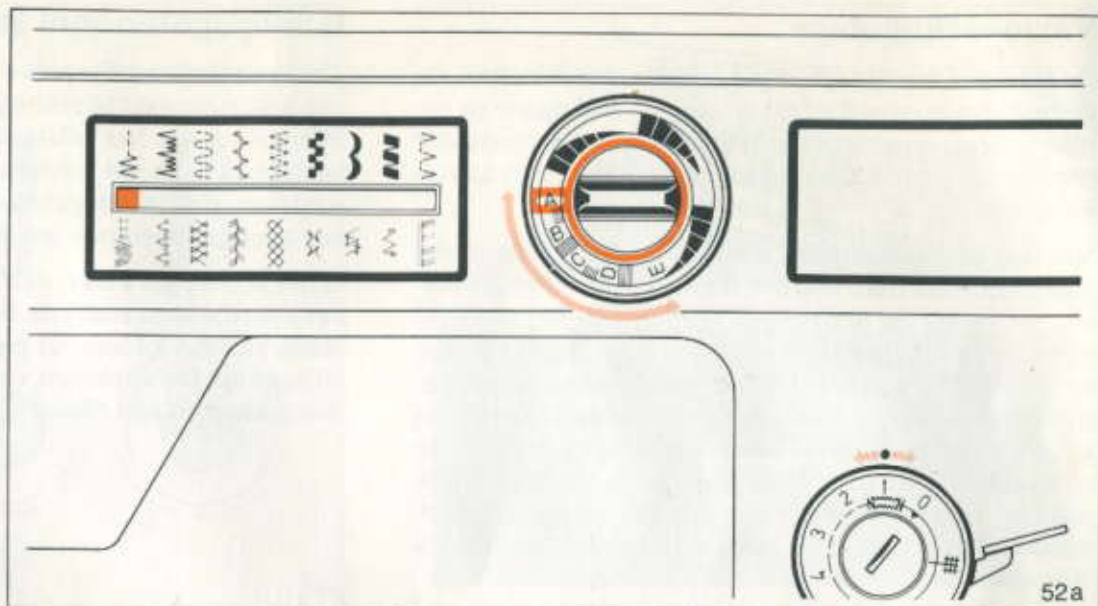

52a

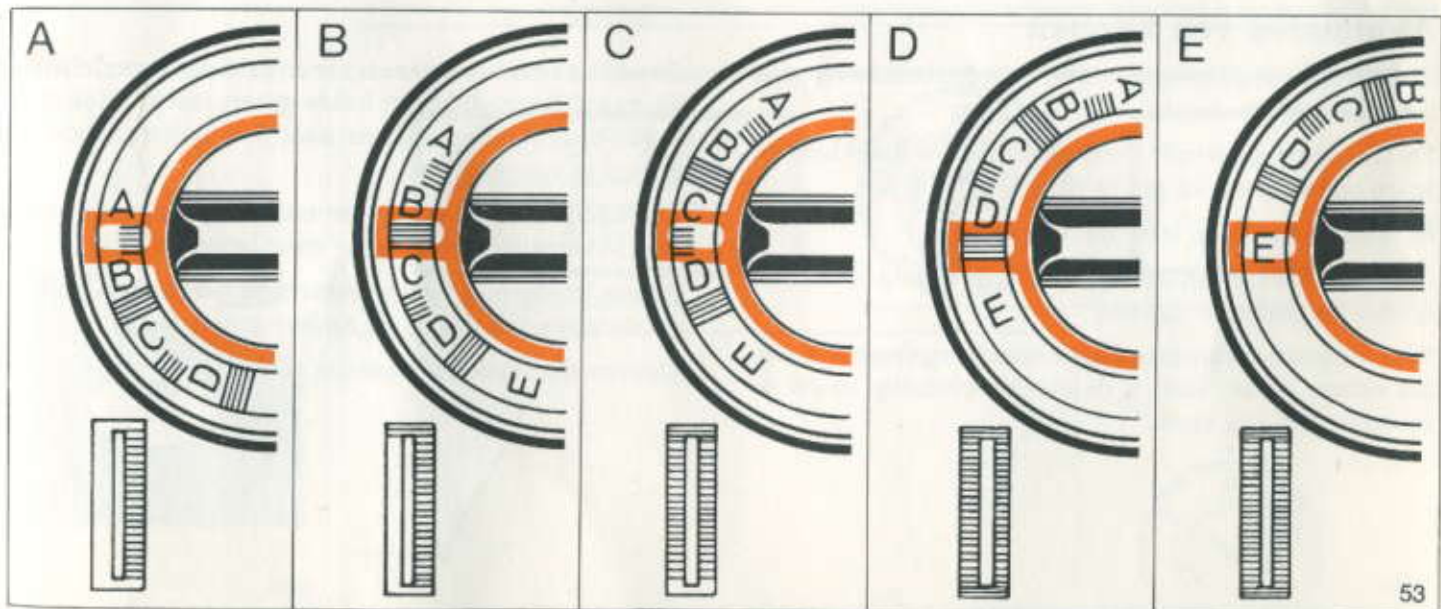

53