

Gerrits
 Handelsstraat 14
 9501 ET Stadskanaal
 tel. 0599-612419
 info@naaimachinehandel.com
 www.naaimachinehandel.com
 en www.paspop.com

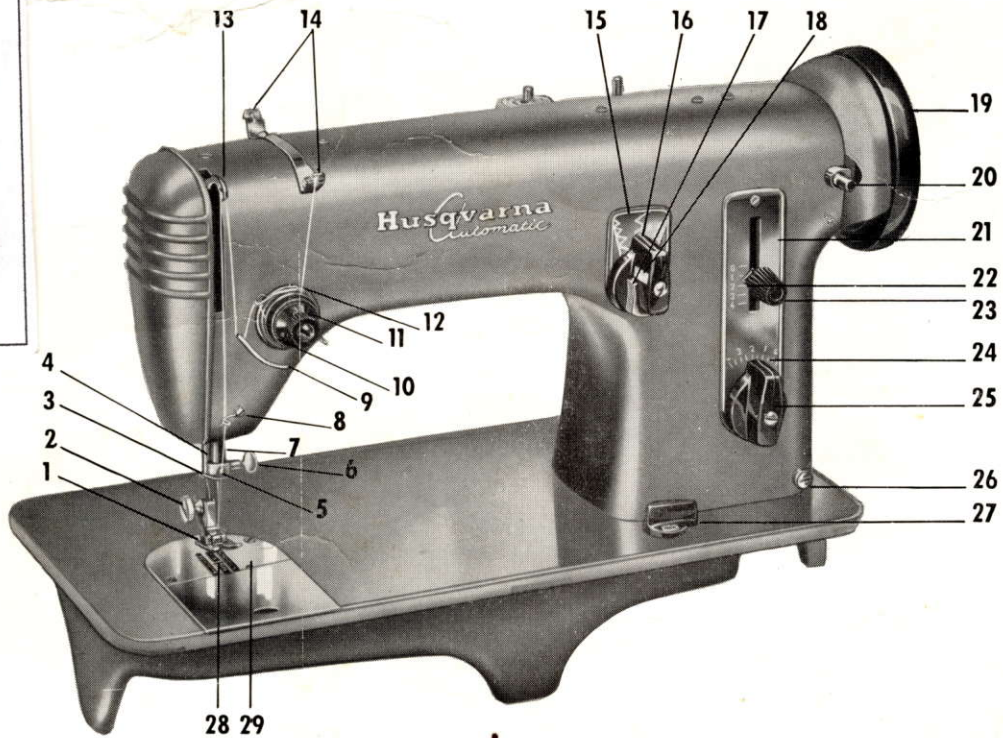

- | | | | |
|---------------------|---|---|--|
| 1. Persvoet | 9. Draadgeleider | 16. Zig-zag knop | 24. Schaal voor instelling zig-zag breedte |
| 2. Persvoetschroef | 10. 3 Spanningsschijfjes | 17. Kiesschuif voor siersteken | 25. Zig-zag regelknop |
| 3. Persvoetstang | 11. Spanningsschroef | 18. Nummerschaal voor de kiesschuif voor siersteken | 26. Spanningsschijfjes en draadgeleider |
| 4. Draadgeleider | 12. Draadaantrekveer | 19. Vliegwiel | 27. Knop voor laten zinken van de transporteur |
| 5. Naaldklem | 13. Draadhefboom | 20. Spoelwinderasje | 28. Transporteur |
| 6. Naaldklemschroef | 14. Draadgeleider | 21. Steeklengteschaal | 29. Steekplaat |
| 7. Naaldstang | 15. Schaal met aanduiding van linkse-, centrale- en rechtse zig-zag steek | 22. Steeklengte-aanwijzer | |
| 8. Naald | | 23. Steekregelaar | |



S 15229



S 15237



S 15428



S 15419



S 15427



S 15801



Tweelingsnaald



S 15399



3035



S 15236



S 15395

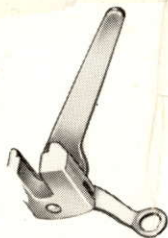

S 15103

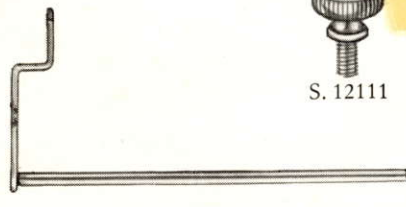

S 15420



S. 12111

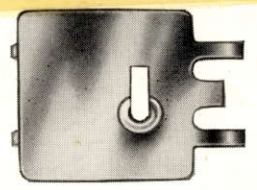

S 15423

- S. 15229 Scharnierende persvoet voor de recht naad en zig-zag naad (op de machine)
- S. 15237 Knoopaanzetvoet
- S. 15428 Knoopsgatvoet
- S. 15419 Luchtkoordvoet 3 groeven
- S. 15427 Plaatje voor luchtkoordwerk
- S. 15801 Cordonneervoet
- S. 15399 Knoopsgatenmesje

- 3035 Zoomvoet voor rechtse- en zig-zag steek
- S. 15236 Zoomvoet voor rolzoom
- S. 15395 Kantstikker (voor ritssluiting, enz.)
- S. 15103 Stopvoet
- S. 15420 Lineaal
- S. 12111 Apparatschroef
- S. 15423 Steekplaat voor 3 mm nestelgat
- 1 Tweelingsnaald

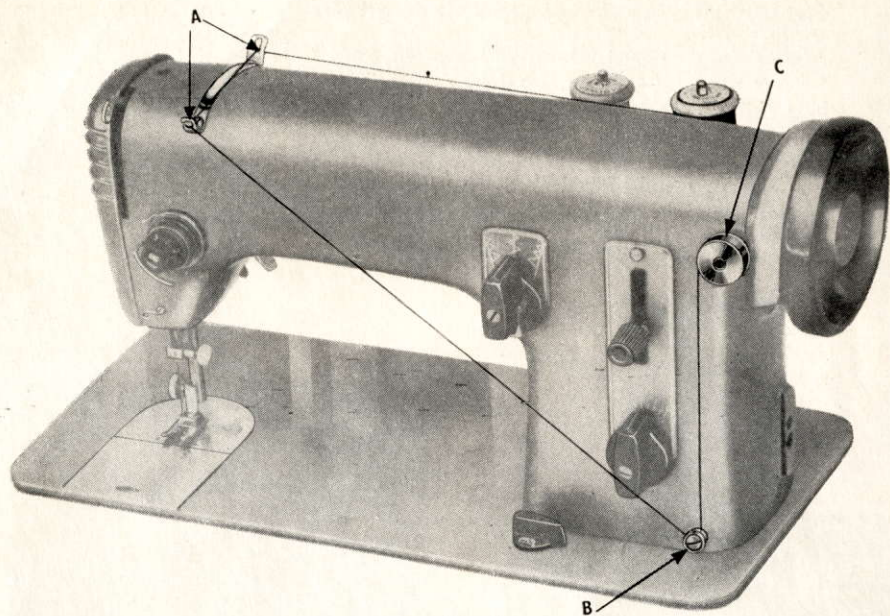

Afb. 6.

Spoolen is eenvoudig

De klos garen moet op de zich het dichtste bij het vliegwiel bevindende stift worden gezet. Het garen door de draadgeleider (A in afb. 6) en naar beneden tussen de spanningsschijven (B in afb. 6) doen.

De spool op de spoelstift (C in afb. 6) plaatsen, waarbij deze tegelijkertijd ingedrukt en de naaimachine automatisch uitgeschakeld wordt.

Het garen een paar maal rechtsom op de spool winden en de spoelinrichting door middel van het naar beneden drukken van de voetweerstand op gang brengen. Niet te snel spoelen! Ongeveer 2 mm van de buitenrand ophouden met spoelen. De machine stopzetten en de spool van de stift afnemen, waarbij deze een stukje naar voren springt en het naaimechanisme automatisch weer ingeschakeld wordt.

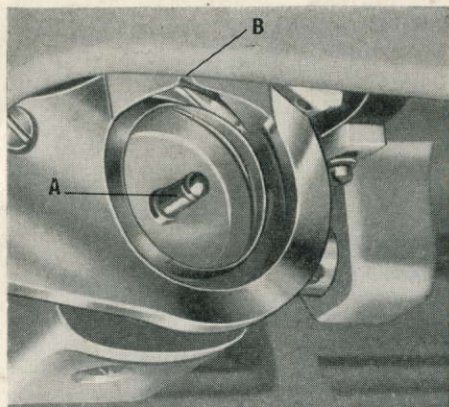

Afb. 11.

Het inzetten van de spoelhuls

Het vliegwiel (19, afb. 1) naar U toedraaien totdat de naald in de hoogste stand staat. De spoelhuls tussen duim en wijsvinger pakken en de grendel (A, afb. 5) stevig indrukken, opdat de spoel niet uit de huls valt.

De spoelhuls op de grijperstift (A in afb. 11) en tegelijk de uitstekende vinger van de huls in de uitsparing (B in afb. 11) van de grijperbaan schuiven. De spoelhuls goed indrukken. Het gareneinde van de spoel uit de huls naar beneden laten hangen.

De bovendraad Het inrijgen van de bovendraad

Breng de draadhevel (13, afb. 12) door het vliegwiel naar U toe te draaien in de hoogste stand. Zet een klos garen op de ene klossen (42, afb. 2).

Leidt de draad door de draadgeleiders (14, afb. 12) en naar beneden van rechts naar links tussen de binnenste spanningschijfjes (10); leidt de draad daarna naar boven en naar links over de haak van de draadaantrekveer (12), dan weer naar beneden van rechts naar links onder de draadhaak. Daarna weer naar boven van rechts naar links door één van de gaten aan de top van de draadhefboom (13), dan naar beneden door draadgeleider (8) en de draadgeleider in de naaldklem (4). De draad wordt dan van voren naar achteren door het oog van de naald geregen en 8—10 cm door dat oog heengetrokken.

Bij de tweelingnaald wordt precies eerder gehandeld, waarbij er echter op gelet moet worden, dat iedere draad door zijn eigen spanningschijfjes en door het eigen gat in de draadhefboom (13) wordt getrokken.

Na het inrijgen de machine niet laten lopen, voordat de stof tussen de persvoet en de steekplaat ligt.

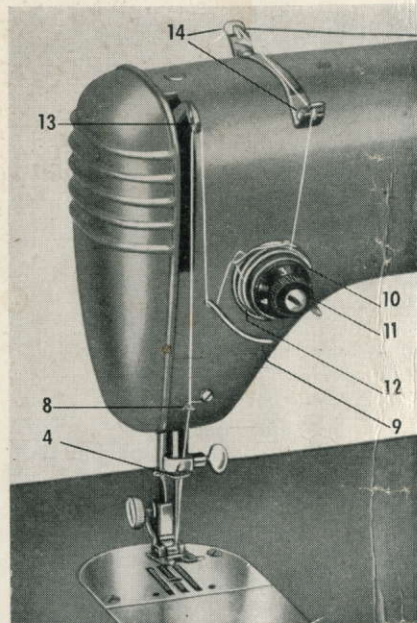

Afb. 12.

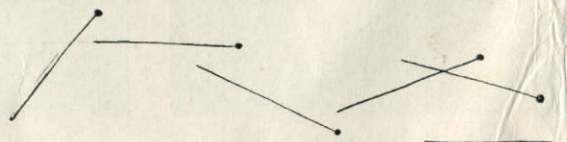

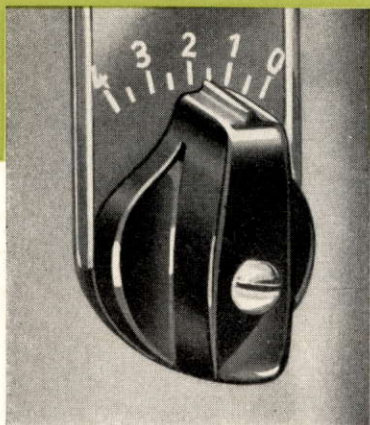

Afb. 14.

Het draaien om een hoek

Wanneer men bij een hoek wil keren, dan moet de naald in de stof blijven, de persvoet omhoog zijn en de stof in de gewenste richting gedraaid worden. Laat daarna de persvoet weer omlaag en naai verder in de gewenste richting.

Het instellen van de steeklengte

De verschillende steeklengten worden met de steekregelaar (afb. 15) geregeld. De wijzer geeft de steeklengte op de schaal aan. Des te verder men de steekregelaar omlaag drukt, des te groter worden de steken. De juiste steeklengte is door vastschroeven van de steekregelaar vast te stellen.

Voor- en achteruit naaien

Staat de pijl onder het nulpunt, dan wordt de stof vooruit geschoven — van U òf; staat de pijl boven het nulpunt, dan komt de stof achteruit (naar U toe).

Snelle en lichte verstelbaarheid van de naairichting is vooral van waarde, wanneer men het garen bij het begin en einde van een naad wil afhechten. De vastgeschroefde steekstellerknop geeft dezelfde steeklengte bij het achteruitnaaien.

Afwerken van de naad

De machine stopzetten en het vliegwiel naar U toedraaien totdat de naald in de hoogste stand is. De persvoethevel omhoog doen (29, afb. 2) en het verkstuk recht naar achteren trekken — van U òf — de draad plm. 10 cm uittrekken en met het garenmesje aan de achterzijde van de persvoetstang afsnijden (30, afb. 2).

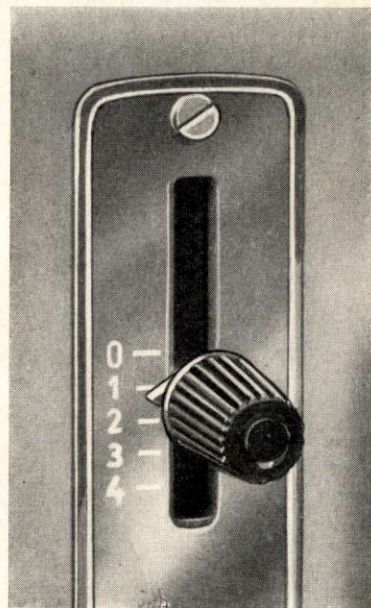

Afb. 15.

De juiste behandeling van de machine

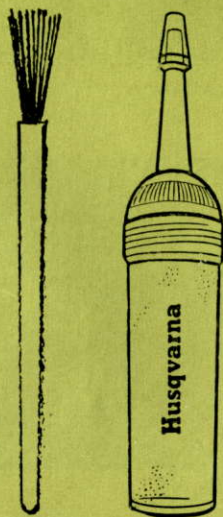

De juiste behandeling van de machine

Het is opmerkelijk hoeveel dames helaas niet de kleine moeite nemen, om de behandeling van de machine te leren. De naaimachine is wel een ongelooflijk stevige machine, die jarenlang zonder olie en onderhoud kan werken, maar goed is dit niet voor haar. Men merkt aan het zware lopen en het knarsende geluid, dat zij niet meer in goede staat is.

Evenals andere precisie-machines van welke soort ook, behoudt de Husqvarna Automatic haar zachte, rustige gang en haar prestatievermogen, wanneer zij goed onderhouden en regelmatig gesmeerd wordt.

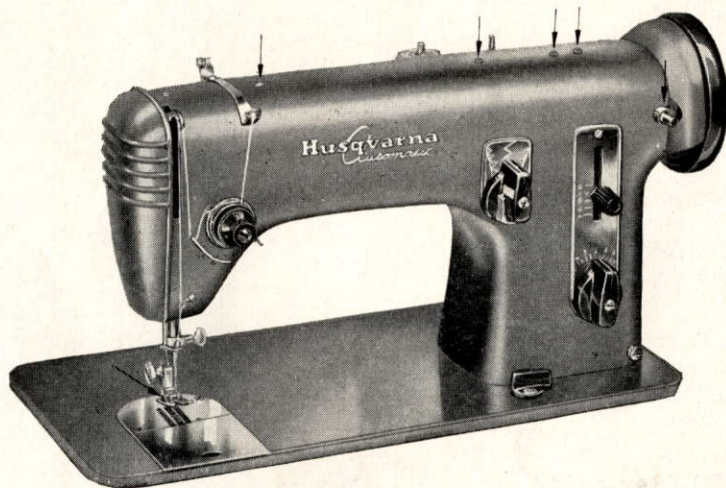

Afb. 63.

Gerrijts
Handelsstraat 14
9501 ET Stadskanaal
tel. 0599-612419
info@naaimachinehandel.com
www.naaimachinehandel.com
en www.paspop.com

Inhoudsopgave

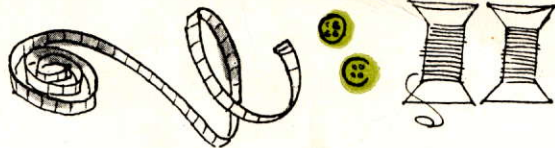

	Blz.		Blz.
Appliqueren	34	Lineaal	10
Borduren		Merken	13
Dikke steek	29	Naad afwerken	9
Naad met tweeling- en drielingnaald	30	Naaien	
Verenmotief	28	Gewone rechte steek	8
Vetergaten	29	Voor- en achteruit	9
Zig-zag steek	28	Zig-zag steek	14
Draad		Omslingeren	15
Spanning	5, 7	Onzichtbare zoomnaden	20
Tabel	2	Persvoet	10
Draaien bij een hoek	8	Picot	20
Dubbele naald	31	Platte naad	13
Franje	20	Rijgen	13
Gerafelde kanten	38	Rimpelen	12
Kantwerk		Ritssluiting inzetten	11
Aanzetten	33	Rolzoom	19
Inzetten	33	Schoonmaken	40
Knoopsgaten maken		Schulpzoom	19
Ingenaaid koordje	17	Siersteken	
Zig-zag steek	16	Basissteken	27
Knopen aanzetten	17	Kiesschijf voor siersteken	21, 25
Koordinlage	31	Schablonenpakket	25
Koordjes	34	Wisselen van schablonen	26

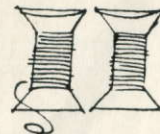
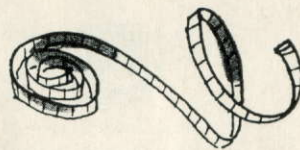

	Blz.		Blz.
Smeren	40	Transporteur	7
Snoertjes	34	Trensjes	18
Soutaches	34	Verstellen	
Spoelhuls		Van tricot	38
Inrijgen	5	Van wollen stof	38
Inzetten	6		
Uitnemen uit de grijper	3	Zig-zag	
Spoelwinden	4	Beginstand	15
Steeklengte instellen	8	Naaien	14
Stoppen	35, 37	Zomen	18
Storingen		Zomen	
Oorzaken en opheffing	41, 42	Rolzoom	19
Tapijten maken	31, 32	Schulpzoom	19
		Zig-zag	18

Gerrijts

Handelsstraat 14

9501 ET Stadskanaal

tel. 0599-612419

info@naaimachinehandel.com

www.naaimachinehandel.com

en www.paspop.com



- 30. Persvoethefboom
- 31. Draadmesje
- 32. Klep voor de Automatic
- 33. Garenklossen



Toebehoren

- S. 15411 Apparatendoos
- 5 naalden
- 1 Tweelingnaald met 2 mm naaldafstand, nr 90
- 6 S. 11770 Spoel
- S. 15399 Knoopsgatenmesje
- 3029 Borduurring
- 3046 Kleine schroevendraaier
- S. 15406 Grote schroevendraaier
- S. 15555 Schoonmaakborstel
- S. 15415 Oliespuitje

Standaardapparaten:

- S. 15229 Scharnierende persvoet voor de zig-zag naad (op de machine)
- S. 15395 Kantstikker (voor ritssluiting enz.)
- S. 15420 Lineal
- S. 12111 Apparatenschroef
- S. 15428 Knoopsgatvoet
- S. 15237 Knoopaanzetvoet
- S. 15236 Zoomvoet voor rolzoom
- 3035 Zoomvoet voor rechten zig-zag naad
- S. 15103 Stopvoet
- S. 15423 Steekplaat vor 3 mm nestelgat
- S. 15419 Luchtkoordvoet 3 groeven
- S. 15427 Plaatje voor luchtkoordwerk
- S. 15801 Cordonnervoet

Extra-Onderdelen

(te verkrijgen bij Uw Husqvarna-handelaar)

- Tweelingnaalden met 1,6 mm naaldafstand, nr 70
- Tweelingnaalden met 3 mm naaldafstand, nr 90
- Tweelingnaalden met 4 mm, nr 90
- Drielingnaalden met 2,5 mm naaldafstand, nr 80
- Drielingnaalden met 3 mm naaldafstand, nr 90
- S. 15100 Scharnierende persvoet voor de recht naad
- 3019 Rimpelvoet
- S. 15426 Luchtkoordvoet met 1groef.
- 3005 Soutache-opnaaier
- 3022 Koordopnaaivoet
- 3002 Zoomvoet, 2 mm rechte zoom
- S. 15240 Zoomvoet voor schulpzoom
- S. 15432 Plaat vor 5 mm nestel
- S. 15433 » » 6 mm »
- 3028 Borduurring, 10 cm Ø
- 3030 » 20 cm Ø
- 9001 Rya-lineaal voor het naaien van tapijten
- S. 15367 Ajourappaat