

- | | | |
|--|--|-------------------------------------|
| 1. Handvat | 11. Transporteur | 22. Vrije arm |
| 2. Draadgeleider | 12. Spoelhuls | 23. Schaal – steeklengte |
| 3. Draadspanningsplaatjes | 13. Grijper (spool) | 24. Steeklengteknop |
| 4. Draadhefboom | 14. Grijperdeksel | 25. Knop voor achteruitnaaien |
| 5. Schaal – draadspanning | 15. Grondplaat | 26. Knopje voor aanschuif-
tafel |
| 6. Draadspanningsknop | 16. Persvoetlichter | 27. Garenpennen |
| 7. Draadgeleider met draad-
aantrekveer | 17. Persvoetstang | 28. Steekkeuze-symbolen |
| 8. Naaldstang | 18. Naaldklemschroef | 29. Steekkeuzeknop |
| 9. Draadgeleider | 19. Naald | 30. Handwiel |
| 10. Naaivoet | 20. Steekplaat | 31. Spoelarm |
| | 21. Knop voor verzinken
van de transporteur | 32. Spoelas |

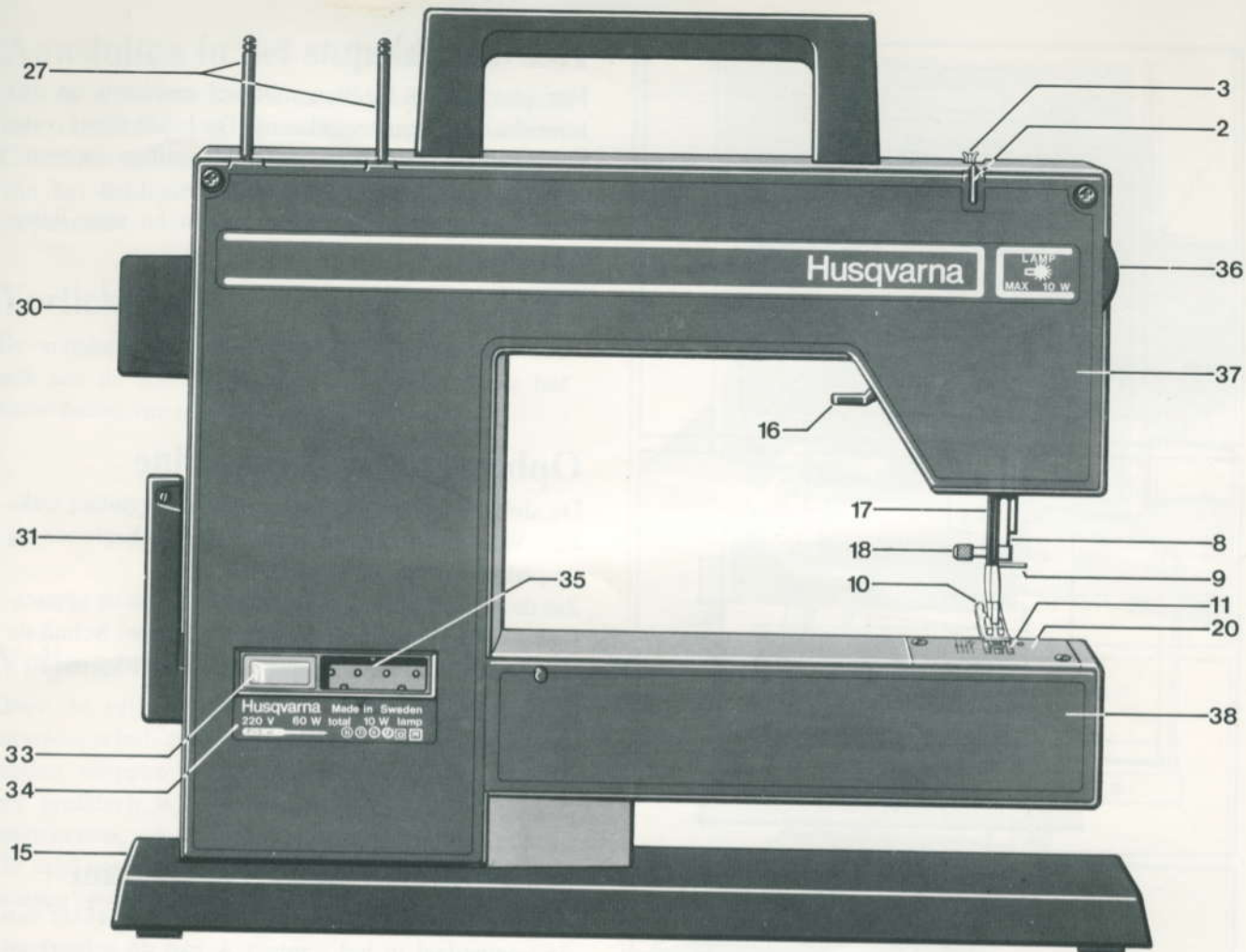

- | | | |
|---------------------------|----------------------|-------------------------------|
| 2. Draadgeleider | 16. Persvoetlichter | 33. Lampschakelaar |
| 3. Draadspanningsplaatjes | 17. Persvoetstang | 34. Type plaatje |
| 8. Naaldstang | 18. Naaldklemschroef | 35. Contact voor voetpedaal |
| 9. Draadgeleider | 20. Steekplaat | 36. Wieltje voor naaivoetdruk |
| 10. Naaivoet | 27. Garenpenen | 37. Dekplaat |
| 11. Transporteur | 30. Handwiel | 38. Dekplaat vrije arm |
| 15. Grondplaat | 31. Spoelarm | |

Garenpenen

Aan de achterkant van de machine zitten twee garenpenen. Trek één ervan omhoog door het bovenste zichtbare gedeelte vast te pakken.

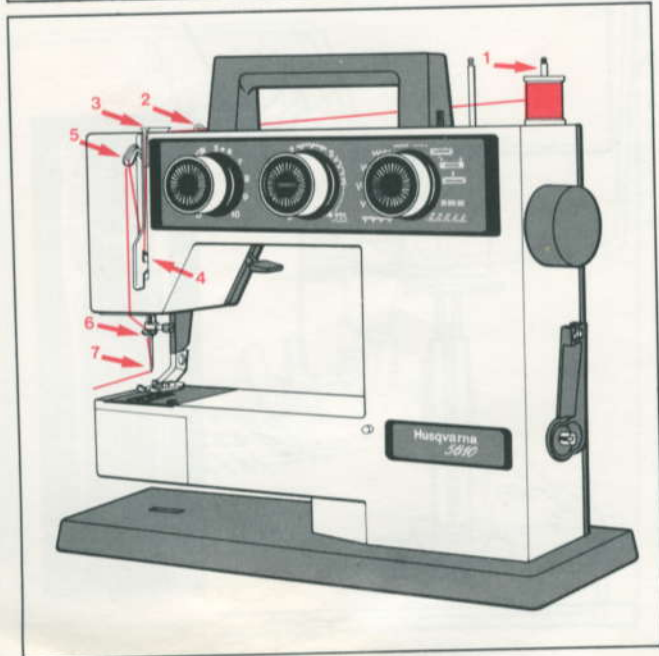
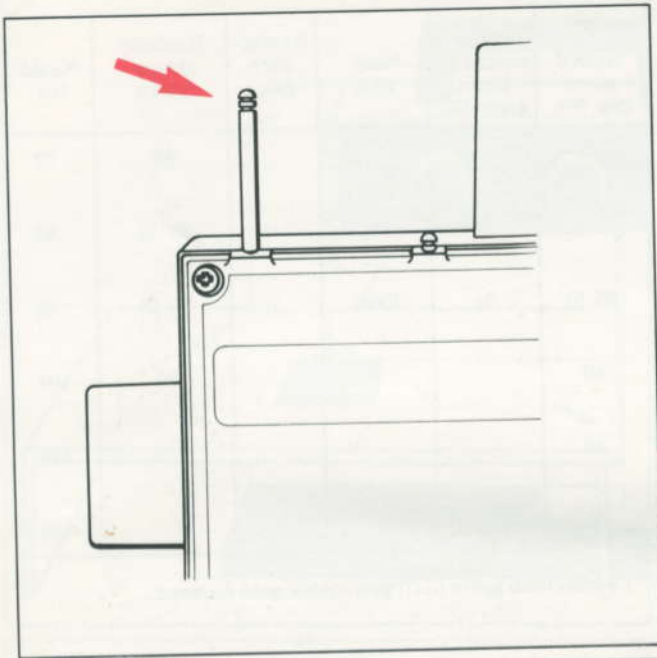

Het inrijgen van de bovendraad

Let erop dat het naivoetje gelicht is. Draai het handwiel naar u toe totdat de naald in de hoogste stand staat. Zet de klos op de garenpen 1, en rijg de machine als volgt in. Leg de draad in draadgeleider 2 op de bovenarm. Trek vervolgens de draad rechts naar voren tussen de spanningplaatjes 3 en naar onderen om draadgeleider 4. Nu rijgt u verder, waarbij u de draad van rechts in het gleufje van draadhefboom 5 trekt.

Vervolgens wordt de draad achter de zwarte draadgeleider 6 geleid. De draad wordt van voren naar achteren in de naald bestoken. Dank zij de contrasterende witte kleur achter het oog van de naald, wordt het insteken van de draad in de naald 7 vergemakkelijkt.

Spoelen

Neem een lege spoel uit de apparatendoos.
Om een zo goed mogelijk resultaat bij het spoelen te verkrijgen, kunnen alleen maar Husqvarna's plastic spoelen gebruikt worden, die drie groefjes hebben in het gat. Door de constructie van het spoelapparaat mogen andere soorten spoelen niet gebruikt worden. Aan de ene kant van de spoel zit een punt. Keer de spoel zo dat deze kant naar buiten komt en schuif de spoel op spoelas B.

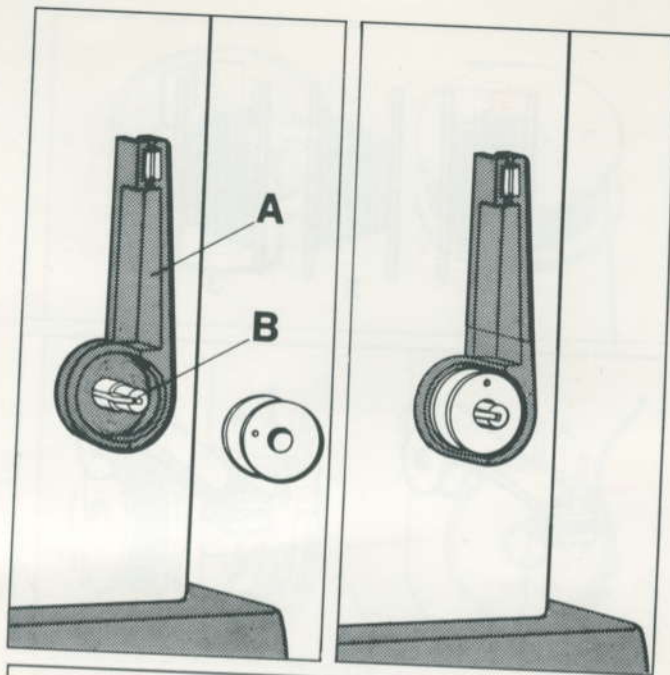

Trek de draad uit de naald en spoel direct van de zwarte draadgeleider. Doe de spoelarm A naar beneden tot de aanslag en trek de draad tussen de spanningsschijfjes naar de spoel. Begin van onderen en wikkel de draad enkele malen om de spoel. Het draadeinde vasthouden en de voetpedaal indrukken. Zodra het spoelen begint, moet u het draadeinde loslaten. Met spoelen ophouden voordat de spoel helemaal vol is, ca. 1 mm van de rand. Zie fig. 1 op blz. 12.

Spoelt de machine onregelmatig, zie „Goed en verkeerd spoelen”. De spoel verwijderen, de draad afknippen en de arm naar boven doen.

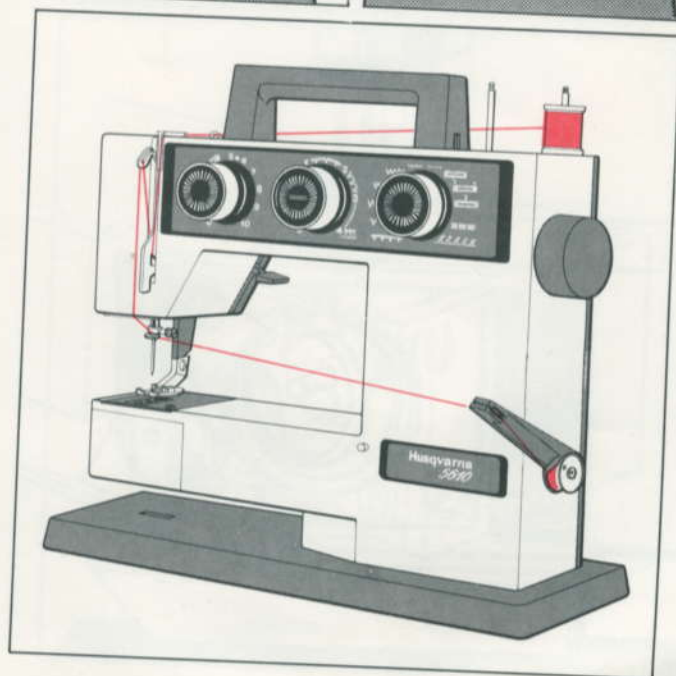

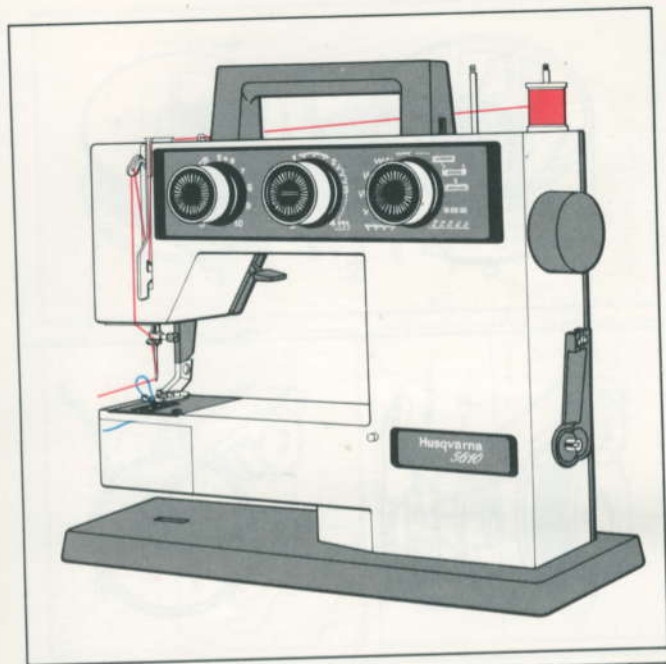

Het ophalen van de onderdraad

Houd de ingeregen bovendraad slap en draai het handwiel naar u toe tot de naald éénmaal naar beneden en weer naar boven is gegaan. Als de naald in de hoogste stand staat, trekt u voorzichtig aan de bovendraad en krijgt dan een lus van de onderdraad, die u gemakkelijk kunt pakken. Niet te hard aan de bovendraad trekken, daar dan de naald verbogen kan worden.

De draden worden ongeveer 15 cm naar achteren getrokken. Zijn de draden te kort, dan kan het gebeuren, dat de draad uit het oog van de naald getrokken wordt als u begint te naaien.

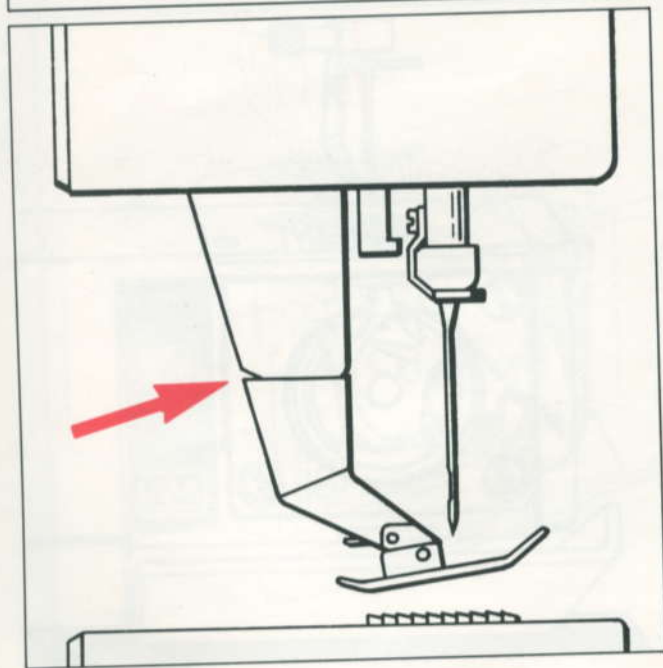

Garenmesje

Aan de achterkant van de persvoetstang bevindt zich een schuine insnijding. Als u de draad daarlangs trekt, wordt het garen gemakkelijk afgesneden.

Gerrijts
 Handelsstraat 14
 9501 ET Stadskanaal
 tel. 0599-612419
 www.naaimachinehandel.com
 en www.paspop.com
 Info@gerrijts.nl



Draadspanning

Steeklengte

Steekkiezer

Knoopsgaten

Om knoopsgaten te kunnen naaien, moet het knoopsgatenvoetje (41 11 650-01) aangebracht worden. Dit ligt in de apparatendoos en wordt net zo vastgezet als de gewone naaivoet. Het knoopsgatenvoetje is van merktekens voorzien om knoopsgaten van gelijke lengte te kunnen maken. Door de draadspanningsregelaar op het knoopsgatsymbool te zetten, wordt de spanning losser.

Hoe dunner het garen, des te mooier en gelijkmatiger wordt het knoopsgat.

Het knoopsgat op de stof aftekenen. Naai altijd eerst een proef-knoopsgat voor de juiste steekinstelling. De stof wordt onder het naaivoetje gelegd, waarbij er rekening mee gehouden moet worden, dat de machine het eerste deel van het knoopsgat achteruitnaait. Let erop dat de naald in de hoogste stand staat. Het maken van knoopsgaten wordt op de volgende pagina stap voor stap gevolgd.



Knoopsgatenvoet 41 11 650-01

Knoopsgaten (vervolg)

De steekkeuzeknop op symbool 1 plaatsen. De machine naait de eerste stekenrij achteruit. De machine stoppen met de naald uit de stof als de gewenste lengte bereikt is. De knop op symbool 2-4 draaien.

Nu wordt de trens gemaakt. 3-4 steken naaien. De machine stoppen met de naald in de hoogste stand. De knop op symbool 3 draaien.

De tweede stekenrij naaien tot deze even lang is als de eerste. De machine stoppen met de naald in de hoogte. De knop op symbool 2-4 teruggedraaien.

Nu wordt de tweede trens gemaakt. 3-4 steken naaien. Dan wordt de knop op symbool ----- gedraaid en worden de draden afgehecht door enkele steken op elkaar te naaien, terwijl u de stof iets tegenhoudt. Op blz. 41 kunt u zien hoe de knoopsgaten opengesneden worden.

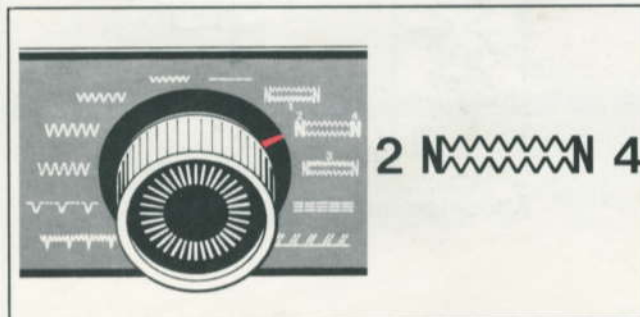
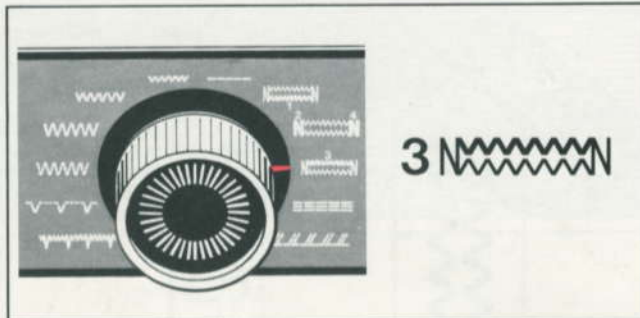
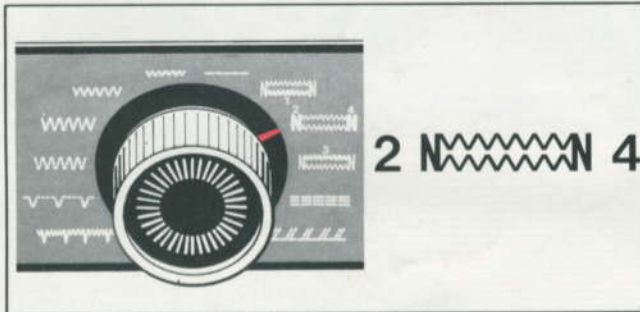
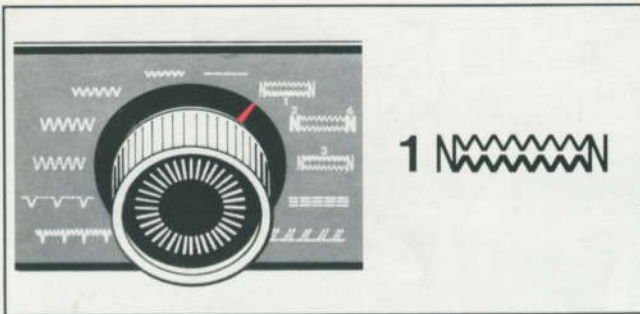

Inhoud

Aanschuiftafel	8	Naald verwisselen	9
Aansluiten van de machine op het lichtnet ..	7	Naden instellen	20-40
Aansluiten van de voetpedaal	6	Onderdraad inrijgen	13
Achteruitnaaien	20	Onderdraad ophalen	14
Afbeeldingen van de machine	4-5	Onderdraadspanning	15
Afwerken met band	25	Onderhoud van de machine	44
Afwerken van naden	28	Onzichtbaar zomen	30-32
Apparatoos, inhoud	47	Opbergen van de machine	6
Applicaties	26	Op elkaar afgewerkte naden	34
Badstof naaien	28	Overlocknaad	33
Blindzoom, elastisch	32	Persvoetlichter	8
Blindzoom, onzichtbare zoom	31	Raadgevingen voor het naaien	19
Borduren uit de vrije hand	43	Rechte naad	20
Bovendraad inrijgen	10	Rekbare blindzoom	32
Bovendraadspanning	15	Rekbare versterkte rechte naad	35
Doorstikken	36	Rimpelen	21, 25
Draadafsnijmesje	14	Ritssluiting inzetten	22-23
Draadspanning	16	Ritssluitingvoetje	21-22
Druk van het naaivoetje	16	Rolnaaivoetje	18
Elastische versterkte rechte naad	35	Rijgen	21
Extra te leveren onderdelen	48-51	Schakelaar voor de verlichting	7
Garen en naalden	9	Schoonmaken van de machine	44
Garen kiezen	9	Spoel (grijper)	12
Garenmesje	14	Spoelen	11-12
Garenpennen	10	Spoelhuls	12
Genaaide zig-zag	27	Steekkeuzeknop (steekkiezer)	20
Glijplaatje	17	Steeklengteknop	20
Goede en verkeerde draadspanning	16	Storingen	45-46
Grijper (spoel)	12	Toebehoren (uitrusting)	47
Inrijgen van de bovendraad	10	Transporteur verzinken	42
Inrijgen van de onderdraad	13	Uitnemen van de spoelhuls	12
Instellen van naden	20-40	Uitpakken van de machine	6
Inzetten van de spoel	13	Uitrusting (toebehoren)	47
Kant aanzetten	25-26	Verlichting	7
Knoopsgaten	37-38	Verstellen	29
Knoopsgaten, versterkte	39-40	Versterkte knoopsgaten	39-40
Knoopsgatenmesje	41	Verwisselen van de naaivoetjes	18
Knopen aanzetten	42	Verwisselen van het lampje	44
Lampje	7	Verwisselen van de naald	9
Naaien en afwerken	36	Voetpedaal	6
Naaigids	52-54	Vrije arm	7
Naaivoet voor zig-zag en nuttige naden	17	Zig-zag, genaaide	27
Naaivoetjes, verwisselen	18	Zig-zag naaien	24
Naald en garen	9	Zig-zagvoetje	17
Naald kiezen	9	Zomen, elastisch	32
		Zomen, onzichtbaar	31