

Onderdelen van de machine

- | | |
|------------------------------|--------------------------------|
| 1. Garenpen | 13. Automatische locksteekknop |
| 2. Garenwinderdraadgeleider | 14. Steekkeuze paneel |
| 3. Draadspanningsknop | 15. Handwiel |
| 4. Garenklostegehouder | 16. Licht- en stroomschakelaar |
| 5. Garenwinder aftaster | 17. Stekkingang |
| 6. Garenwinder | 18. Voetpedaalstekkingang |
| 7. Voorkap | 19. Handgreep |
| 8. Snelheidsregelaar | 20. Naaivoetheboom |
| 9. Retoursteekknop | |
| 10. Start-stopknop | |
| 11. Vrije arm aanschuiftafel | |
| 12. Transporteurverzinkknop | |

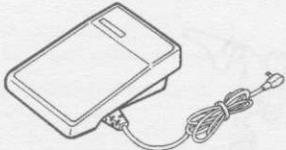

Voetpedaal

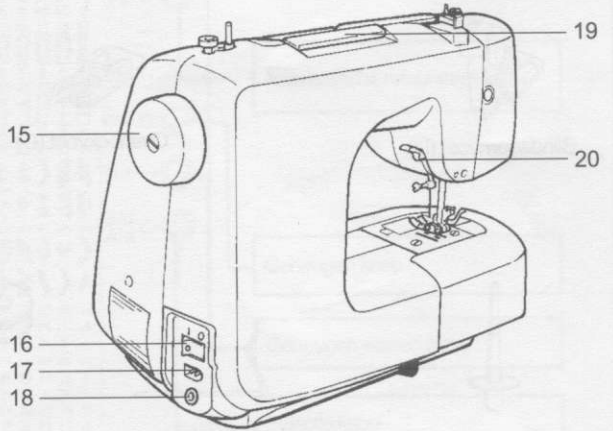
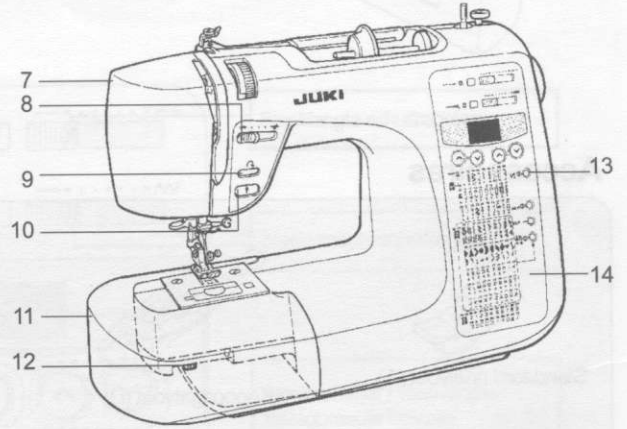
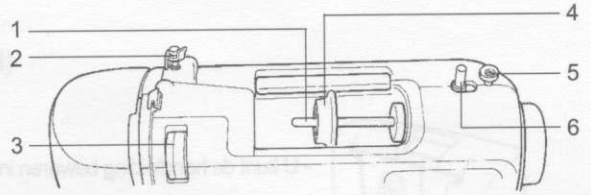

Elektrisch snoer

- | | |
|--------------------------|------------------------|
| 1. Draadafsnijder | 8. Spoelhuis |
| 2. Draadinrijger | 9. Naaldklem |
| 3. Knoopsgatvoetaftaster | 10. Naald |
| 4. Naaivoethendel | 11. Naaivoet |
| 5. Naaivoethouder | 12. Ontgrendelingsknop |
| 6. Transporteur | 13. Klapplaatje |
| 7. Steekplaat | 14. Spoeltje |

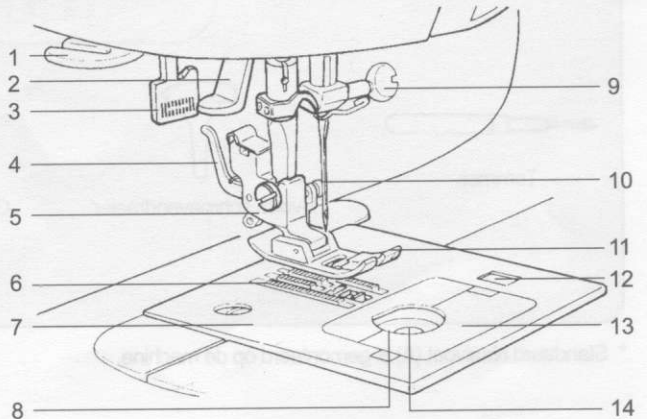

Voornaamste functies

Steeksoorten en werkwijze (Steekkeuze paneel)

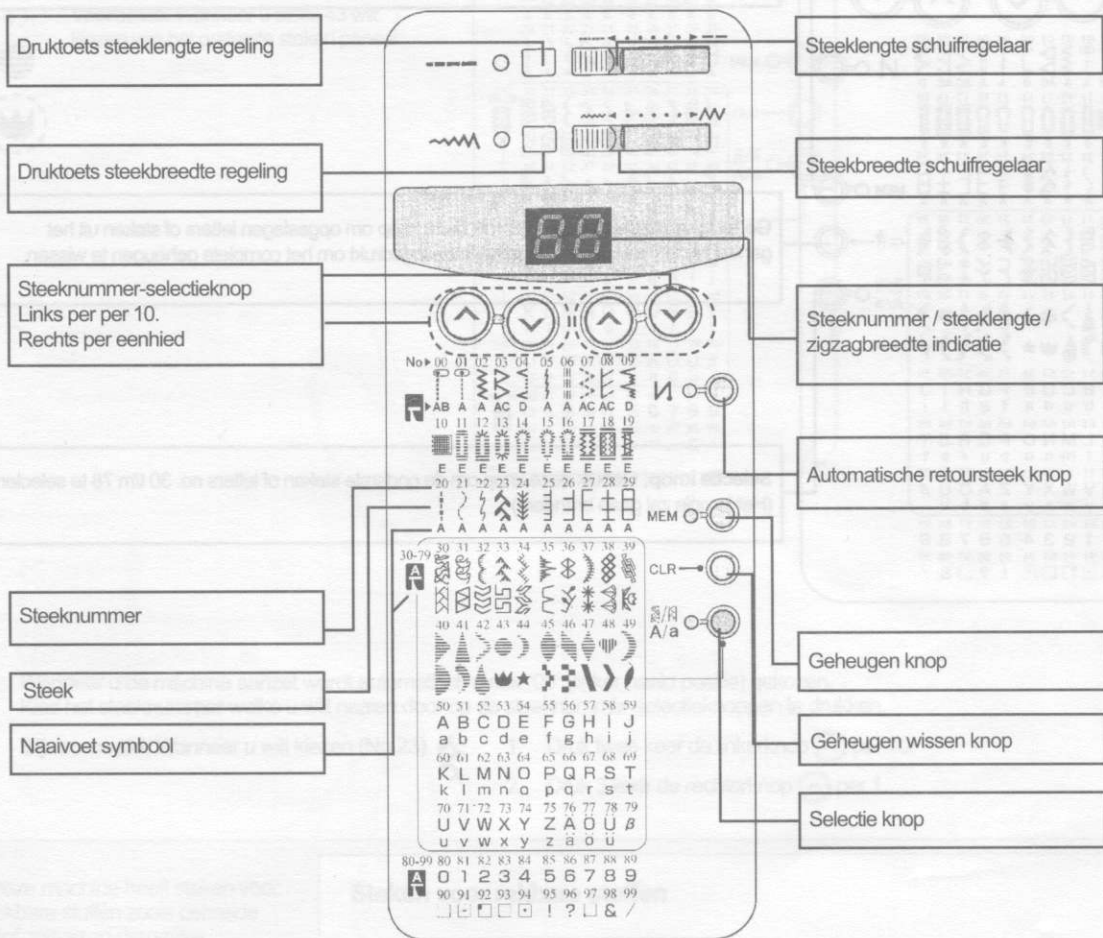

Gerrijts
 Handelsstraat 14
 9501 ET Stadskanaal
 tel. 0599-612419
www.naaimachinehandel.com
 en www.paspop.com
Info@gerrijts.nl

Inrijgen van de machine

⚠ VOORZICHTIG: Zet de machine uit voordat u gaat inrijgen. * Doe de naaivoethefboom omhoog voor u met inrijgen begint.

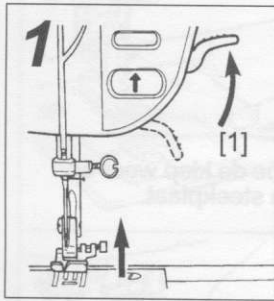
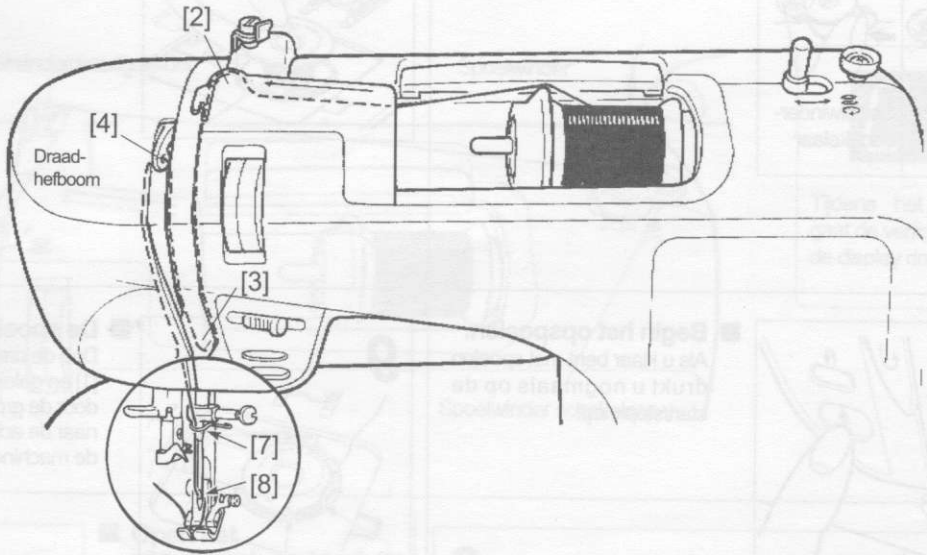

1 ■ Doe de naaivoethefboom omhoog.

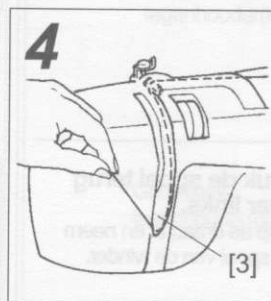

4 ■ Passeer de ronding en dan naar boven [3].

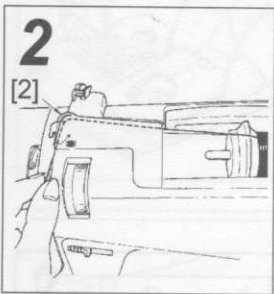

2 ■ Doe de draad door de geleider.

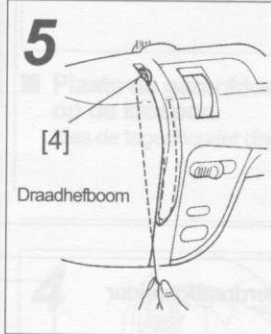

5 ■ Doe de draad door de draadhefboom [4] en dan naar beneden.

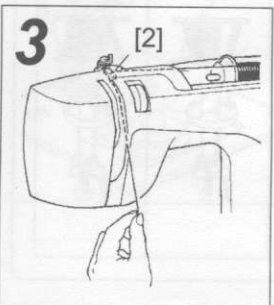

3 ■ Doe de draad door de gleuf naar beneden [2].

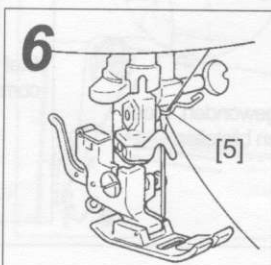

6 ■ Doe de draad vanaf rechts achter de naaldklem-draadgeleider [5].

Rechte steek

De rechte steek is de basissteek.

⚠ VOORZICHTIG: Verwijder de stekker uit het stopcontact voor u de naaivoet verwisselt.

1

Standaard naaivoet (A)

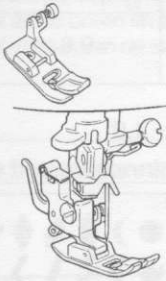

■ Kies de juiste voet

2

00

01

Linker
naald-
positie

Centrale
naaldpositie

■ Kies een steek

3

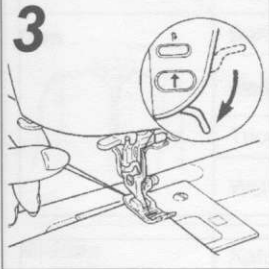

■ Plaats de stof en doe de naaivoet omlaag.

Plaats de stof zo onder de voet dat de naald bij uw beginpunt is. Doe de boven en onderdraad naar achteren en doe dan de naaivoet omlaag.

4

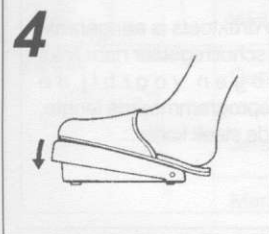

■ Begin te naaien.

5

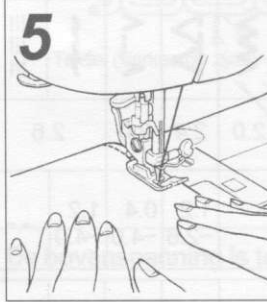

■ Houdt de stof losjes vast met de handen.

Trek niet aan de stof.

6

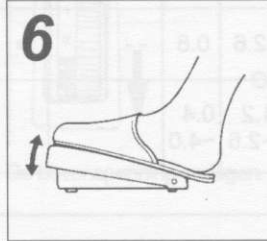

■ Kies uw snelheid.

7

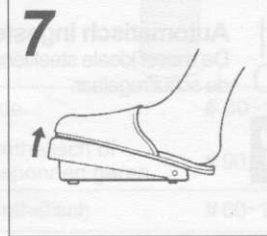

■ Stop de machine.

8

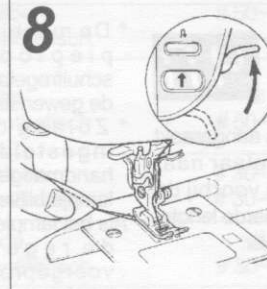

■ Doe de naaivoet omhoog en neem de stof weg.

Wacht tot de machine volledig gestopt is. Druk op de retourknop om de naald in de hoogste stand te zetten en doe dan de naaivoet omhoog.

Zig zag steek

⚠ VOORZICHTIG: Verwijder de stekker uit het stop-contact voor u de voet verwisselt.

1

Standaard naaivoet (A)

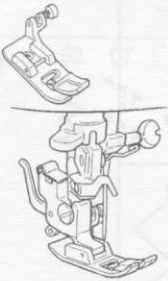

■ Kies de juiste voet.

2

02

Steekbreedte

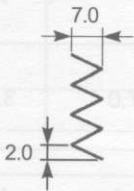

Steeklengte

■ Kies de zig zag steek.
(voorgeprogrammeerd)
Zig zag breedte: 7 mm
Steeklengte: 2 mm

Automatische afwerksteek

Kies uw steek en druk op de  toets.

Plaats de stof op uw startpunt en begin te naaien.

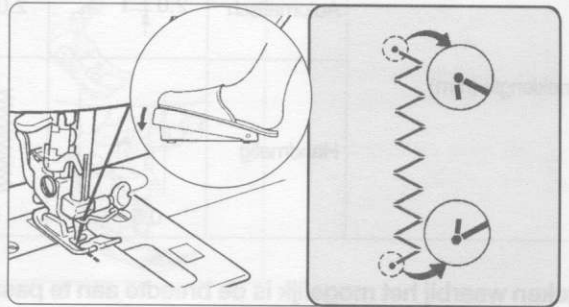

De machine maakt eerst wat afwerksteken en naait dan uw steek in de normale richting. Als u op uw eindpunt bent gekomen, drukt u op de retourknop, de machine maakt weer de afwerksteken en stopt op uw eindpunt.

Gerrijts

Handelsstraat 14
9501 ET Stadskanaal
tel. 0599-612419
www.naaimachinehandel.com
en www.paspop.com
Info@gerrijts.nl

Stopsteek

⚠ VOORZICHTIG: Verwijder de stekker uit het stop-contact voor u de voet verwisselt.

Teneinde meer cordons van de zelfde lengte te naaien, volgt u de volgende procedure.

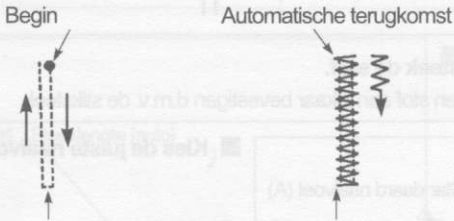

Automatische U-bocht

Druk de retourknop in om het naaien te stoppen.

*Om de cordonlengte, opgeslagen in het geheugen, te wijzigen, drukt u opnieuw de cordonsteekknop in op het steekkeuze paneel en doet u opnieuw de stappen (1) tot en met (5) als hierboven beschreven.

* Voorbeelden

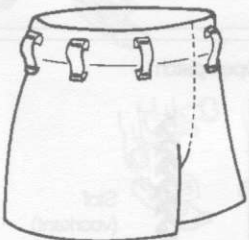

Broeken en rokken



Tassen



Zakken

1 Knoopsgatvoet (E)

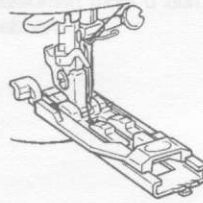

■ **Plaats de knoopsgatvoet (E).**
Haal de bovendraad door de knoopsgatvoet en vervolgens naar links.

2 10



■ **Kies uw steek.**



3 ■ **Stel de lengte van de stopsteek in.**
Verschuif het verstelbare gedeelte om de lengte in de stellen.

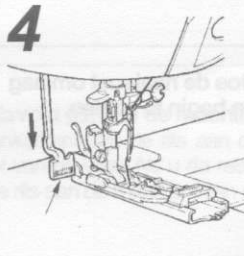

4 ■ **Doe de knoopsgatvoet- hevel naar beneden.**

5



5 ■ **Begin te naaien.**
De machine stopt automatisch wanneer één patroon klaar is.

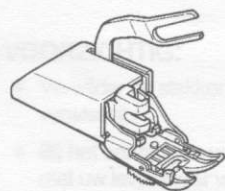

Kies de juiste steek



⚠ VOORZICHTIG: Verwijder de stekker uit het stopcontact voor u de voet verwisselt.

De boventransportvoet wordt over het algemeen gebruikt bij stoffen (gebreide stoffen, jersey, vinyl, kunstleer of leer) die moeilijk worden getransporteerd door de machine. Deze voet verzekert een correct stoftransport en voorkomt het wegglijden van de stof.

1

Persvoetstang

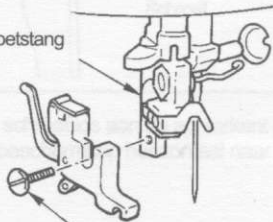

Naaivoethouderschroef

■ **Verwijder de naaivoethouder.**

Doe de naaivoethefboom omhoog, draai de naaivoethouderschroef los en verwijder de houder.

2

Boventransportvoethevel

Naaivoethouderschroef

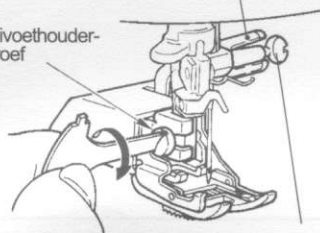

Naaldklamschroef

■ **Bevestig de boventransportvoet aan de machine.**

Doe de vorkhevel van de voet om de naaldklem en bevestig de voet aan de persvoetstang en maak de persvoetschroef zorgvuldig vast.

* Stel de naaisnelheid in op langzaam tot gemiddeld.

INHOUD

Belangrijke veiligheidsinstructies.....	1	Overlocksteek.....	23
Voornaamste delen	3	Versterkte stretchsteek	23
Accessoires	4	Automatische knoopsgaten	24-25
Voornaamste functies.....	5-9	Cordonsteek.....	26-27
Opspoelen	10-11	Stopsteek	27
Plaats de spoel		Quiltsteek	28
Inrijgen van de machine.....	12-13	Patchwork.....	28
De automatische naaldinrijger		Ritsen inzetten.....	29-31
Ophalen van de onderdraad		Overlapt rits	
Verwisselen van de naaivoet.....	14	Gecentreerde rits	
Verwisselen van de naald.....	14	Blindsteek	32
Naaivoeten en hun toepassing	15	Quiltvoet	33
Aanpassen van de draadspanning.....	16	Optionele voeten.....	33-34
Stof, garen en naalden tabel.....	16	Blinde ritsvoet	
Steeklengte aanpassen (handmatig).....	17	Handmatige knoopsgatvoet	35
Rechte steek.....	18-19	Rolzoomvoet	36
Rechte steek op rekbaar stof		Boventransportvoet	37
Automatische locksteek	19-20	Voet voor gladde stoffen (Teflonvoet).....	38
Handmatige locksteek, afwerksteek (retoursteek)		Lamp vervisselen.....	39
Naaistart met zware stof		Onderhoud (Schoonmaken).....	39
Zig zag steek	21	Verhelpen van storingen	40
Steekbreedte aanpassen (handmatig).....	22	Specificaties.....	40

Gerrijts
Handelsstraat 14
9501 ET Stadskanaal
tel. 0599-612419
www.naaimachinehandel.com
en www.paspop.com
Info@gerrijts.nl