

Benaming van de onderdelen

- | | |
|----------------------------------|-------------------------------|
| 1 Draadhefboom | 15 Steekplaat |
| 2 Draadgeleider voor garenwinder | 16 Grijper (onder in machine) |
| 3 Armdeksel (met schroeven) | 17 Afdekplaatje |
| 4 Zigzag-regelaar | 18 Persvoet |
| 5 Garenklossen | 19 Apparatschroef |
| 6 Garenwindel (spoel) | 20 Draadgeleider |
| 7 Handwiel | 21 Naaldstang |
| 8 Friktieschroef | 22 Kopdeksel |
| 9 Drijfriempje | 23 Persvoetlichter |
| 10 Motor (aan achterzijde) | 24 Lichtschakelaar |
| 11 Steekversteller | 25 Bovenspanning |
| 12 Druktoets voor afhechten | 26 Naaldklem |
| 13 Transporteurknop | 27 Mesje |
| 14 Grondplaat | 28 Persvoetstang |

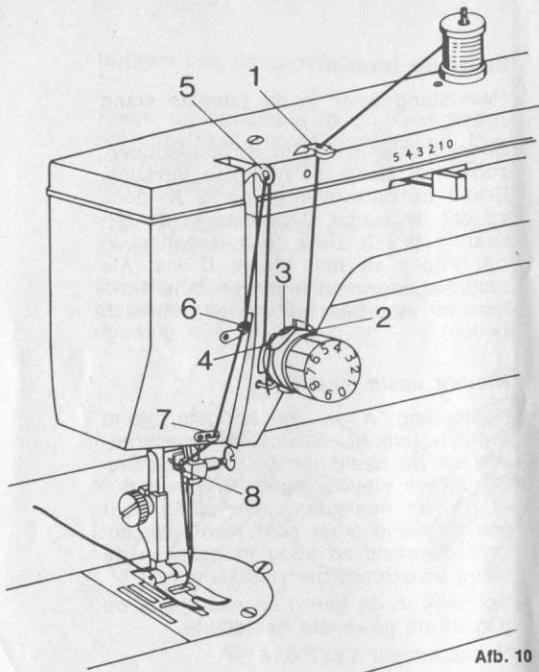

Inrijgen van de bovendraad

Zet de draadhefboom 5 (afb. 10) in de hoogste stand. Plaats een klos garen op de pen. Rijg de draad via oogje 1 recht omlaag naar de bovenspanning. Trek de draad tussen de spanningsschijven door en leidt hem over het afbuigplaatje 3 – via de haak van draadaantrekveer 4. Vervolgens weer recht omhoog naar de draadhefboom 5, doorsteken en omlaag via de draadgeleiders 6, 7 en 8 naar de naald. Rijg de draad van links naar rechts door het oog van de naald en laat ongeveer 10 cm. draad doorsteken.

Afb. 10

Ophalen van de spoeldraad

Gerrijs
 Handelsstraat 14
 9501 ET Stadskanaal
 tel. 0599-612419
www.naaimachinehandel.com
 en www.paspop.com
Info@gerrijs.nl

Pak de bovendraad in de linkerhand en draai het handwiel een volle slag rond. De naald is nu eenmaal geheel omlaag geweest en heeft de spoeldraad mee naar boven genomen (afb. 11).

Leg de beide draden tussen de persvoet door naar achteren (afb. 12).

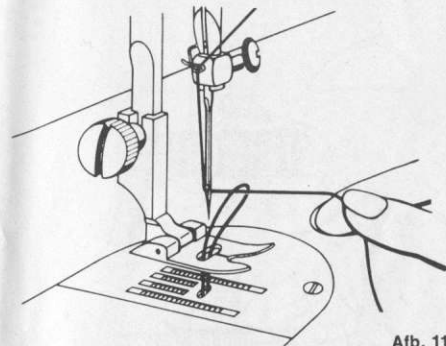

Afb. 11

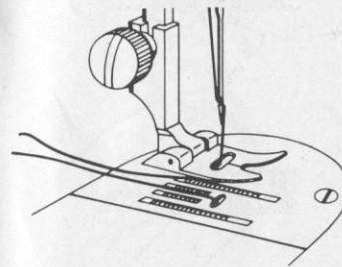

Afb. 12

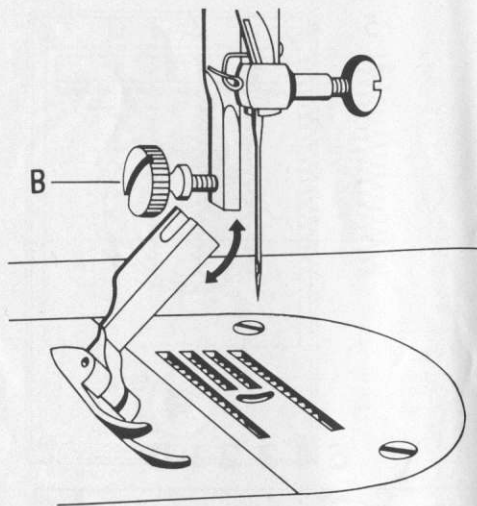

Afb. 18

Verwisselen van de persvoet

Zet de persvoetlichter omhoog de naaldstang eveneens in de hoogste stand draaien. Draai schroef **B** (afb. 18) enkele slagen los en neem de voet kantelend van de stang. De nieuwe voet op gelijke wijze – kantelend – omhoog schuiven en met schroef **B** weer vastzetten.

Uitschakelen van de transporteur

Door middel van de stelknop (afb. 19) kan de transporteur in drie standen worden geschakeld:

- EMBR = transporteur uitgeschakeld, om te borduren, te stoppen en bij knopen aannaaien
- SILK = transporteur op halve hoogte voor het naaien van dunne stoffen, zijde enz
- NORM = transporteur op gewone stand voor de meeste, gebruikelijke werkzaamheden.

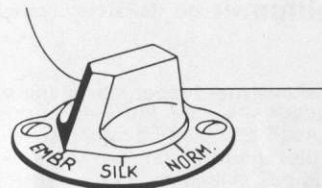

Afb. 19

Tips bij het begin

Draai het handwiel steeds naar voren – laat de machine, zodra deze is ingeregen, nooit zonder stof onder de persvoet draaien – leg aan het begin van een naad steeds de boven en onderdraad goed naar achteren – stel de draad-hefboom bij begin- en einde van iedere naad in de hoogste stand.

Nu is de machine klaar om te beginnen!

Tips om het werkstuk onder de machine uit te nemen

Draadhefboom in de hoogste stand, persvoetlichter omhoog. Nu kan het werkstuk naar achteren of opzij onder de machine worden weggetrokken. De draden kunnen met het mesje (op de persvoetstang) worden afgesneden.

Laat voor de volgende naad steeds voldoende draadlengte doorsteken.

Tabel van stof, garendikte, garensort en naald.

Voorbeeld: U wilt bedlinnen maken. Zoek in de eerste rij „bedlinnen”; naar rechts gaand vindt u garen nr 60 en daarboven in die kolom katoenen garen. De laatste kolom duidt de naald dikte aan en wel nr 80. Indien ook met naaijzide kan worden gewerkt, is er een X in de tabel geplaatst.	Gemercerteerde katoenen garens	Naaijzide	Synthetische garens van nylon, perlon, polyester etc.	Linnen garens	Borduur- en stopgaren *)	Naalddikte
Dun linnen, poplin, batist	100				80	
Tule, organdie		X			80	
Natuurzijde, crépestoffen		X			80	
Fijne charmeuse van katoen, zijde, kunststoffen en tricot.	100	X			80	70
Nylon, perlon, diolen, dralon, trevira, orlon, terlenka (o. a. ook vitragestoffen)	100	X	100-180		80	
Zwaardere kunststoffen van nylon, trevira 2000, trycel en terlenka	70	X	80-140		60	
Zware natuurzijde		X	100		60	
Taft, mouseline	80	X			60	
Jersey en jersey met foam	80	X	100			
Bed- en tafellinnen, badstof	60				50	80
Zeer zware natuurzijde		X	80		50	
Linnen	60				50	
Lastex, Helanka	60	X	80-120			
Chroomleder, skai, plasticfolie	60	X	80-140		50	
Soepele bovenkledingstoffen, dubbele jersey	60	X	80		50	
Zware bovenkledingstoffen	40	X	60			
Dik linnen	40				30	90
Drill, manchester	40			50	30	
Zeildoek, tentlinnen, bekledingsstoffen	30	X				
Mantelstoffen, jute, velours	30		50	40		100

*) Bij het borduren en stoppen kan over het algemeen worden volstaan met garen 50- 2 draads. Dit is in veel kleuren verkrijgbaar!
Naaldsysteem 130 R

Onderhoud van de machine

Smeren

Het onderhoud van Uw naaimachine is noodzakelijk, om een goede werking te houden. Stofrestjes, draadjes en vuilpluisjes zuigen de oliefilm van de onderdelen op en U moet ervoor zorgen dat van tijd tot tijd een en ander goed schoongemaakt moet worden.

Daartoe op gezette tijden alle scharnier- en wrijfpunten van de onderdelen met een druppeltje olie smeren.

Gebruik uitsluitend goede, blanke naaimachineolie. Uw handelaar zal U hierbij graag van advies dienen.

Na het smeren de machine even op een oud lapje doornaaien.

Gerrijts
Handelsstraat 14
9501 ET Stadskanaal
tel. 0599-612419
www.naaimachinehandel.com
en www.paspop.com
Info@gerrijts.nl

Inhoud

Benaming van de onderdelen . . .	2/3	Tips om het werkstuk onder de machine uit te nemen	15
Spoelhuls uit de grijper nemen . . .	4	Naaitips:	
Vrijstellen van het handwiel	4	Stiksteeknaaien	16
Winden van een spoelklosje	5	Zigzag naaien	16
Inrijgen van de spoelhuls	6	Borduren, verstellen en stoppen .	17
Spoelhuls inzetten	7	Knoopsgaten maken	18/19
Nieuwe naald inzetten	7	Smalle zoompjes	20
Inrijgen van de bovendraad	8	Voorgevouwen zoom en afwerk- steken	21
Ophalen van de spoeldraad	9	Tabel voor stofsoort, garens en naalddikte	22
Regelen van de spanning	10	Onderhoud van de machine	23
Bovenspanning	11	Grijper en grijperbaan	24
Spoelspanning	11	Naailampje verwisselen	25
Steeklengte instellen en afhechten	12	Kleine stringen zelf verhelpen ?	26/30
Zigzagsteken instellen	13		
Verwisselen van de persvoet	14		
Uitschakelen van de transporteur .	15		
Tips bij het begin	15		