

GERRIJTS
Naaimachine handel
&
Stomerij

www.naaimachinehandel.com
www.paspop.com

Handelsstraat 14
9501 ET Stadskanaal
Tel. 0599 - 612419
info@gerrijts.nl

Tekening met bedieningsoverzicht

- | | |
|---|--|
| 1 kopdeksel | 16 onderarmdeksel |
| 2 draadgeleider | 17 spoelhulsklep |
| 3 draadhefboom | 18 grondplaat |
| 4 draadgeleider | 19 aanschuifblad |
| 5 spanning (garenwinder) | 20 steeklengte steller |
| 6 armdeksel | 21 naaldstandstelknop en nuttige steken |
| 7 garenklospennen | 22 zigzagstelknop |
| 8 garenwinder | 23 bovendraadspanning |
| 9 vliegwiel | 24 persvoethendel |
| 10 friktieschroef voor het ontkoppelen van het wiel | 25 naaldklem |
| 11 elektrische aansluiting | 26 naaldplaat |
| 12 riembeschermer | 27 mes |
| 13 motordeksel (achterzijde) | 28 draadgeleider |
| 14 schakelknop transporteren | 29 naaivoet met bevestigingsschroef |
| 15 vrije onderarm | 30 schakelaar voor het naailicht (achterzijde) |

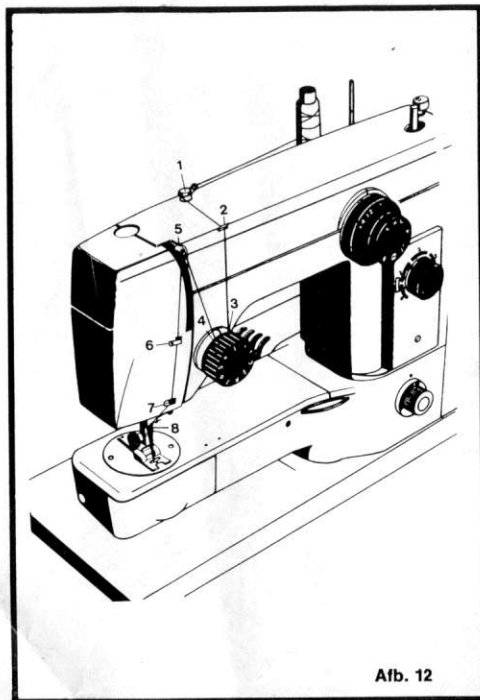

Afb. 12

Inrijgen van de bovendraad

Stel de draadhefboom 5 (afb. 12) in de hoogste stand. Garenklos op houder steken. Draad via de geleiders 1 en 2 tussen de spanningplaten 3 brengen en met een rukje omhoog achter de aantrekveer 4 wippen. Trek vervolgens de draad omhoog en rijg van rechts naar links door het oog van de draadhefboom 5. Dan omlaag, via de draadgeleiders 6, 7 en 8 tot de naald. Steek de draad van vóór naar achter door het oog van de naald en laat ongeveer 10 cm draad naar achteren doorsteken.

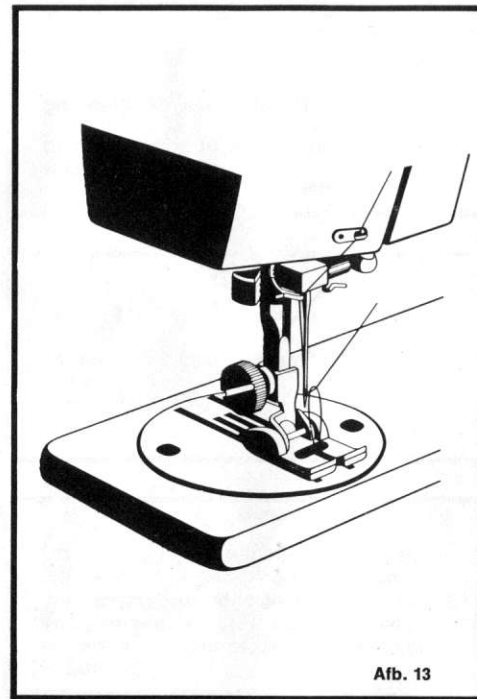

Afb. 13

Ophalen van de spoeldraad

Neem de bovendraad in de linker hand. Draai het handwiel een slag rond, tot de naald weer geheel bovenstaat. Trek even aan de bovendraad, die dan de spoeldraad heeft meegenomen (afb. 13). Leg vervolgens de beide draadeinden onder de voet door naar achteren.

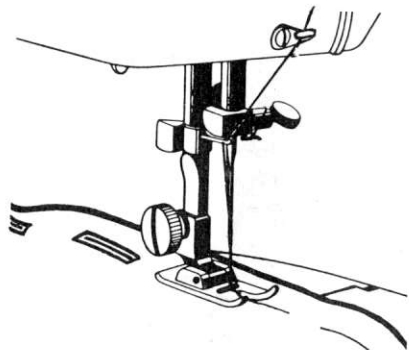

Afb. 25

Knoopsgaten naaien

Voor het maken van knoopsgaten met een vuldraad, moet de nylonvoet op de machine worden aangebracht (zie afb. 25).

Teken op de stof de plaats en de lengte van de gewenste knoopsgaten. Stel de naaldstandsteller op links (L), de zigzagbreedte op 2.

De steeklengte moet zo kort mogelijk worden gezet: ongeveer bij het cijfer 0,2. Leg vervolgens de stof onder de persvoet.

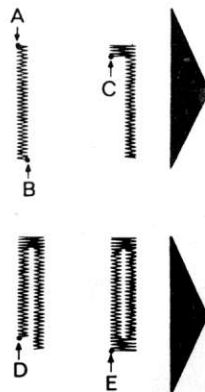

Afb. 26

Begin het eerste rijtje vanaf punt **A** naar punt **B** (afb. 26) en laat de naald aan het einde rechts van het gemaakte rijtje in de stof staan. Nu persvoet omhoog en stof een halve slag (180°) draaien- persvoet weer omlaag. Hef de naald tot boven de stof en zet de zigzagknop op 4. Nu kan de trens worden genaaid met \pm 5 steekjes. Naald boven de stof laten en zigzagknop weer op 2 zetten.

Naai nu het tweede rijtje en eindig precies bij het begin van het eerste rijtje met de naald boven de stof. Zigzag op 4 en de tweede trens met 5 zigzagsteken maken. Om goed af te hechten kan de zigzagknop nog even op "0" worden gezet en met enkele rechte steekjes het knoopsgat worden afgehecht.

Het knoopsgat is nu gereed en moet alleen nog worden opengesneden. Gebruik hiervoor bij voorkeur een tornmesje en let bij het insnijden vooral, op, dat de tansen niet worden doorgesneden!

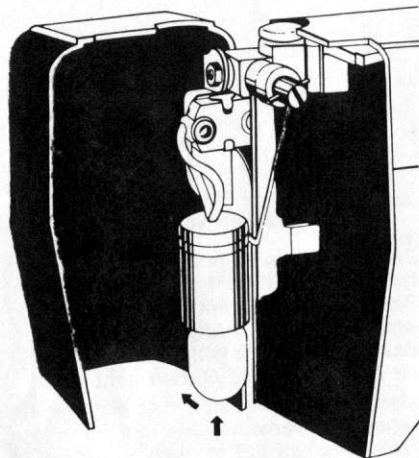

Afb. 39

Naailampje verwisselen

Klap het kopdeksel open, druk het gloeilampje een weinig omhoog en draai een korte slag naar links. Nu is de lamp uit de fitting los te nemen en voor een nieuwe te verwisselen.

Inzetten: Stiften in de geleidegleuven zetten, lampje omhoog drukken en iets naar rechts verdraaien.

Kleine storingen zelf verhelpen

De bovendraad breekt

1. Kan gebeuren bij een te vaste bovenspanning.
2. De naald kan krom zijn, bot of een scherp oog hebben.
3. Het gebruikte garen is te dik voor de naald. Vergelijk de tabel op pag. 31.

De spoeldraad breekt

1. Het spoelklosje is slecht opgewonden. Lees de aanwijzing op pag. 7.
 2. De spoeldraad is uit de veer van het spoelhulsje gewipt. Neem de spoelhuls uit de grijper, rijg de draad opnieuw in.
 3. Spoel of spoelhuls zijn verkeerd ingezet.
4. Let op of de naald goed is ingezet; zo hoog mogelijk inzetten, vlakke kant naar achteren. Systeem 130!
 5. Het naaldgat van de steekplaat kan scherp zijn, doordat een naald op de plaat is gestoten. Ook kan op die manier de grijper zijn beschadigd. Laat een en ander door reparateur in orde brengen.