

Gerijts
 Handelsstraat 14
 9501 ET Stadskanaal
 tel. 0599-612419
 info@naaimachinehandel.com
www.naaimachinehandel.com
 en www.paspop.com

PLAATSEN VAN MACHINE IN NAAIMACHINEMEUBEL

Draai de 2 schroeven los onder de grondplaat van de machine. Schuif de machine op de scharnierpennen van het meubel en draai de schroeven weer goed vast.

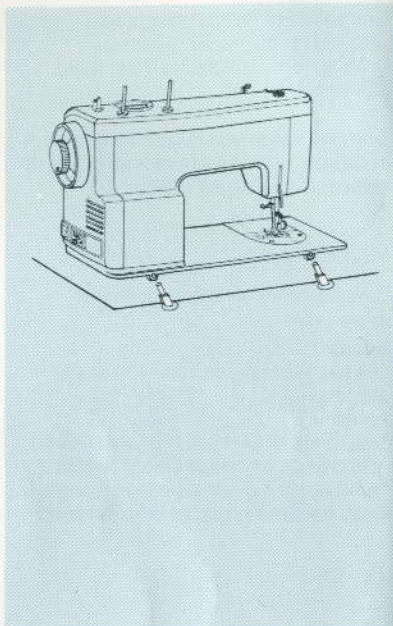

OPSPOELEN

Zet een klos garen op de garepen. Draad geleiden als aangegeven. Plaats het spoelklosje op het asje van de spoelwinder. Druk de geleiderstrip op het spoelklosje totdat deze "klikt". Draai het gekartelde binnenwiel van het handwiel los naar u toe, zodat het handwiel zelf niet funktioneert. Laat de machine lopen. Zodra het spoelklosje vol is, stopt de spoelwinder automatisch. Draai het kartelwiel weer vast en verwijder het spoelklosje.

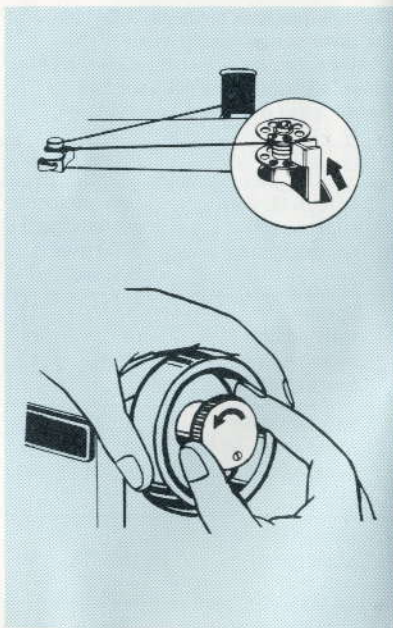

VERWIJDEREN VAN SPOELKLOSJE UIT DE GRIJPERBAAN

1. Zet de naald in de hoogste stand.
2. Verwijder de dekplaat.
3. Til het klepje op van het spoelklosje.
4. Nu kunt u het spoelklosje uit de grijperbaan halen.

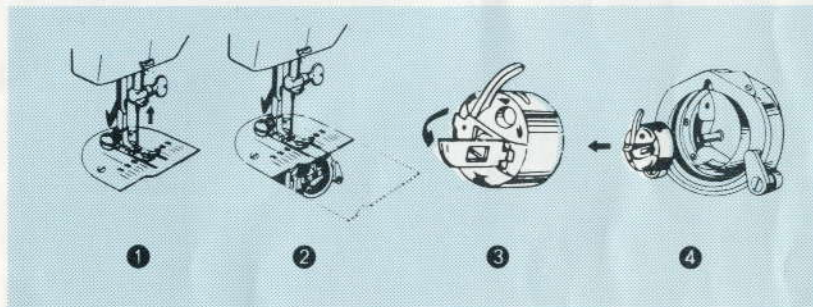

• PLAATSEN VAN SPOELKLOSJE IN SPOELHUIS

1. Plaats het spoelklosje op het asje van het spoelhuis.
2. Trek de draad door de gleuf.
3. Trek de draad onder het bladveertje door.
4. Plaats het spoelklosje met spoelhuis in de grijper door het klepje vast te houden en druk dit aan.

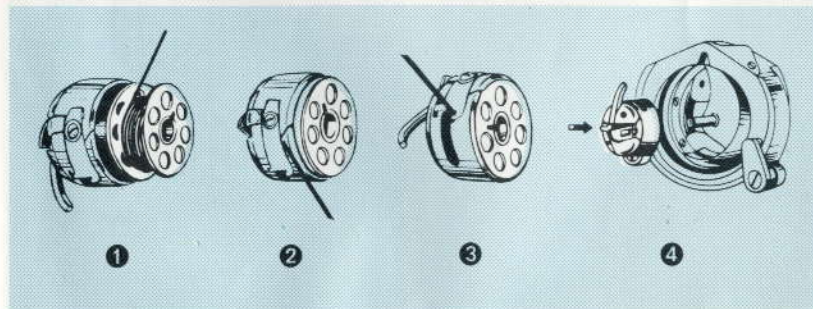

INRIJGEN VAN DE BOVENDRAAD

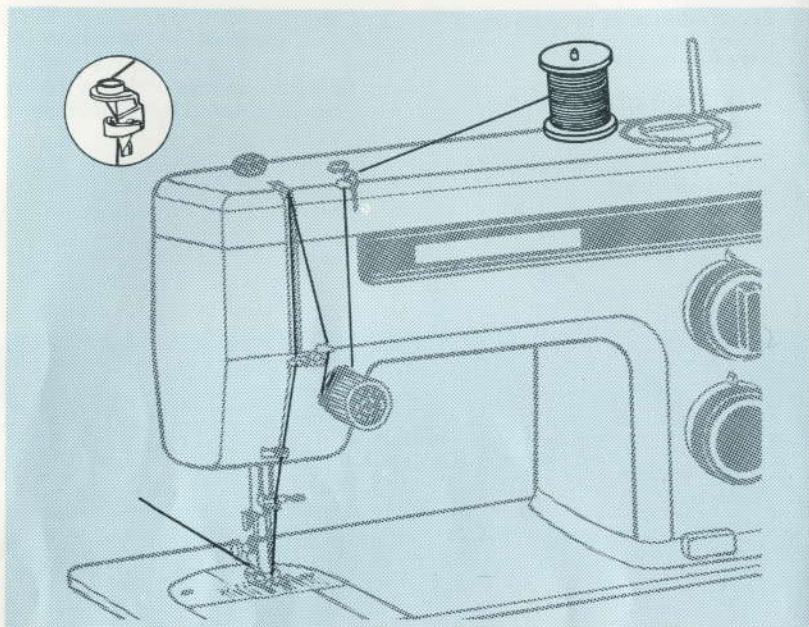

De naald in de hoogste stand zetten door aan het handwiel te draaien.

Leidt de draad door de geleiders als aangegeven op de illustraties.

Trek de draad eveneens voldoende door de naald heen (ca. 8 cm).

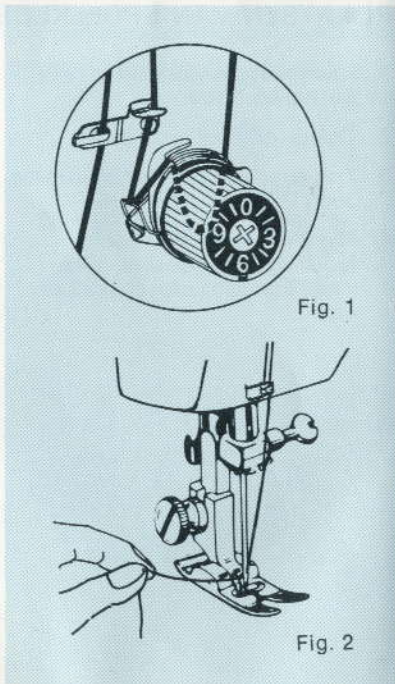

Fig. 1

Fig. 2

OPHALEN VAN DE ONDERDRAAD

1. Zet de persvoethevel in de hoogste stand. Houd de draad los in uw linkerhand en draai het handwiel naar u toe.
2. Trek nu losjes aan de bovendraad, waardoor de onderdraad naar boven komt.
3. Leg nu beide draden onder de persvoet naar achteren.

OPMERKING: Als de onderdraad niet naar boven komt, moet u even controleren of er minstens 8 cm draad uit het spoelhuis hangt.

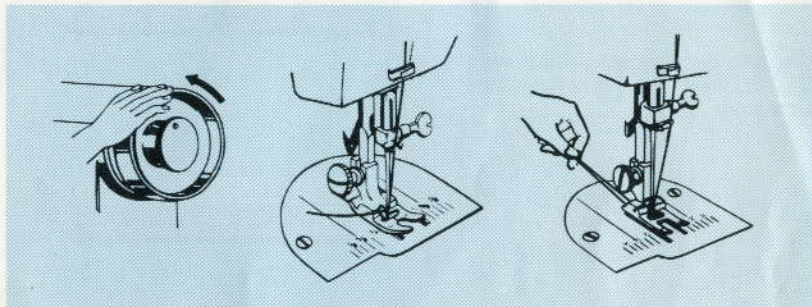

• REGELEN VAN DE PERSVOETDRUK

Druk de buitenring van de persvoetdrukknoop omlaag (zie ill.) Daardoor vervalt de druk op de persvoet.

Voor het instellen van de persvoetdruk drukt u de middenknop in tot dat de gewenste druk is bereikt.

In het algemeen is het voldoende de knop voor de helft in te drukken.

Voor het verwerken van dunne stof dient de druk verminderd te worden.

Als er een afdruk van transporteur of persvoet op de stof te zien is, duidt dit op overmatige druk.

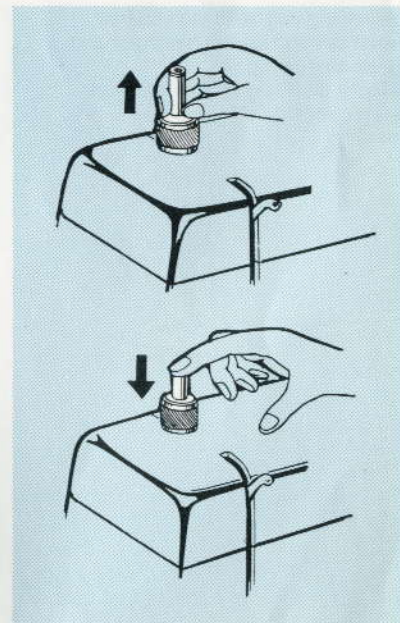

BLINDZOMEN

Bevestig de verstelbare blindzoomvoet en volg onderstaande aanwijzingen:

1. Vouw de stof ruim 1 cm. in en indien gewenst rijg deze.
2. Vouw de zoom op de gewenste breedte en strijk deze. Vouw de zoom terug naar de goede kant van het kledingstuk, zodat de geregen rand ongeveer $\frac{1}{2}$ cm. uitsteekt, zie afb. 2.
3. Stel de machine in zoals afbeelding. Plaats het kledingstuk onder de blindzoomvoet, zodat de zoom tegen de geleider rust en stel deze af door aan de schroef te draaien, zó, dat de zigzagbreedte steek juist even de vouw pakt, waardoor de zigzagsteek juist even de vouw pakt.
4. Verwijder de rijgdraad en strijk de zoom.

Machine afstellen als volgt:

selectieknop: < (model 320)
 < (model 340)
 steeklengteregelaar: 1.5 - 3.
 steekbreedteregelaar: 2 - 2.5.
 instelknop voor super automatische steken: op rode punt (model 340).

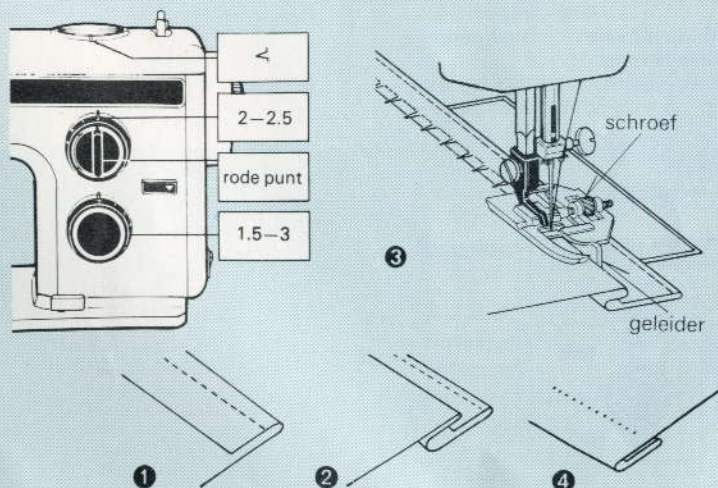

STRETCHSTEЕК MODEL 340

Deze speciaal steek is ideaal en bij uitstek geschikt voor gebreide kledingstukken en andere elastische materialen, zoals trevira, tricot, e. d.

De machine maakt een zgn. drievoudige elastische steek, n. l. twee vooruit- en een achteruit.

Een gewone steek zou breken op stoffen als bovengenoemd, wanneer U deze rekt.

De speciale stretchsteek voorkomt breuk van ieder stiksel op elk elastisch materiaal.

Ook voor zomen/naden in kledingstukken waar dikwijls spanning komt te staan - o. a. in kinderkleding, zoals spijkerbroeken, is de stretchsteek bijzonder geschikt.

Machine afstellen als volgt:

selectieknop: $\equiv \bullet \equiv$
 steeklengteregelaar: 4.
 steekbreedteregelaar: 0 - 4.
 instelknop voor super automatische steken: op zwarte punt.

Belangrijk.

Gebruik altijd de stretch-voet (goudkleurige voet) en de stretch-naald (met blauwe kolf) als U elastische of gebreide stoffen naait.

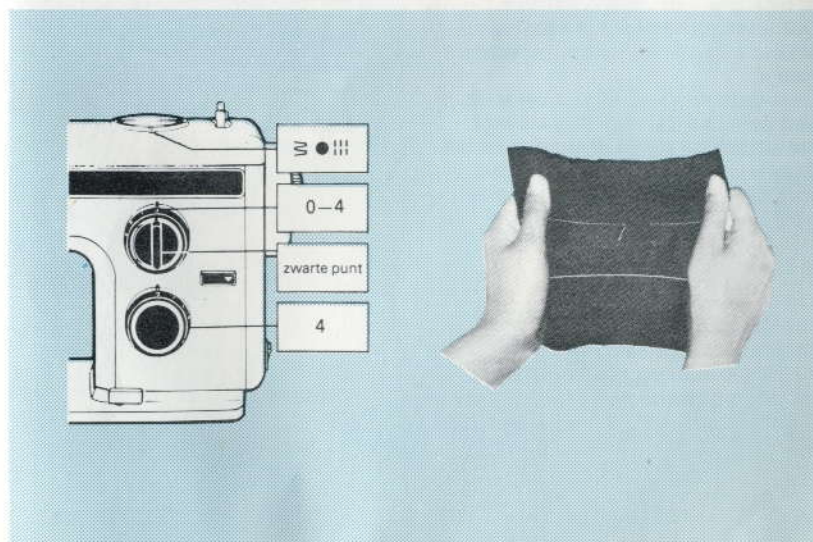

STOPPEN

Verwijder de persvoet.

Span de stof in de borduurring.

Trek de onderdraad door het materiaal door de bovendraad vast te houden en maak de eerste steken waar u met stoppen wilt beginnen. Op deze wijze kunt u ook fraaie monogrammen en siersteken maken uit de vrije hand.

Indien u zonder borduurring wilt stoppen, dient u de zigzagvoet op de machine te laten en dient u de persvoetdruk op "darn" te draaien en de transporteur naar beneden. Overigens handelen als boven aangegeven.

Machine afstellen als volgt:

selectieknop: ● (model 320)

☐ ● ☐ (model 340)

instelknop voor super automatische steken: op rode punt (model 340).

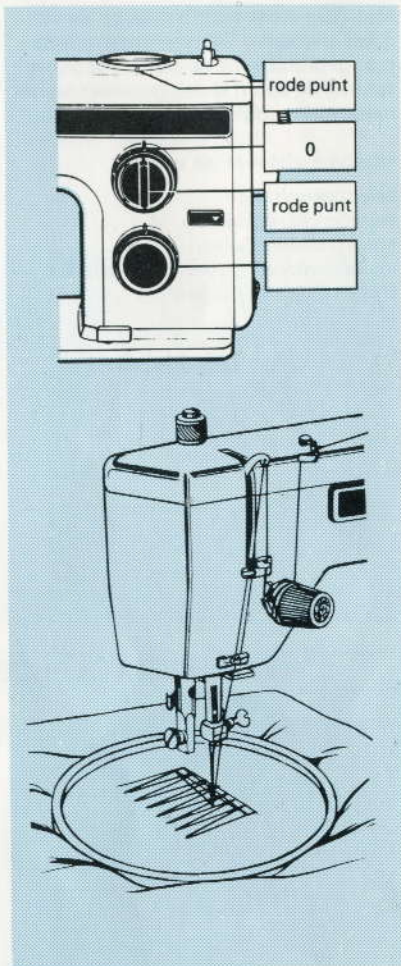

KNOOPSGATEN MAKEN

Teken de knoopsgat lengte aan op het goed. Zet de knoopsgatengeleider onder de persvoet zodat deze precies in de geleider valt, als aangegeven op de illustratie. Leg het goed met het knoopsgat onder de geleider.

Schuif de geleider naar voren zodat de naald precies komt te staan aan het begin van het knoopsgat.

De indeling op de rand van de geleider maakt het U mogelijk knoopsgaten te maken in verschillende lengtes.

Juist hierdoor kunt U allemaal gelijke knoopsgaten maken.

Het verdient aanbeveling vlieseline tussen de stof te leggen. Ook kunt U dun papier gebruiken dat ná het maken van het knoopsgat weer weggescheurd wordt.

Machine afstellen als volgt:

selectieknop: ☐

steeklengteregelaar: rood gedeelte.

steekbreedteregelaar: 3 - 4.

instelknop voor super automatische steken: op rode punt (model 340).

Zie pag. 28.

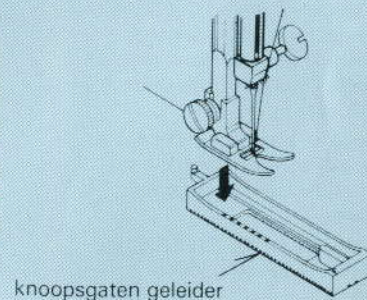
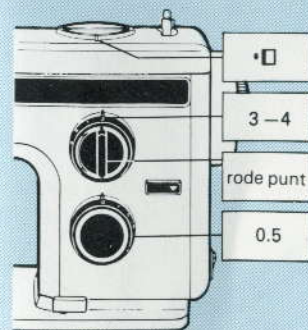

KNOOPSGATEN MAKEN

1. Zet de selectieknop op $\bullet \square$. Naai tot U de gewenste lengte van het knoopsgat heeft gemaakt. Zet de naald in de hoogste stand door het handwiel naar U toe te draaien.
2. Zet de selectieknop op \square en maak enkele trens (afhecht) steken. Zet de naald weer in de hoogste stand.
3. Zet de selectieknop op $\square \bullet$ en naai de andere kant van het knoopsgat.
4. Naai nu de tweede trens.
5. Draai de zigzagknop (steekbreedteregelaar) van 4 naar 0 en hecht af met enkele steken.

Belangrijk: Bij trens en afhechten, stof tegenhouden, zodat geen transport plaatsvindt.

Voor extra sterke knoopsgaten in zwaar materiaal kunt U ook fase 1 en 3 herhalen.

"koord"-knoopsgaten

Voor op dickere stoffen kunt U een bijzonder mooi (gevuld) knoopsgat maken, indien U gebruik maakt van de koordgeleiding, die de knoopsgatengeleider U biedt.

Het te gebruiken koord kan ook dikke wol zijn. Haak het koord om de haak en trek het onder de knoopsgatengeleider door.

Maak het knoopsgat zo, dat de zigzagsteek het koord volledig bedekt.

Wanneer het knoopsgat klaar is, maakt U het koord los van de geleider, trekt beide koordeinden aan en knipt de restanten koord weg.

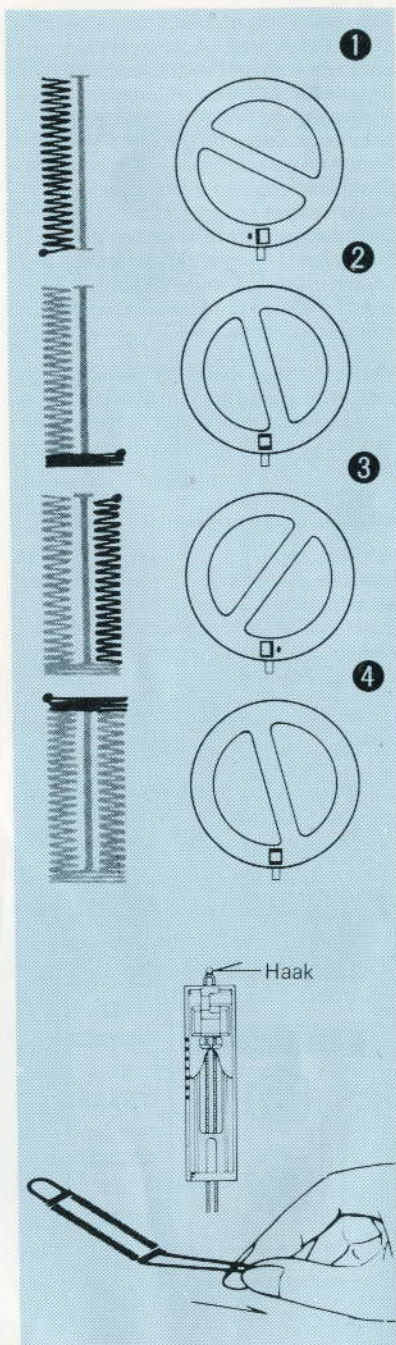

APPLIKEREN

Ieder applikatiepatroon kan op stof worden genaaid. De steekbreedte stelt u in van 2 tot 4 en de steeklengte van 0.5 tot 1. Met deze steek naait u het patroon vast op de stof.

Machine afstellen als volgt:

selectieknop: \bullet (model 320)
 $\equiv \bullet \equiv$ (model 340)
instelknop voor super automatische steken: op rode punt (Model 340).



MONOGRAMMEN MAKEN

De transporteur dient verzonken te worden, terwijl initialen of het door u gewenste woord op de stof dienen te worden getekend. Het verdient aanbeveling gebruik te maken van een borduurring. De persvoet dient verwijderd te worden.

Stel de steekbreedte en/of steeklengte in zoals u het patroon wenst. Vooral voor borduren uit de vrije hand dient u vanzelfsprekend te naaien met gematigde snelheid.

Machine afstellen als volgt:

selectieknop: \bullet (model 320)
 $\equiv \bullet \equiv$ (model 340)
instelknop voor super automatische steken: op rode punt (model 340).

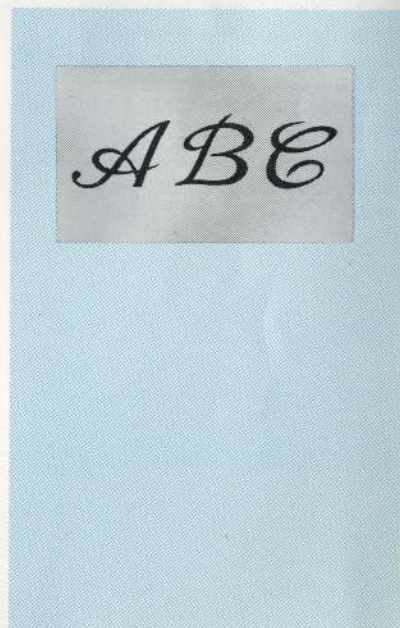

ONDERDELENLIJST

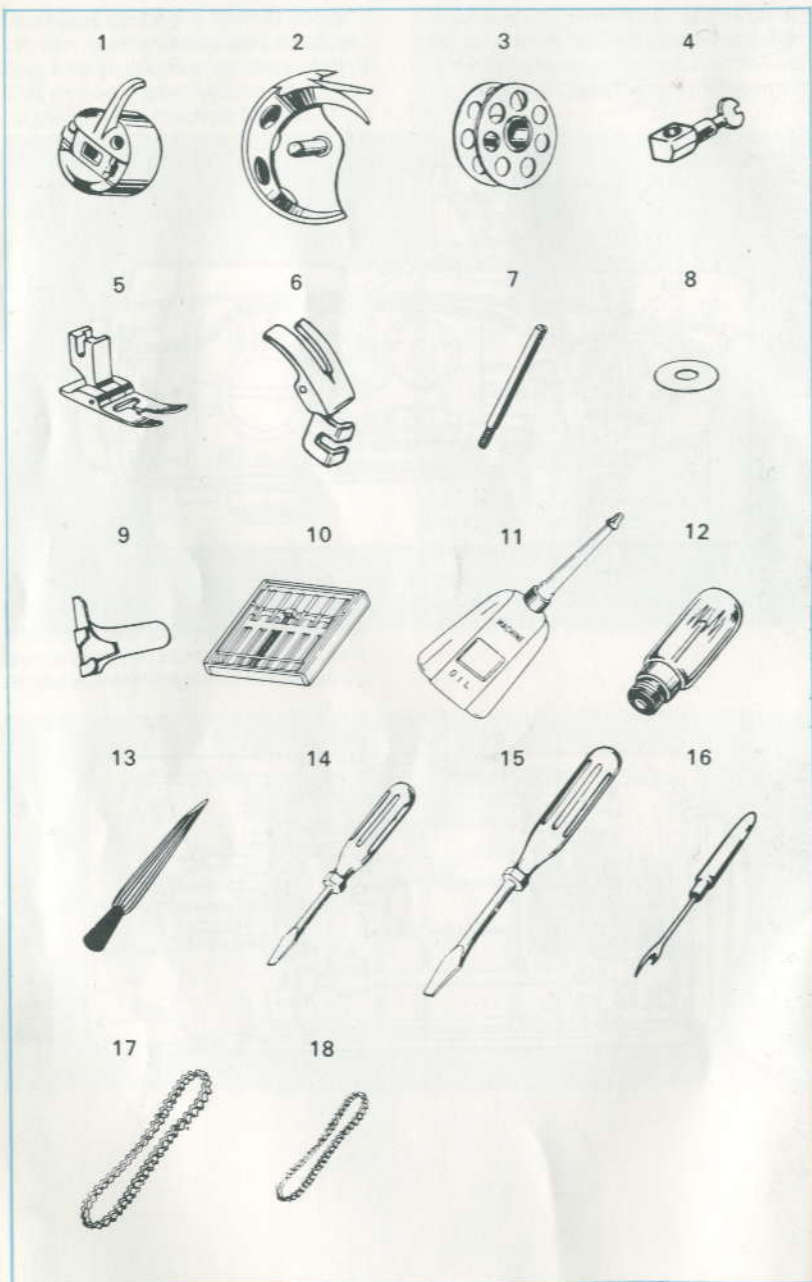

ONDERDELENLIJST

Indien bepaalde onderdelen verloren of stuk gegaan zijn voorkomt U vergissingen door deze te bestellen bij uw dealer onder verwijzing naar de onderdelennummers.

Ref.	Onderdeel	Omschrijving
1	13682	spoelhuis
2	47	grijper
3	183	spoelklosje
4	36353	naaldklem
5	40390	zigzag voet
6	40752	rechtstik voet
7	8286	garenpen
8	38098	vilten ring
9	17160	draaddoorhaler
10	39775	naaldenset
11	1822	oliespuitje
12	17351	lampje
13	35848	kwastje
14	1824	schroevendraaier klein
15	1823	schroevendraaier groot
16	16500	torntmesje
17	44784	motorriem groot
18	44739	motorriem klein

Geachte mevrouw,

Onze felicitaties met uw nieuwe naaimachine.

Uw machine is gemaakt door een van de meest vooraanstaande fabrieken ter wereld, hetgeen u een kwaliteitsmachine garandeert.

Uw machine is echter een mechanisch instrument en eist met enige zorg bediend en onderhouden te worden.

Leest u daarom eerst het boekje aandachtig door; u zult juist dan uw machine met nog meer plezier gebruiken.

LEWENSTEIN B.V.

Aansluiten van de machine.....	5
Aanwijzingen voor gebruik van de machine.....	12
Accessoires geleverd bij de machine.....	32 - 34
Afhechten	13
Applikeren.....	29
Beschrijving van de machine	2 - 3
Blindzomen	22
Elastische stretchsteek model 340	24
Gestikte zigzagsteek	21
Inhoudsopgave.....	1
Inrijgen van de bovendraad	8
Instellen voor superautomatische steken model 340	14
Inzetten van de naald.....	4
Knoopsgaten maken	27 - 28
Knopen aanzetten	32
Leer naaien.....	34
Monogrammen maken	29
Naailicht	4
Naald- en garentabel.....	5
Oliën en schoonmaken van de machine	35 - 37
Onderdelenlijst.....	38 - 39
Ophalen van de onderdraad.....	9
Opspoelen.....	6
Overlocksteek model 340	25
Persvoet verwisselen.....	11
Plaatsen van machine in naaimachinemebel	6
Plaatsen van spoelklosje in spoelhuis.....	7
Regelen van de draadspanning	10
Regelen van de onderdraadspanning	10
Regelen van de persvoetdruk	9
Ritsluitingen inzetten	33
Selectieknop	15 - 19
Smocksteek (siersteek) model 340	24
Steekbreedteregelaar	14
Steeklengteregelaar	13
Stoppen.....	26
Stretchsteek model 340	23
Transporteur regelaar.....	11
Tricotsteek - elastieksteek	20
Tweenaaldswerk	30 - 31
Verhelpen van kleine storingen.....	40
Verwijderen van spoelklosje uit de grijperbaan	7
Zomen	12 - 21