

UW NAAIMACHINE

BESCHRIJVING VAN DE MACHINE

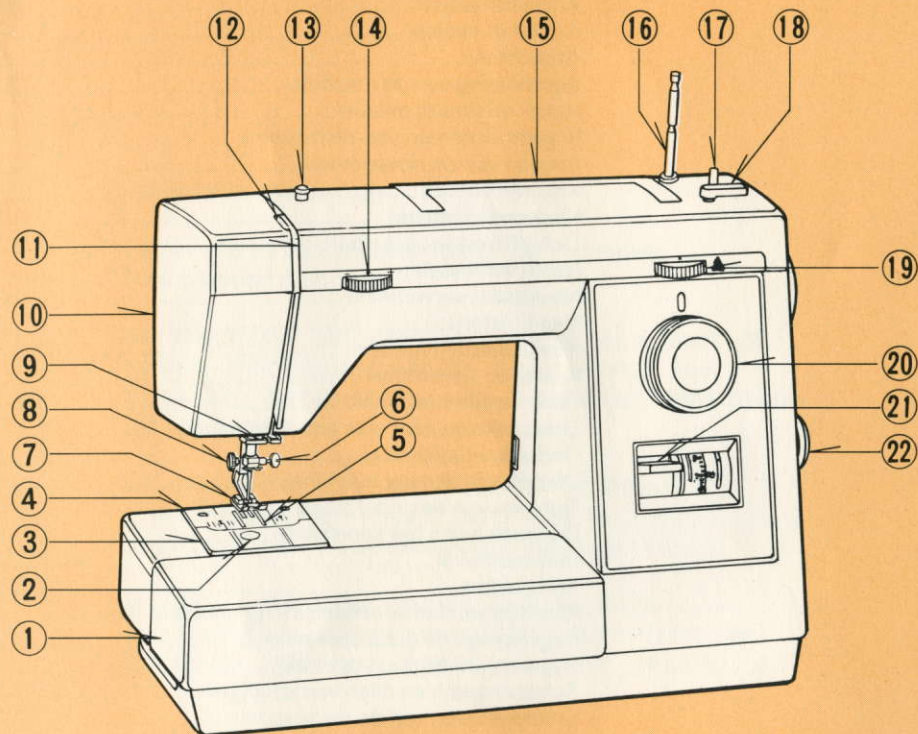

- | | |
|--------------------------------|-------------------------------------------|
| 1. Accessoiresdoosje | 22. Draadhevel |
| 2. Venster voor spoelklosje | 23. Draadspanningsgeleider voor opspoelen |
| 3. Afdekplaat | 24. Bovendraadspanningsregelaar |
| 4. Naaldplaat | 25. Wegklapbaar handvat |
| 5. Transporteur | 26. Verzinkbare garenpen |
| 6. Naaldklemmschroef | 27. Spoelwinderas |
| 7. Persvoet | 28. Spoelwinderstop |
| 8. Persvoetbevestigingsschroef | 29. Steekbreedte/naaldpositieregelaar |
| 9. Draadgeleider | 30. Stekenselectieknop |
| 10. Voorkap | 31. Afhechtknop |
| 11. Draadgeleidingskanaal | 32. Steeklengteregelaar |

Gerrijs
 Handelsstraat 14
 9501 ET Stadskanaal
 tel. 0599-612419
 www.naaimachinehandel.com
 en www.paspop.com
 Info@gerrijs.nl

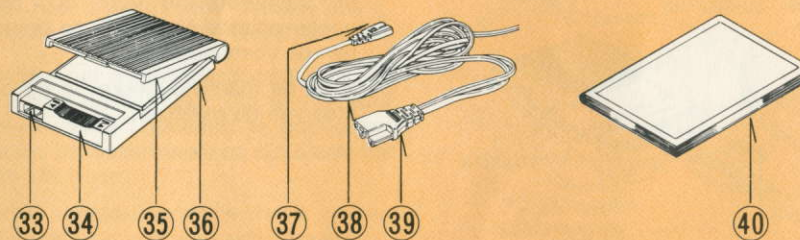
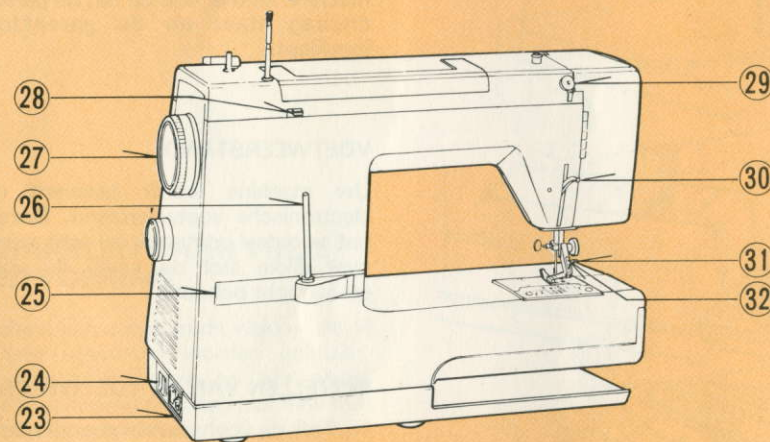

- | | |
|---------------------------------|-------------------------------|
| 23. Contactdoos | 32. Draadafsnijder |
| 24. Stoom/Licht-schakelaar | 33. Contactstop |
| 25. Typeplaatje | 34. Voetpedaal vergrendelknop |
| 26. Wegklapbare garenpen | 35. Voetpedaal |
| 27. Handwiel/Ontkoppelwiel | 36. Voetweerstand |
| 28. Draadgeleider | 37. Voetweerstand stekker |
| 29. Draadgeleider | 38. Voetweerstand snoer |
| 30. Persvoethevel | 39. Machine stekker |
| 31. Persvoetontgrendelingshevel | 40. Instructieboekje |

INRIJGEN VAN DE BOVENDRAAD

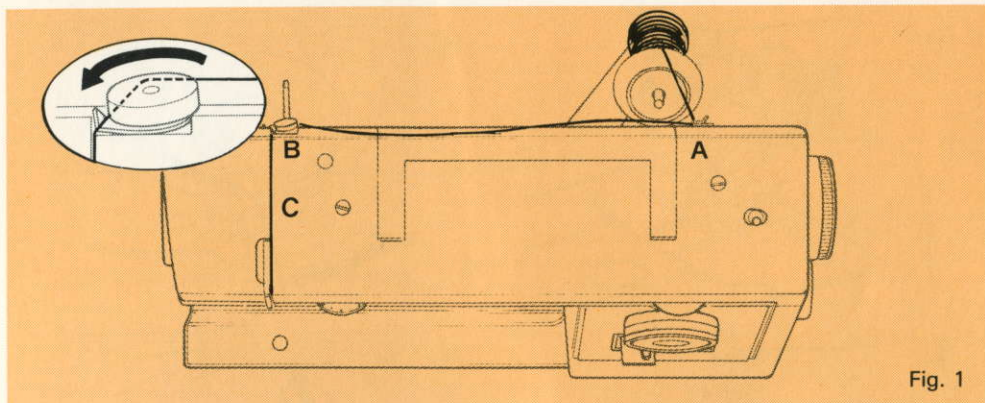

Fig. 1

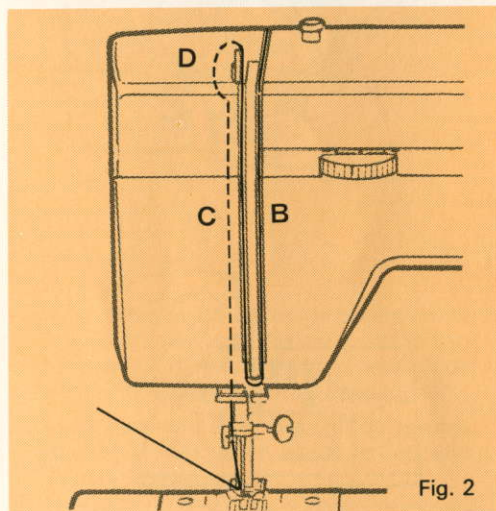

Fig. 2

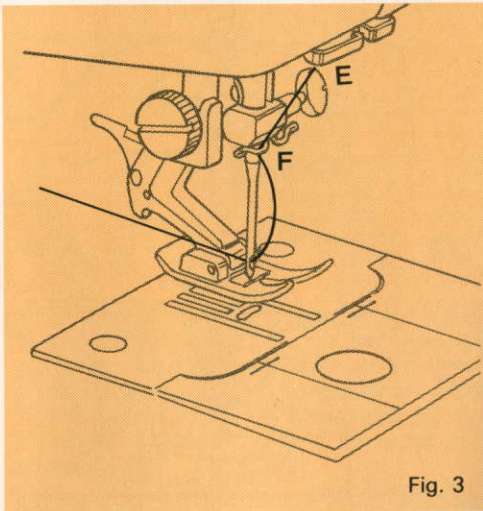

Fig. 3

1. Zet de draadhevel in de hoogste stand door het handwiel naar u toe te draaien. Zet de persvoethevel omhoog.

Plaats de garenklos op de garenpen. Plaats het spoel kapje over de klos.

Trek de draad door de achterste draadgeleider (A) en door de draadgeleidergleuf (B) naar u toe. (Fig. 1)

2. Trek de draad door de gleuf (B) naar beneden en via gleuf (C) naar boven. Geleidt de draad via de draadhevel (D) weer via gleuf (C) naar beneden. (Fig. 2)
3. Geleid de draad door de draadgeleider (E) en de naald-draadgeleider (F). Rijg de naald in van voor naar achter. (Fig. 3)

OPHALEN VAN DE ONDERDRAAD

1. Zet de persvoethevel in de hoogste stand. Houd de bovendraad los in uw linkerhand en draai het handwiel een slag naar u toe.

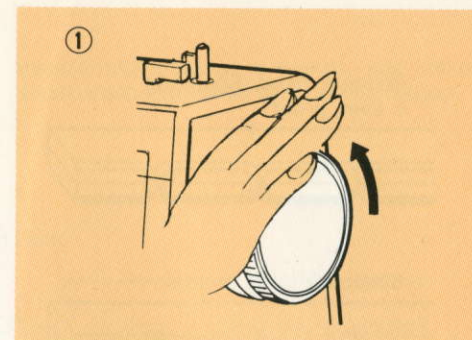

2. Trek aan de bovendraad, zodat de onderdraad naar boven komt.

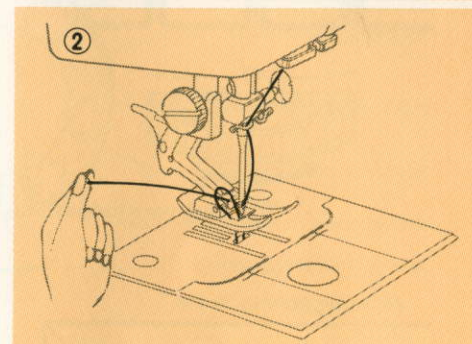

3. Trek beide draden onder de persvoet naar achter (± 15 cm.)

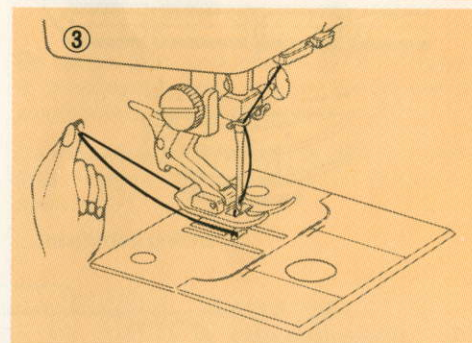

OPMERKING:

Als de onderdraad niet naar boven komt, moet u even controleren of er minstens 15 cm. draad uit het spoelhuis hangt.

Gerrijts

Handelsstraat 14
9501 ET Stadskanaal
tel. 0599-612419
www.naaimachinehandel.com
en www.paspop.com
Info@gerrijts.nl



Geachte mevrouw,

Onze felicitaties met uw nieuwe naaimachine.

Uw machine is gemaakt door een van de meest vooraanstaande fabrieken ter wereld, hetgeen u een kwaliteitsmachine garandeert.

Uw machine is echter een mechanisch instrument en eist met enige zorg bediend en onderhouden te worden.

Leest u daarom eerst het boekje aandachtig door; u zult juist dan uw machine met nog meer plezier gebruiken.

LEWENSTEIN B.V.

INHOUDSOPGAVE

DEEL I - UW NAAIMACHINE

Aansluiten van de machine	4
Accessoiresdoosje	5
Accessoireslijst	6 - 7
Achteruit naaien	14
Afhechten	14
Beschrijving van de machine	2 - 3
Hand- en ontkoppelwiel	8
In gebruik nemen van de machine	4
Inrijgen van de bovendraad	10
Klik-aan voetjes	17
Knopenaanzetvoet	17
Licht/Stroomschakelaar	4
Naald verwisselen	16
Naaldplaat verwisselen	18
Naaldplaten	18
Naaldstandenregelaar	14
Naald- en Garentabel	16
Olien van de machine	20 - 21
Omschakelen naar vrije arm uitvoering	5
Onderdraadspanning	12
Onderhoud van uw machine	19
Ophalen van de onderdraad	11
Opspoelen van het spoelklosje	8
Persvoethevel	15
Persvoetjes	17
Plaatsen van het spoelklosje in grijperbaan	9
Regelen van de draadspanning	12
Regelen van de persvoetdruk	15
Schoonmaken en olien van de grijper	19
Schoonmaken van de transporteur	19
Steekbreedteregelaar	14
Steeklengteregelaar	13
Stekenselectieknoop	13
Stopplaat	18
Verhelpen van kleine storingen	22
Verwisselen van het lampje	21
Verwisselen van de persvoetjes	17
Voetweerstand	4
Vorbereidingen voor inrijgen	7
Zomen	15



GERRIJTS

Naaimachine handel
&
Stomerij

www.naaimachinehandel.com
www.paspop.com

Handelsstraat 14
9501 ET Stadskanaal
Tel. 0599 - 612419
info@gerrijts.nl

INHOUDSOPGAVE

DEEL II - BEGINNEN TE NAAIEN

Afhechten	31
Afwerken	31
Afwerken met siersteken.....	46
Algemene tips voor het gebruik van de machine.....	26
Applikeren.....	26
Blindzomen.....	33
Decoratief rand afwerken	36
Doorslagvoetje	48
Drievoudige rechtsteek	39
Drievoudige zigzagsteek	39
Dubbele overlocksteek	40
Fagotsteek	37
Gestikte zigzagsteek	34
Het maken van rechte hoeken	27
Inzetten van ritsen-biezen.....	29
Knoopsgaten maken.....	42 - 43
Knoopsgaten met koord	43
Knopen aanzetten	32
Knopen aanzetten met een steeltje	32
Lingeriesteek	35
Omboorden	29
Overlappende zoom.....	36
Overlocksteek	41
Pijlsteek	41
Rechtstikken.....	26
Rijgen	29
Rijgen met spelden	29
Rolvoet voor suède, leer	47
Schulpsteek	35
Smocksteek.....	40
Siersteken	46
Sierzomen.....	28
Stoppen	28 - 34
Stretch steken.....	38
Stretch overlock steek.....	41
Tricotsteek	36
Tijdelijk vastnaaien	29
Tweenaaldswerk	44 - 46
Zigzag naaien	30
Zomen.....	27
Zomen en afwerken in één.....	35



GERRIJTS

Naaimachine handel
&
Stomerij

www.naaimachinehandel.com
www.paspop.com

Handelsstraat 14
9501 ET Stadskanaal
Tel. 0599 - 612419
info@gerrijts.nl

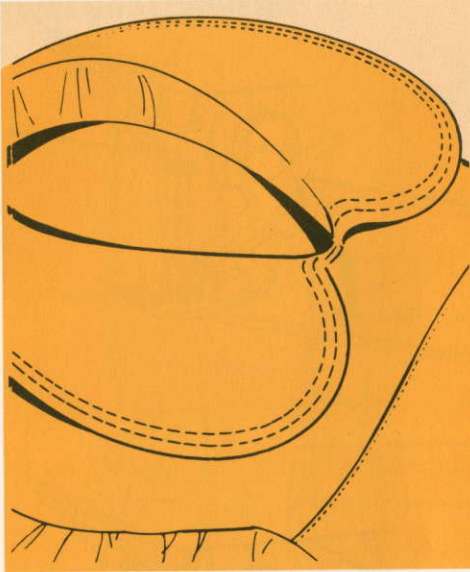

AFWERKEN MET SIERSTEKEN

Stel uw machine als volgt in:

Stekselectieknop: **I**
 Steeklengte-regelaar: 3 - 4

De tweelingnaald is ook bijzonder geschikt voor het doorstikken van manchetten, kragen, e. d.

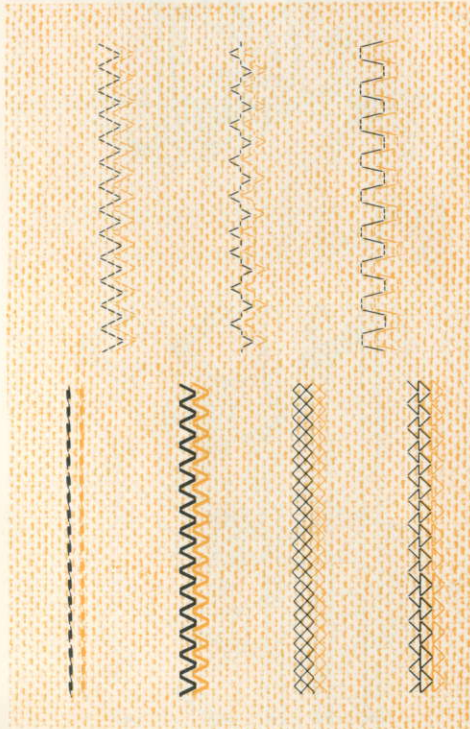

SIERSTEKEN

Een bijzonder effect kunt u verkrijgen door siersteken te maken met de tweelingnaald. Gebruik verschillende garens in iedere naald of combineer deze.

ROLVOET

De special rolvoet is bestemd voor het naaien van leer, suède, plastic en fluweel. Echter bij het naaien van zacht leer en suède is het beter om de normale zigzagvoet te gebruiken.

LEER EN SUEDE

Met behulp van de rolvoet is het heel eenvoudig om kleding, tassen en riemen te maken. Het verdient echter aanbeveling een grotere steeklengte te gebruiken dan normaal.

FLUWEEL

Gebruik de rolvoet om afdrucken van de persvoet op het fluweel te voorkomen. Naai verder zoals voor andere stoffen.

PLASTIC

Voor een goed resultaat dient U een grote steeklengte te gebruiken en slechts met de rechte of zigzagsteek te werken.

