

Verklaring van de bedieningsknoppen

- | | | | |
|----|---|----|--------------------------------------|
| 1 | Draadhefboom | 15 | Grondplaat |
| 2 | Draadgeleider | 16 | Steekplaat |
| 3 | Draadgeleiding (voor spoelen) | 17 | Persvoet |
| 4 | Hendel voor zigzaginstelling | 18 | Grijper |
| 5 | Zigzagbegrenzing | 19 | Schuifplaat |
| 6 | Naaldstandsteller | 20 | Apparatschroef |
| 7 | Garenklospennen (aan de achterzijde) | 21 | Naaldstang |
| 8 | Garenwinder | 22 | Draadgeleiders |
| 9 | Handwiel | 23 | Persvoetlichter (aan de achterzijde) |
| 10 | Frictieschroef | 24 | Lichtschakelaar |
| 11 | Drijfriem | 25 | Kopdeksel |
| 12 | Motor (aan de achterzijde) | 26 | Draadgeleider |
| 13 | Steekverstellerknop
(ook voor achteruitnaaien) | 27 | Bovenspanning |
| 14 | Knop voor het uitschakelen van
de transporteur | 28 | Draadmesje |
| | | 29 | Naaldslotschroef |
| | | 30 | Persvoetstang |

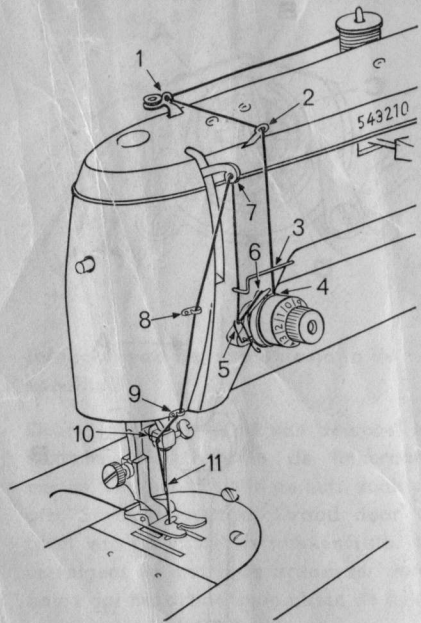

Afb. 10

Inrijgen

Draadhefboom 7 (afb. 10) in de hoogst stand brengen. Garenklos op een van de garenklospennen steken. Rijk de draad via de geleiders 1 en 2 achter de geleider 3 om van rechts naar links tussen de spanningsplaten 4 en door beugel 5 omhoog door de draadaantrekveer trekken. Dan de draad verder omhoog leiden, zodat deze achter de draadgeleider 6 ligt. Draad vervolgens weer achter geleider 3 om naar de draadhefboom 7 voeren en van rechts naar links door het oog inrijgen, daarna via de draadgeleiders 8, 9 en 10 omlaag voeren tot de naald. Draad van links naar rechts door het oog van de naald brengen, en ongeveer 10 cm laten doorsteken.

Ophalen van de onderdraad

Het overhangende gedeelte van de bovendraad in de linkerhand houden. Handwiel naar voren draaien tot de naald onder de steekplaat is geweest en weer omhoog komt. Draai zover door, tot de draadhefboom weer in de hoogste stand staat. De spoeldraad komt nu via het naald oog door de steekplaat en kan tussen de tenen van de persvoet door naar achteren worden gelegd (afb. 11).

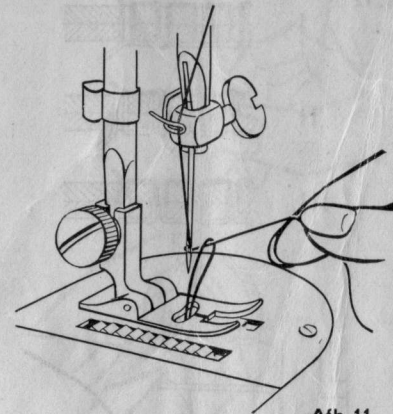

Afb. 11

Bij het gebruik

Let er op dat de frictieschroef goed vast zit.

Gewone rechte steken maken.

De machine naait gewoon recht, als de zigzaghendel **C** (afb. 17) op 0 staat.

Zigzagnaaien

De machine naait zigzagsteken, als de zigzaghendel **C** niet op 0 maar op de ingestelde zigzagbreedte tussen 0 en 5 staat.

Het aannaaien van knopen

Naaldstang in de hoogste stand draaien. Persvoet verwisselen voor de knoopaanzetvoet (afb. 20), transporteur uitschakelen. Naaldstandhendel op **L** zetten. Zigzaghendel op 0 stellen.

Leg de knoop op de stof onder de persvoet. Daarbij moet het linker gat van de knoop precies onder de naaldinsteek liggen (afb. 21 a), persvoetlichter omlaag. Zigzagbreedte zo instellen (meestal op $3\frac{1}{2}$), dat de naald aan de rechterzijde in het gat van de knoop komt, zoals op afb. 21 b is aangegeven. Is deze afstelling in orde, dan ongeveer 10 steken naaien (afb. 21 c). Zigzagbreedte naar 0 terugschuiven en enkele afhechtsteken naaien.

Knopen met 4 gaatjes worden aangezet, zoals op afb. 22 wordt getoond.

Werkstuk onder de machine uitnemen

Naald in de hoogste stand brengen, persvoet omhoog. Werkstuk naar achteren onder de machine uithalen en de draden met het afsnijmesje of een schaar wegknippen. Ook voor de volgende naad moet aan het begin steeds ongeveer 10 cm garen van boven- en onderdraad aanwezig zijn.

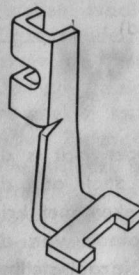

Afb. 20

Afb. 21 a

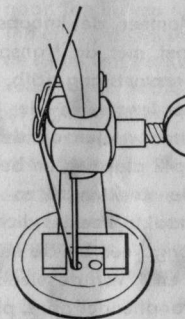

21 b

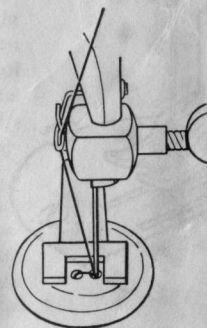

21 c

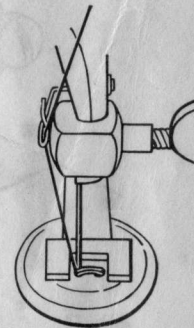

Afb. 22

Onleiding:

De DORINA zal u bij al het naal- en verstelwerk dat in uw huishouding voorkomt nuttige diensten kunnen bewijzen.

Deze gebruiksaanwijzing zal u naar wij hopen kunnen leiden om u met uw DORINA machine vertrouwd te maken en daarbij op alle vragen, betreffende de bediening en het onderhoud, antwoord te geven. Ook later kunt u dit boekje altijd nog als naslagwerkje ter hand nemen. Volgt u steeds de gegeven aanwijzingen, dan zal het werken met de DORINA u zeker steeds vreugde schenken.

Mochten er echter bij het gebruik bepaalde vragen rijzen, aarzelt u dan niet om bij uw handelaar advies te vragen. Men zal u steeds gaarne van dienst zijn.

Inhoud



GERRIJTS

Naaimachine handel
&
Stomerij

www.naaimachinehandel.com

www.paspop.com

Handelsstraat 14
9501 ET Stadskanaal
Tel. 0599 - 612419
info@gerrijts.nl

Verklaring van de bediening	3	Verwisselen van persvoet	14
Uitnemen van de spoelhuls	4	Transporteur uitschakelen	15
Handwiel vrijstellen	4	Beginselen	15
Spoelen van de onderdraad	5	Het naaien	16
Spoelhuls inrijgen	6	Knopen aannaaien	16
Spoelhuls inzetten	7	Knoopsgaten maken	18
Verwisselen van een naald	7	Borduren en stoppen	20
Inrijgen	8	Zomen	21
Onderdraad ophalen	9	Tabel garen- en naaldverhouding	22
Draadspanning regelen	10	Onderhoud van de machine	23
Steeklengte instellen en achteruitnaaien	12	Schoonmaken van de grijperbaan	24
Naaldstand instellen	12	Gloeilampje verwisselen	25
Steekbreedte instellen	13	Verhelpen van kleine storingen	26
Afnemen van de steekplaat	14		