

Pfaff 94 - bedieningsknoppen en zichtbare onderdelen



GERRIJTS

Naaimachine handel
&
Stomerij

www.naaimachinehandel.com
www.paspop.com

Handelsstraat 14
9501 ET Stadskanaal
Tel. 0599 - 612419
info@gerrijts.nl

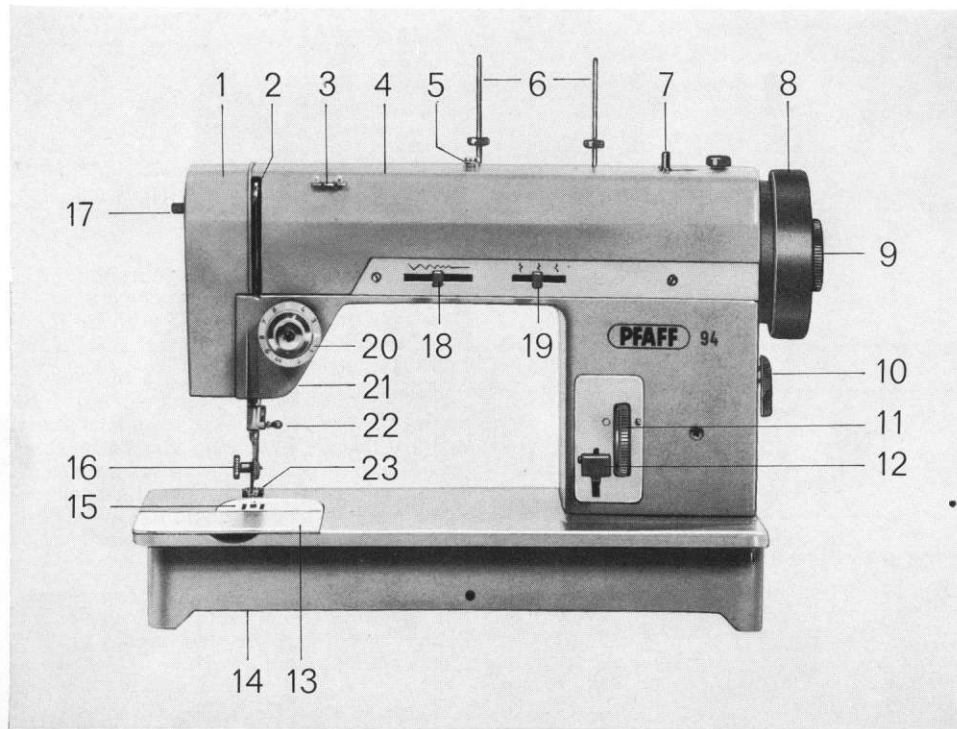

- 1 kopdeksel
- 2 draadhefboom
- 3 draadgeleider
- 4 armdeksel
- 5 draadspanning bij spoelwinder
- 6 garenklospennen
- 7 spoelwinder
- 8 vliegwiel
- 9 frictieschroef (koppelen en ontkoppelen van het mechanisme)
- 10 bedieningshendel van de motor
- 11 stelschijf voor de steeklengte
- 12 blokhendel voor aan- en afhechten
- 13 dekplaat
- 14 dubbelroterende grijper
- 15 naaldplaat
- 16 apparatenschroef
- 17 schakelaar voor het naailicht
- 18 stelschuif voor zigzagbreedte
- 19 naaldstandsteller
- 20 bovendraadspanning
- 21 bedieningshendel voor de persvoet
- 22 klemmschroef voor de naald
- 23 persvoet

Pfaff 95 - bedieningsknoppen en zichtbare onderdelen



GERRIJTS
Naaimachine handel
&
Stomerij

www.naaimachinehandel.com
www.paspop.com

Handelsstraat 14
9501 ET Stadskanaal
Tel. 0599 - 612419
info@gerrijts.nl

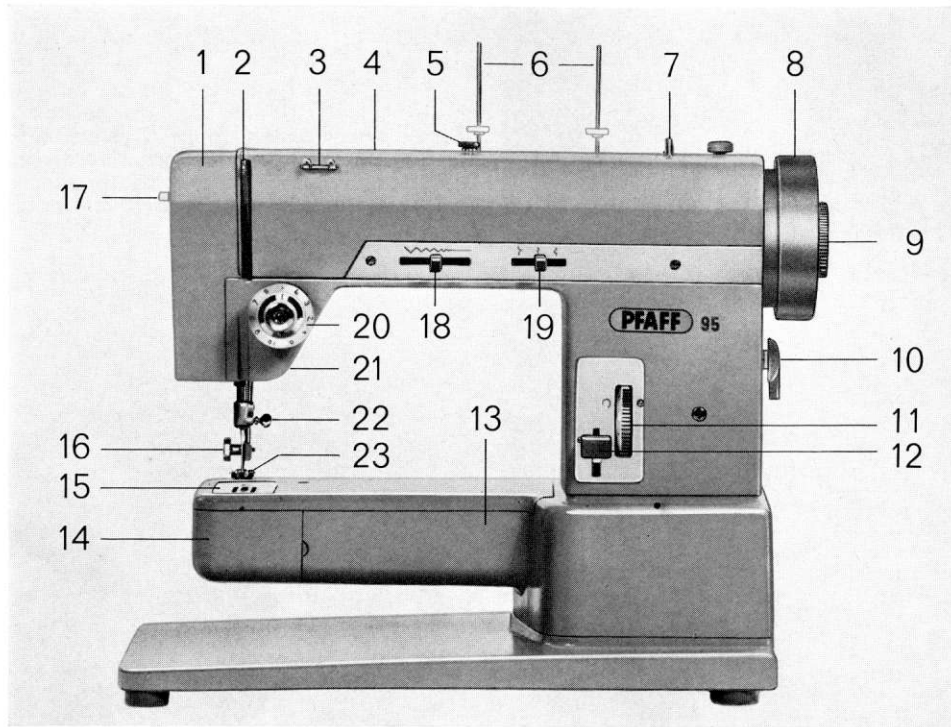

- 1 kopdeksel
- 2 draadhefboom
- 3 draadgeleider
- 4 armdeksel
- 5 draadspanning bij spoelwinder
- 6 garenklospennen
- 7 spoelwinder
- 8 vliegwiel
- 9 frictieschroef (koppelen en ont koppelen van het mechanisme)
- 10 bedieningshendel van de motor
- 11 stelschijf voor de steeklengte
- 12 blokhendel voor aan- en afhechten
- 13 vrij dragende machinearm
- 14 dubbelroterende grijper
- 15 naaldplaat
- 16 apparatenschroef
- 17 schakelaar voor het naailicht
- 18 stelschuif voor zigzagbreedte
- 19 naaldstandsteller
- 20 bovendraadspanning
- 21 bedieningshendel voor de persvoet
- 22 klemschroef voor de naald
- 23 persvoet

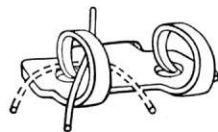

3

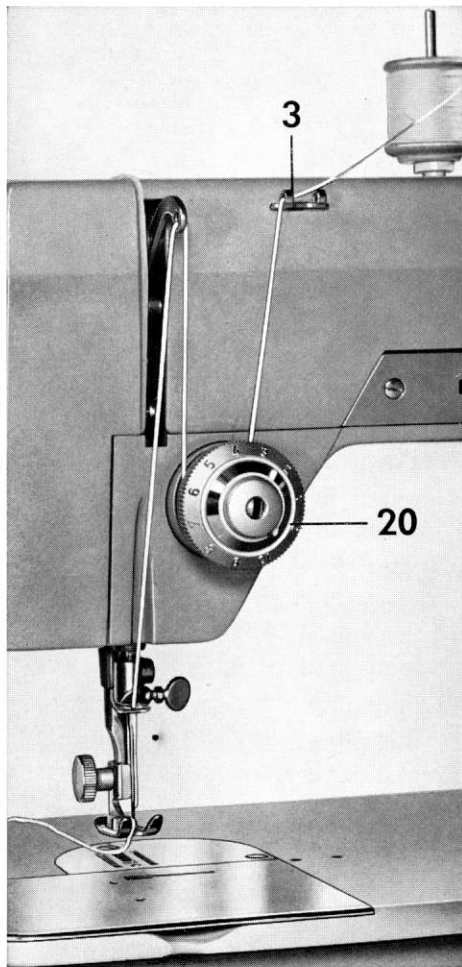

De inrijging van de bovendraad is op de nevenstaande afbeelding duidelijk te zien. Let er vooral op dat bij het inrijgen van de bovenspanning (20) de draad goed tussen de spanningplaten wordt gelegd en dat ook de draadaantrekveer is ingeregen. U kunt dit bereiken door tijdens het inrijgen de draad schuin rechts omhoog door te trekken. Hierbij even de klos tegenhouden!

Tenslotte wordt de draad van voor naar achteren door het naaldooi gestoken.

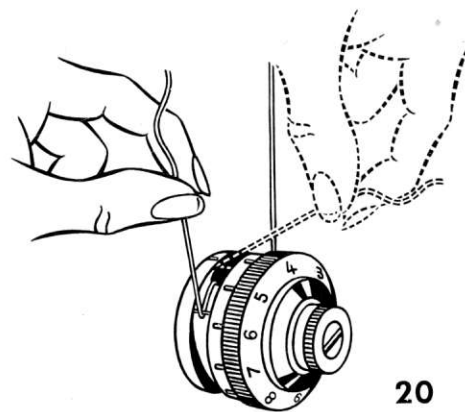

20

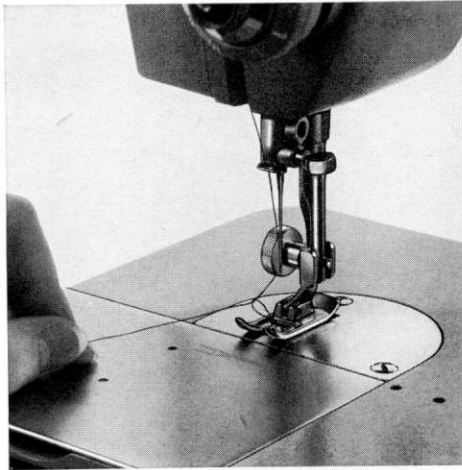
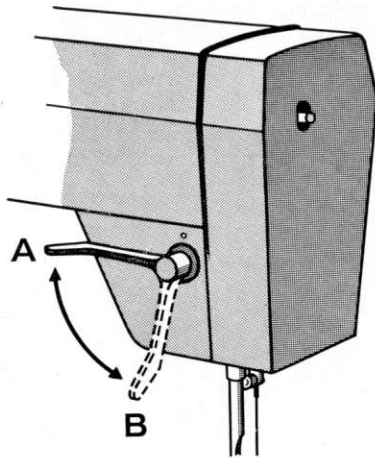

De persvoet wordt door middel van de persvoetlichter (21) bediend. Deze is aan de achterzijde van de machine aangebracht.

A = persvoet omhoog (bovenspanning komt automatisch los te staan)

B = persvoet omlaag (bovenspanning komt automatisch weer vast)

Alvorens met het werk te kunnen beginnen moet de **spoeldraad** worden opgehaald. Zet eerst de persvoet omlaag.

Neem de bovendraad losjes in de linkerhand en draai het vliegwiel een volle slag naar voren. De spoeldraad komt dan door het naaldgat mee omhoog.

Hef de persvoet en leg boven- en onderdraad onder de voet door naar achteren.

Let op ... enkele belangrijke tips

De **naaldstandsteller** (19) moet bij gewoon recht stikken in de middelste stand staan.

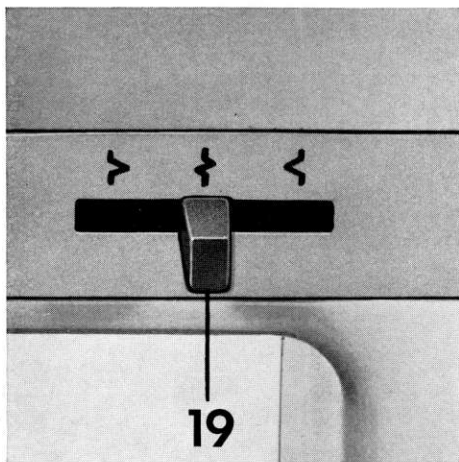

Bij het begin en het einde van iedere naad de **draadhefboom** (2) in de hoogste stand draaien!

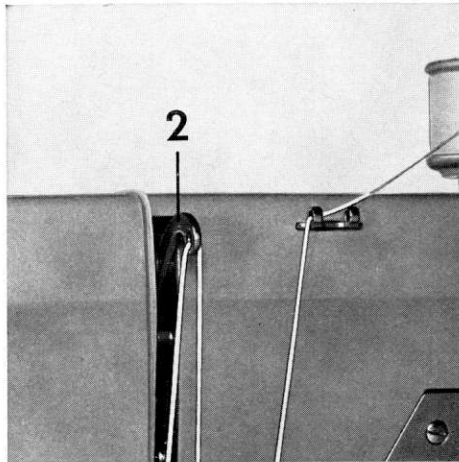

Draai het **vliegwiel** (8) uitsluitend in de richting die de zwarte pijl aangeeft. Let ook goed op de frictieschroef ... deze moet na het winden van een spoelklosje weer stevig worden vastgezet.

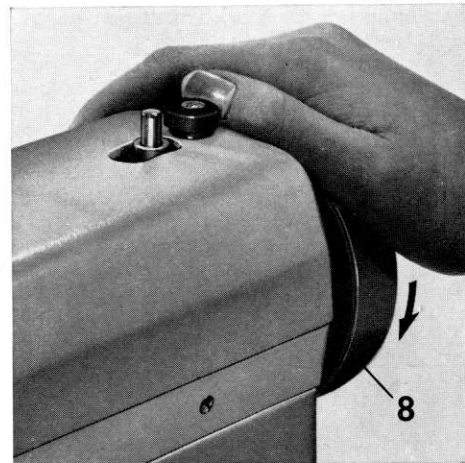

Gerrijts

Handelsstraat 14

9501 ET Stadskanaal

tel. 0599-612419

info@naaimachinehandel.com

www.naaimachinehandel.com

en **www.paspop.com**

Innaaien van een treksluiting

Monteer de halve naaivoet zonder de waterlijniaal. Steeklengte 1,5 tot 2 mm.

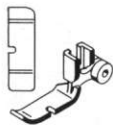

Rijg de treksluiting met een grove steek in het werkstuk. Rits de sluiting open. Maak een beginnaadje van ± 2 tot 3 cm en kijk dan even of het stiksel dicht genoeg langs de tandjes van de sluiting loopt (1). Naald in de stof laten staan. Persvoet omhoog. Treksluiting dichtritsen (2).

Naad doornaaien tot het einde van de sluiting. Dwarsnaadje stikken (3). Tweede naad, zo dicht mogelijk langs de sluiting doornaaien (4).

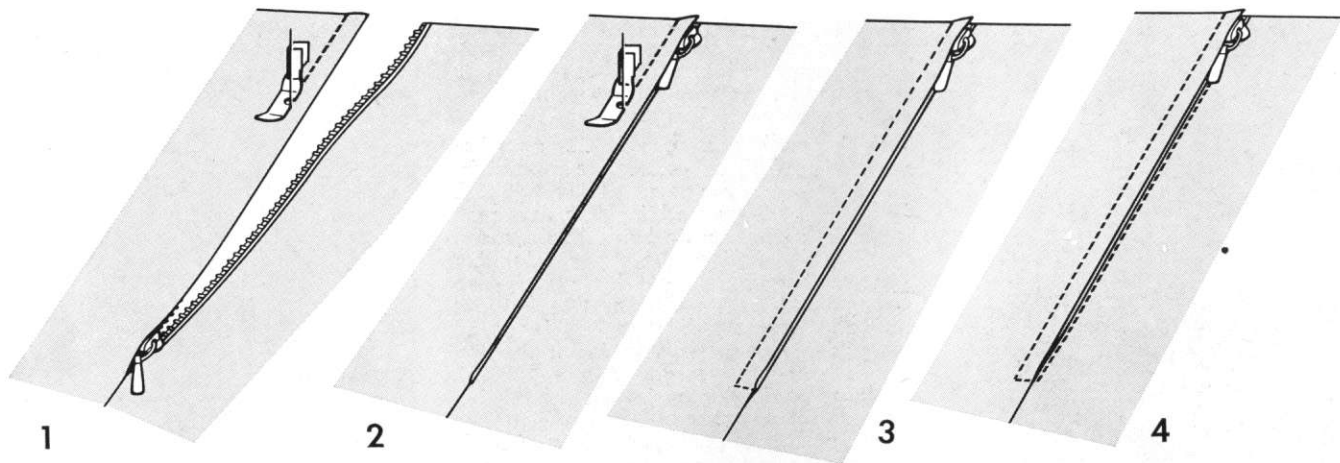

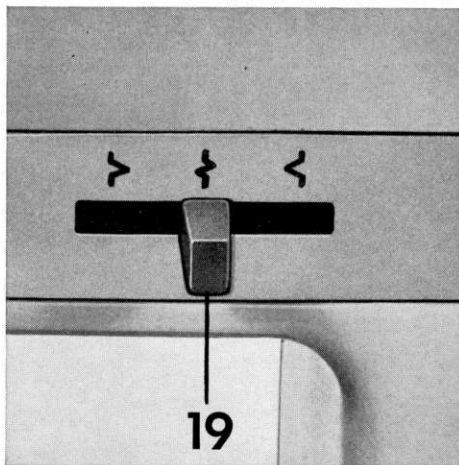

Verzetten van de naaldstand

Bij enkele werkzaamheden moet de naald vanuit een bepaalde stand op het werk worden afgesteld.

De naaldstand kan worden verzet met de naaldstandsteller (19) die in drie verschillende standen kan worden verschoven: links, midden en rechts.

Het verzetten van de naaldstand is noodzakelijk bij o. a. knoopsgaten maken, knopen aannaaien, siersteken borduren enz.

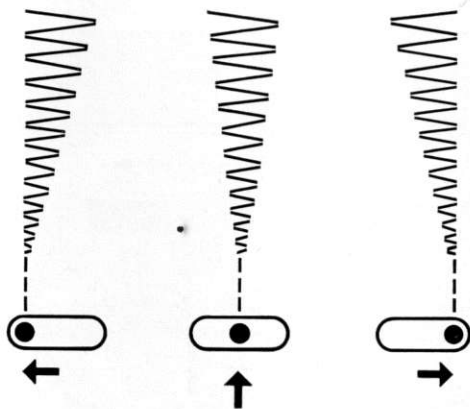

Hendel naar links

in het midden

naar rechts

Inhoud

Aan- en afhechten	15	Open zoom (imitatie ajour)	24
Aanschuiftafel	10	Ophalen van de spoeldraad	12
Aansluiten op de elektrische stroom	4	Persvoet, persvoetlichter	12
Afwerken van naden	26	Platte naad	21
Applicatie	35	Schoonmaken van de machine	38
Armdeksel	38	Siersteken borduren	34
Bedieningsknoppen type 94	2	Spanning van boven- en onderdraad	16
Bedieningsknoppen type 95	3	Spoelhuls	6
Biezen (tweenaalds)	23	Spoelklosje opwinden	7
Blindzomen	33	Steeklengte	14
Grijper, functie en onderhoud	37	Stiksteek	14
Inrijgen van de bovendraad	11	Stoppen en verstellen	18
Inrijgen van de spoelhuls	8	Stringen (zoeken en corrigeren)	39
Kant en entre-deux	28	Strijkmachine	41
Knoopsgaten maken	30	Tabel voor stof, garens, naald	1
Knopen aannaaien	32	Transporteur uitschakelen	18
Lampje (verlichting)	36	Treksluiting innaaien	20
Monogrammen borduren	32	Verstelwerk	27
Motor (in- en uitschakelen)	5	Vitrage	34
Naailicht	4	Voetweerstand (snelheidsregeling)	4
Naaldstanden	29	Watteerwerk	21
Naald verwisselen	17	Zigzagsteken (instellen)	25
Omslingeren van rafelkanten	26	Zomen	22
Onderhoud	37		

Gerrijs
Handelsstraat 14
9501 ET Stadskanaal
tel. 0599-612419
info@naaimachinehandel.com
www.naaimachinehandel.com
en www.paspop.com