

1. VOORNAAMSTE ONDERDELEN

1. Draadgeleider voor opwinden van spoel
2. Drukregelaar voor het persvoetje
3. Aantrekkefboom
4. Lampkap
5. Regelknop voor bovendraadspanning
6. Bovendraadgeleider
7. Klemschroef van persvoet
8. Persvoet
9. Vrije arm
10. Klapdeksel
11. Klospen
12. Patroonkeuzeknop
13. Achteruitnaaiknop
14. As voor opwinden van spoel
15. Spoelgrendel
16. Handwiel
17. Ontkoppelingsknop
18. Regelknop voor knoopsgaten en elastische steken
19. Motorschakelaar *
20. Stopcontact
21. Bovendraadgeleider
22. Persvoethefboom
23. Draadsnijmesje
24. Transporteur
25. Steekplaat

*De netspanning verschilt van land tot land

Gerrijts
 Handelsstraat 14
 9501 ET Stadskanaal
 tel. 0599-612419
www.naaimachinehandel.com
 en www.paspop.com
Info@gerrijts.nl

Opwinden van de spoel

Het handwiel naar u toe draaien om de naald in de hoogste stand te plaatsen.

Het klapdeksel openmaken.

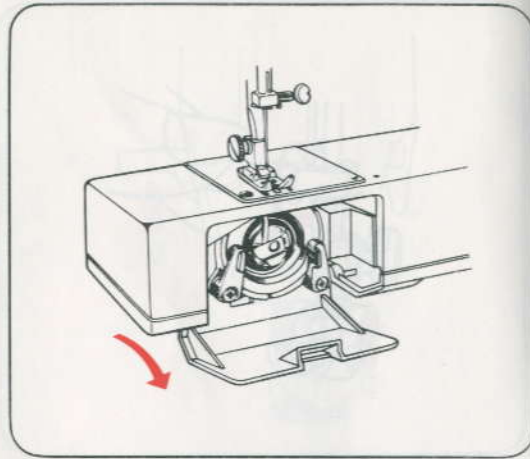

Het klepje van de spoelhouder openmaken en deze uitnemen.

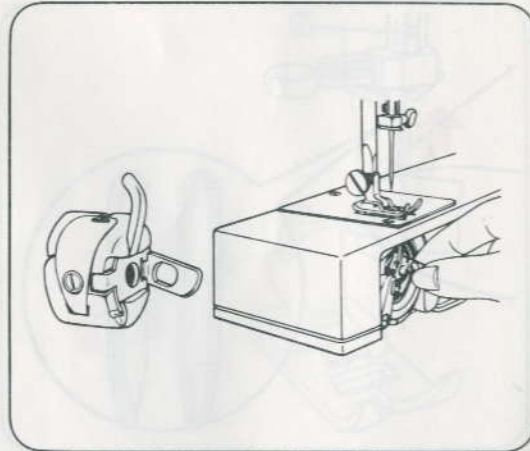

Het klepje van de spoelhouder weer sluiten en de spoel uitnemen.

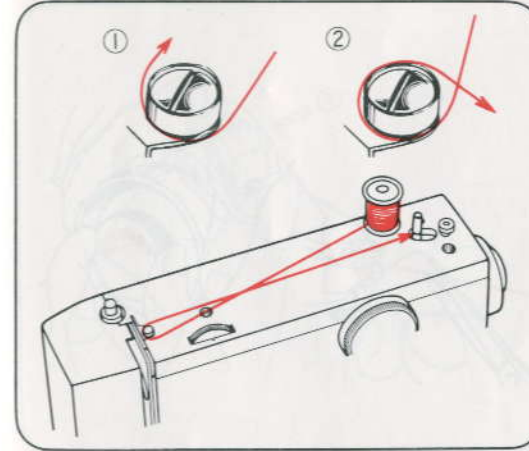
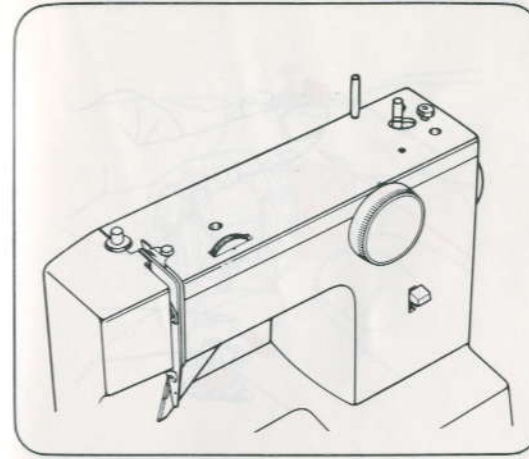
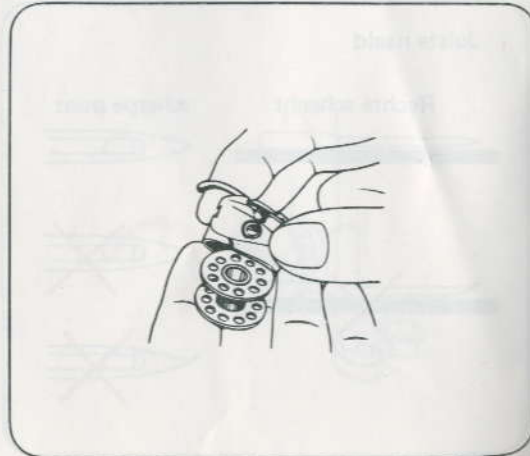

Monteer een klospen.

Steek een klos op de klospen. De draad van de klos door de draadgeleider en het voorspanschildje trekken, volgens de numers ① en ②.

De draad enkele malen rechtsof op de spoel winden. De spoel op de as drukken.

Het handwiel met de linkerhand vasthouden en loskoppelen door de ontkoppelingknop los te draaien.

Regelen van de spoeldraadspanning

Om de spanning van de spoeldraad te testen, de spoel met de spoelhouder aan de draad laten hangen en op en neer bewegen zoals op de tekening.

Bij een goede spanning zal de spoelhouder een klein beetje zakken.

De spanning kunt u gemakkelijk bijregelen door de stelschroef te verdraaien met behulp van een kleine schroevendraaier.

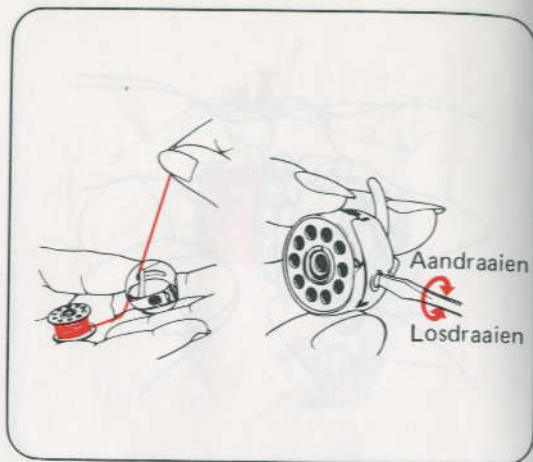

Breng de naald in de hoogste stand.

Circa 10 cm draad overlaten. Het klepje vastnemen en de spoelhouder in de grijper steken. Nagaan of de spoelhouder goed op zijn plaats zit voor u het klepje loslaat.

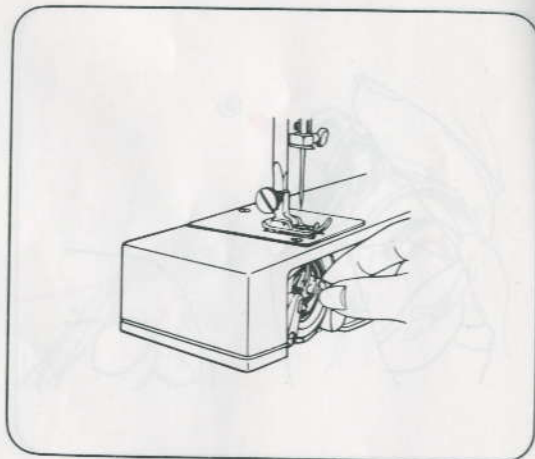

Stopwerkplaatje

In sommige gevallen wilt u zelf het transport van de stof regelen. Zet de naald in de hoogste stand en breng de persvoet omhoog.

Leg het stopwerkplaatje op de steekplaat en wel zo dat de twee pinnetjes van het stopwerkplaatje in de daartoe voorziene gaatjes in de steekplaat vallen.

Nu kunt u zelf het transport van de stof regelen. Zie pag. 39 voor borduurwerk.

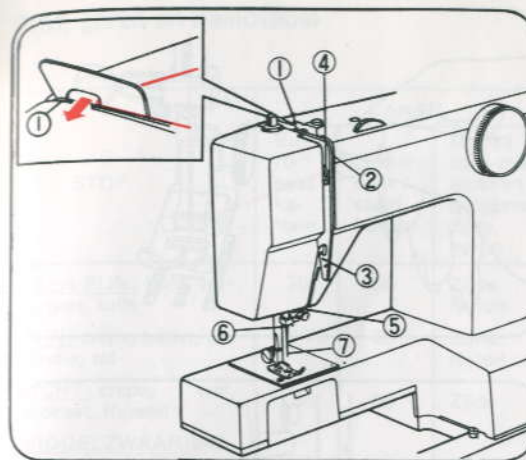
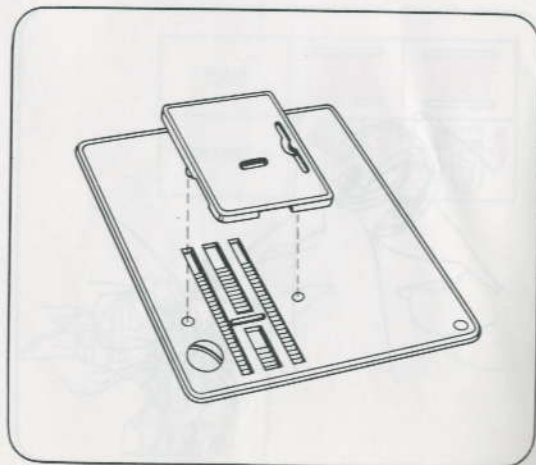

Inrijgen van de bovendraad

Zet de persvoetefboom omhoog. De aantrekkeboom in de hoogste stand zetten door het handwiel naar u toe te draaien.

Inrijgen volgens nummer ①~⑦.

De draad door geleider leiden ①.

Vervolgens tussen de twee span-schijfjes leiden ②.

De draad onder de geleider haken, zoals op de tekening ③.

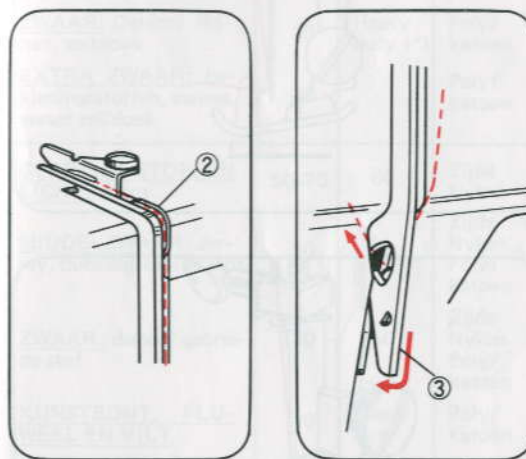

Door de aantrekkeboom leiden ④.

De draad van rechts naar links door geleider rijgen ⑤ daarna door geleider ⑥ (links) en door het naaldooi leiden ⑦.

Een eind draad van circa 15 cm overlaten.

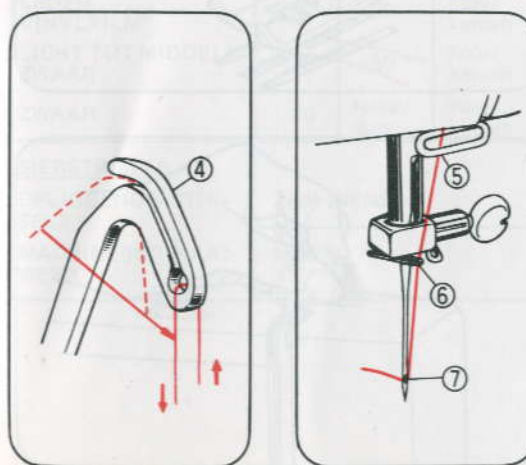

Ophalen van de spoeldraad

Het uiteinde van de bovendraad met de linkerhand vasthouden.

Het handwiel langzaam naar u toe draaien zodat de naald éénmaal op en neer gaat.

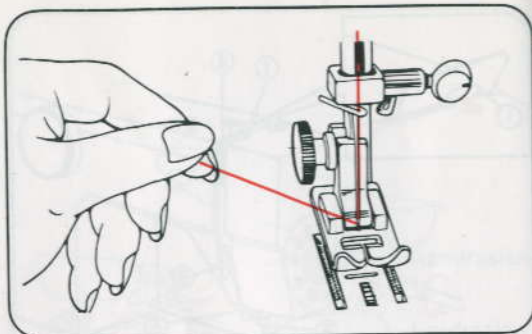

De bovendraad voorzichtig aantrekken zodat de spoeldraad met een lus naar boven komt.

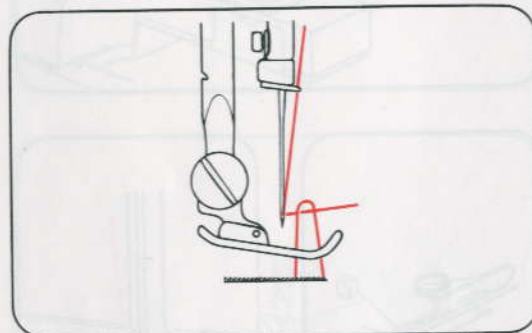

De twee uiteinden circa 15 cm van de persvoet uittrekken en ze beide links onder de persvoet leggen.

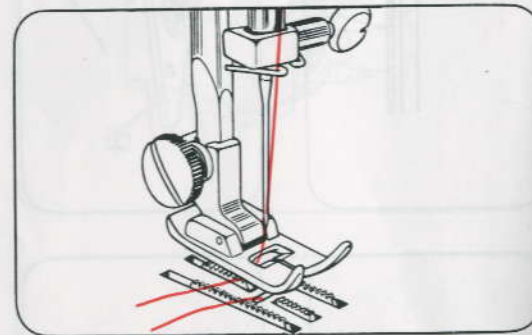

Regelen van de druk van de persvoet

De buitenste ring van de drukregelaar naar beneden duwen. Daardoor wordt de druk op de persvoet verlaagd. Om de druk te verhogen, de binnenste pin indrukken tot de gewenste druk is bereikt.

Onvoldoende druk kan een slecht transport, overslaan van steken of een slechte controle over het transport tot gevolg hebben.

Wanneer de transporteur of de persvoet sporen nalaat op de stof, vermindert de druk. Voor het naaien van verschillende lagen stof of zware stof, de druk verlagen. Voor lichtere stoffen, de druk verhogen.

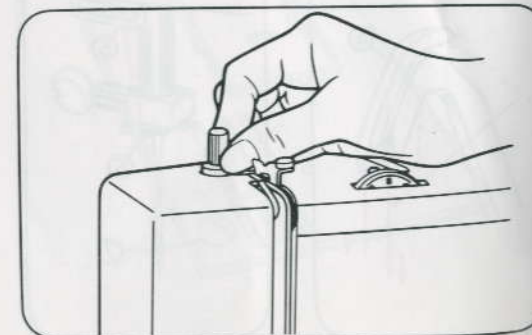

Stof, garen-en naaldtabel

STOF	GAREN			NAALD			OPMERKINGEN						
	Europees katoen	Gemeriseerd katoen	Met katoen overtrokken polyester, zijde, nylon	Europese maat 705	Amerikaanse maat 15x1	Punttype							
ZEER FIJN: kant, voile, gaas, tulle	70	60	Zijde Nylon	65-70	9	Normaal	Bovendraadspanning één of twee punten verlagen						
FIJN: crêpe, batist, organdie, taf	50-70	60	Zijde Nylon	65-70	9	Normaal							
LICHT: crêpe, wol, brokaat, fluweel	30	50	Zijde	75-80	11	Normaal							
MIDDELZWAAR: wol, zijde, linnen, fluweel, piqué faille, badstof	30	50	Zijde	80-90	11-14	Normaal							
ZWAAR: Denim, linnen, zeildoek	30	Heavy duty (*)	Poly/katoen	100	16	Normaal							
EXTRA ZWAAR: bekledingsstoffen, canvas, zwaar zeildoek	30		Poly/katoen	120	19	Normaal							
GEBREIDE STOFFEN	50-70	60	Zijde Nylon	70	9	Lichte bal							
LICHT: tricot													
MIDDELZWAAR: Jersey, dubbelgebreide stof								30	50	Zijde Nylon Poly/katoen	70-80	9-10	Lichte tot middelzwaar bal
ZWAAR: dubbel gebreide stof								30	50	Zijde Nylon Poly/katoen	80-90	11-14	Middelzwaar tot zware bal
KUNSTBONT, FLUWEL EN VILT	30	Heavy duty	Poly/katoen	90-100	14-16	Bal of scherp							
LEDER	30	50	Poly/katoen	90	14	Wig							
VINYLFILM													
LICHT TOT MIDDELZWAAR	30	50	Poly/katoen	90-100	14-16	Wig							
ZWAAR	30	Heavy duty	Poly/katoen	100-110	16-18	Wig							
SIERSTIKSELS													
OPLIGGENDE STIKSELS	Zijde twijndraad			100-110	16-18	Normaal							
MACHINEBORDUURWERK	Maat 50-70			65-80	9-11	Normaal							

Trens: De patroonkeuzeknop instellen op 1 () en 5 à 6 steken naaien.

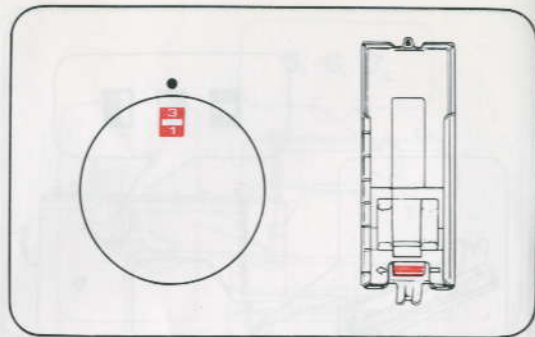

Linkerkant: De keuzeknop instellen op 2 (). De linkerkant naaien van de aanvangsstreep tot de eindstreep.

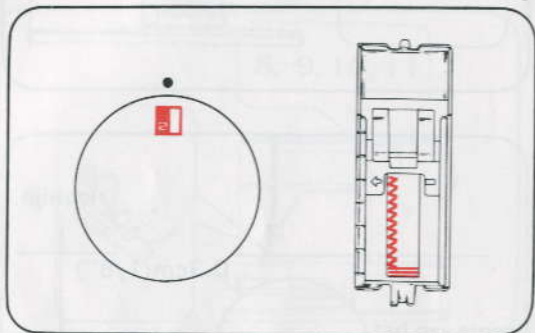

Het punt waarop het pijltje nu staat, aanduiden zodat u voor de volgende knoopsgaten de eindstreep niet meer hoeft te trekken.

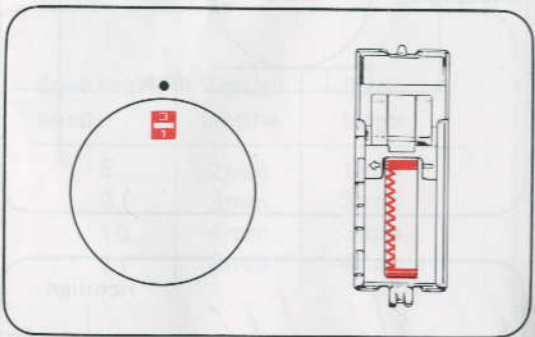

Trens: De keuzeknop instellen op 3 () en 5 à 6 steken naaien.

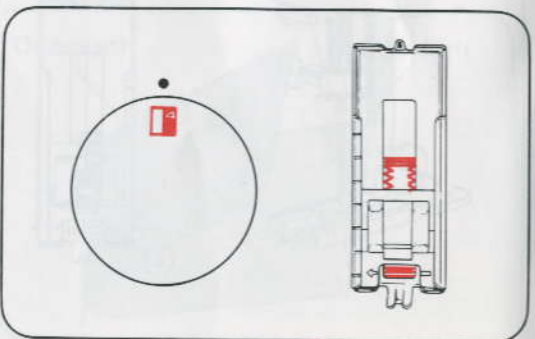

Rechterkant: De keuzeknop instellen op 4 () en de rechterkant naaien tot aan het aanvangspunt.

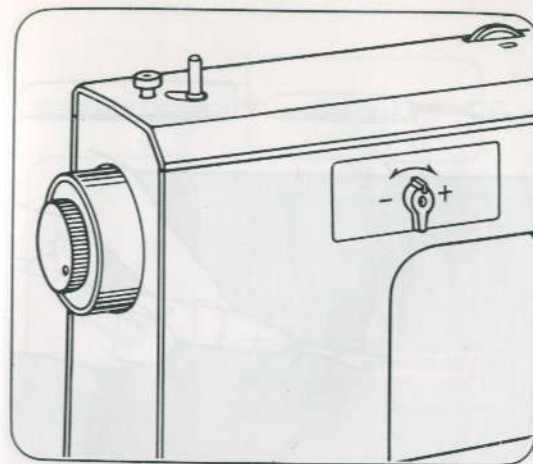

Regelen van de lengte van de cordonsteek

Om de steek aan beide kanten van het knoopsgat even dicht op elkaar te krijgen hoeft u slechts de speciale regelknop van het knoopsgat te gebruiken. Die knop staat normaal gezien in neutrale stand (tussen “+” en “-”).

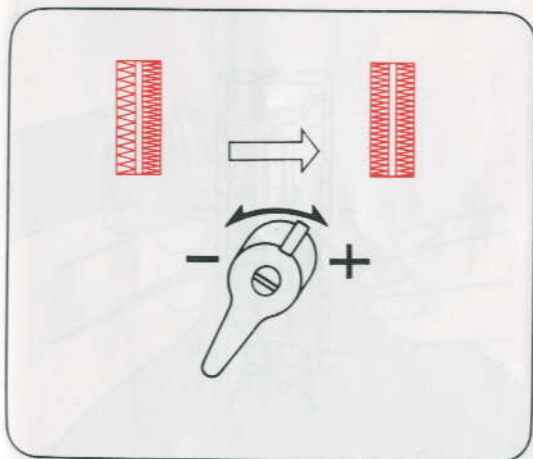

Als de cordonsteek rechts te dicht op elkaar is, de knop naar rechts (+) draaien.

*Door de knop naar rechts te draaien, wordt de steek rechts geopend en links gesloten.

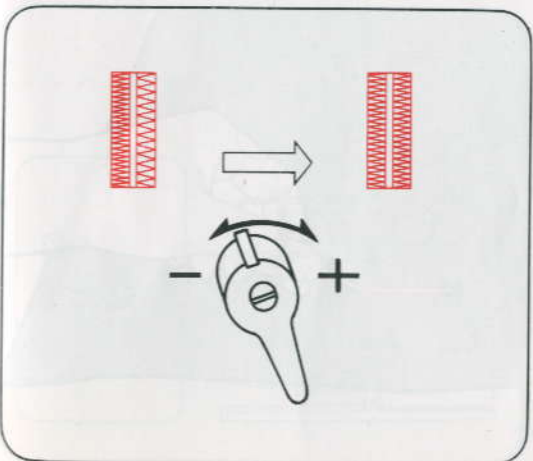

Als de cordonsteek rechts te los is, de knop naar links (-) draaien.

*Door de knop naar links te draaien, wordt de steek rechts gesloten en links geopend.

N.B. : Met deze knop kunt u ook de elastische steek bijregelen. Zie daarover pag. 31.

12. ELASTISCHE STEKEN

Deze steken worden gebruikt voor stretch-stoffen of gebreide stoffen. U hoeft dus maar de steek te kiezen, die u het best past.

- ⑮ Elastische rechte steek
- ⑯ Elastische zigzag-doornsteek
- ⑰ Elastische doornsteek
- ⑱ Elastische veersteek
- ⑲ Elastische festonsteek

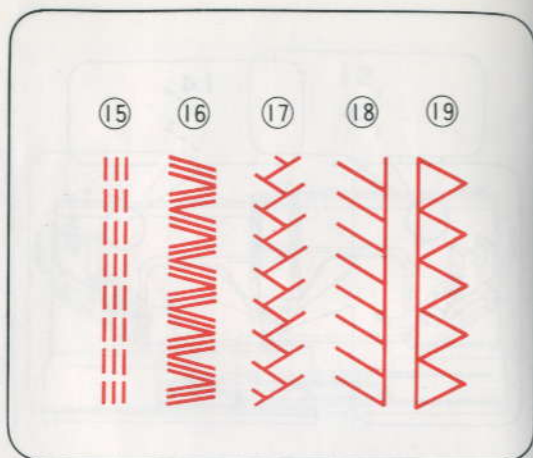

Regelen van de elastische steek

Voor het naaien met elastische steek moet de regelknop zich in neutrale stand bevinden (tussen "+" en "-"). Bij sommige stoffen zult u moeten bijregelen om een mooie steek te bekomen.

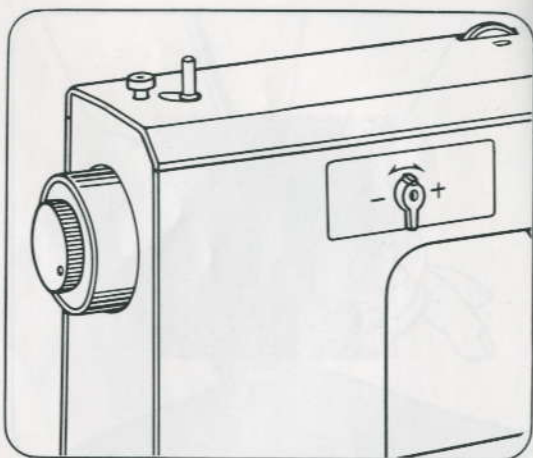

Als het patroon te open is zoals op de afbeelding links, draai dan de regelknop iets naar "-" totdat het patroon eruit ziet als de afbeelding in het midden.

Als het patroon gesloten is, zoals, op de afbeelding rechts, draai dan de regelknop naar "+" totdat het patroon eruit ziet zoals u wenst.

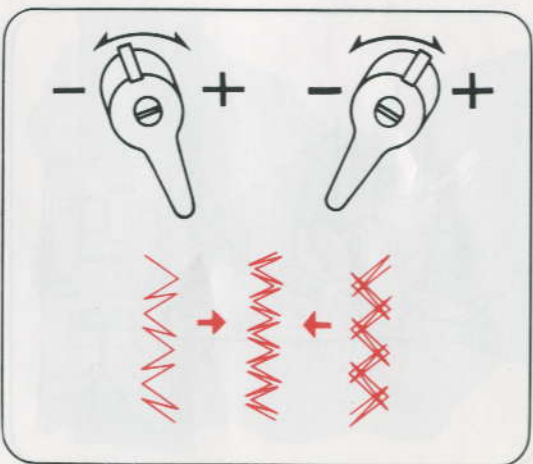

13. ELASTISCHE NADEN

Stel de machine in zoals op de afbeelding.

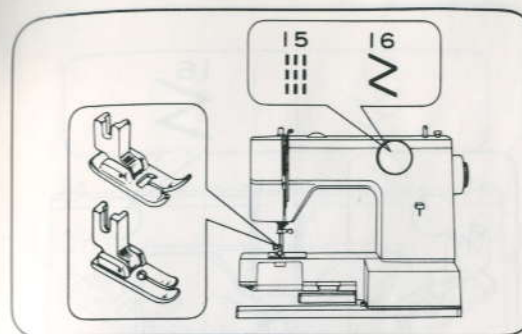

Rechte elastische steken

Gebruik deze steek voor gebreide en andere elastische stoffen. Het naaien gebeurt op dezelfde manier als bij de gewone rechte steek. De naad heeft dezelfde kwaliteiten als de gewone naad maar kan bovendien worden uitgerekt. Deze steek wordt ook aanbevolen voor gebogen naden in om het even welke stof. Naden die onder spanning komen te staan, worden het best met deze steek genaaid. Gebruik de steek voor kinderbroekjes en sportkledij.

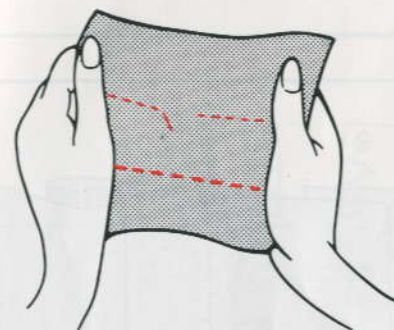

Zigzag elastische steken

Voor plaatsen op elastische stoffen waar een zigzag-steek kan worden gebruikt.

Deze steek kan ook worden gebruikt als een opvallende siersteek.

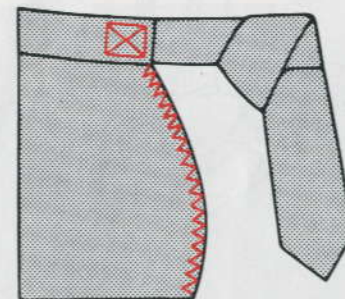

17. AANZETTEN VAN KNOPEN

Stel de machine in zoals op de tekening.

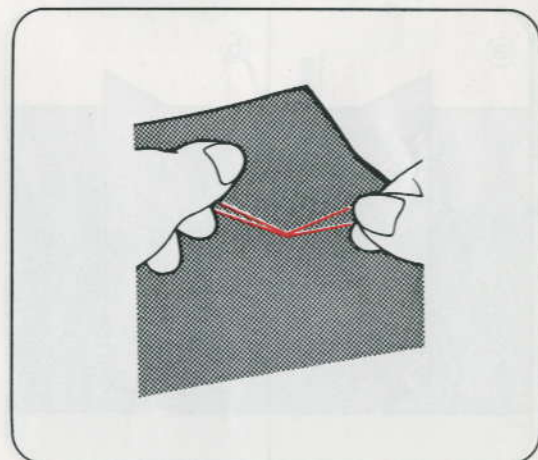
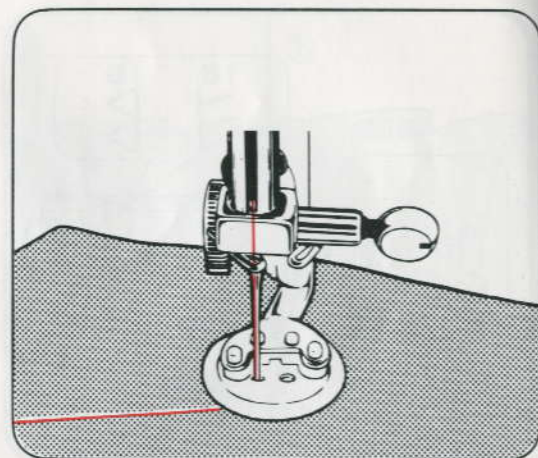
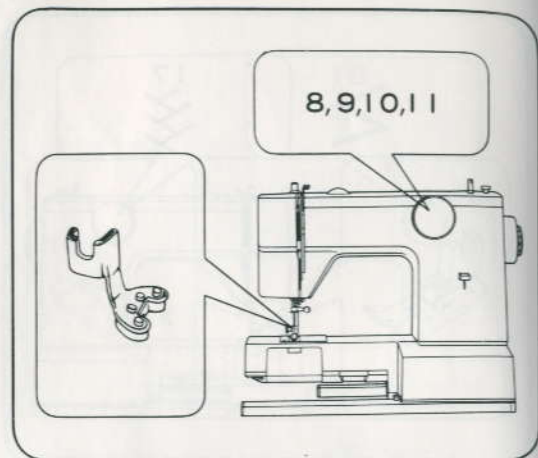

Bevestig het stopwerkplaatje op de steekplaat. (Zie pag. 13). Kies de gepaste zigzagbreedte uit de nummers 8, 9, 10 en 11 op de steekkeuzeknop. Een knoop tussen de stof en de knoopnaivoet leggen. Wanneer de naald boven het linkergat komt, de persvoet neerlaten. De naald omhoog brengen en de zigzagbreedte zo instellen dat de naald in het rechtergat van de knoop steekt. 5 à 6 steken naaien. De machine stilzetten wanneer de naald omhoog staat.

Het werkstuk wegnemen en de draden doorsnijden. De draden naar de achterkant van de stof doortrekken en de eindjes vastknopen.

18. INZETTEN VAN RITSSLUITINGEN

De machine instellen zoals op de tekening hiernaast.

Door de speciale ritssluitingvoet te gebruiken in combinatie met een geleider, kan een ritssluiting ingezet worden zonder dat de stof moet worden omgedraaid.

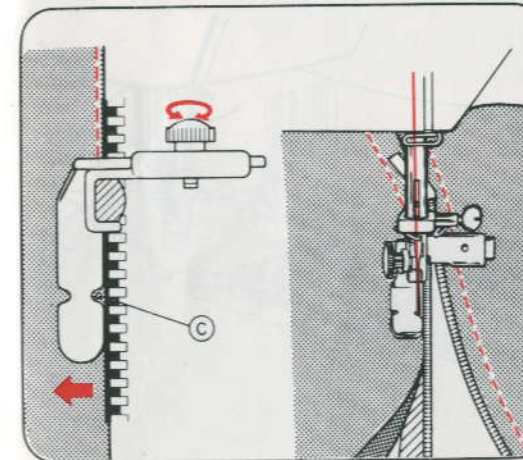
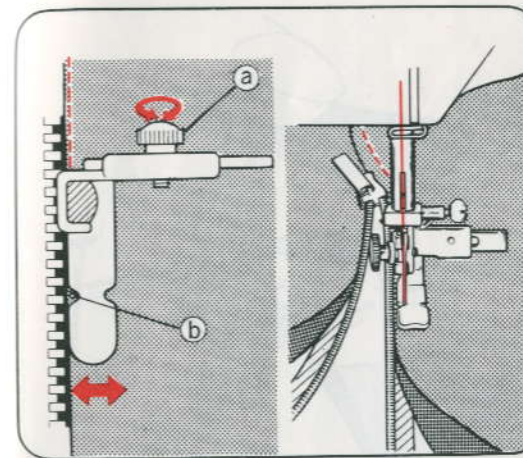
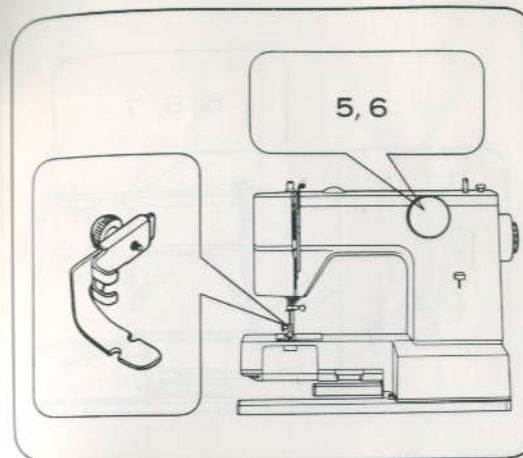

Schroef ① losdraaien en de voet zo plaatsen dat de naald in stand ② komt.

De schroef weer aandraaien.

De rechterkant van de ritssluiting naaien, waarbij u de stof zorgvuldig leidt. Er goed op letten dat de tanden rechts van de ritssluiting evenwijdig staan met de linkerrand van de voet.

De persvoet zo plaatsen dat de naald in stand ③ komt en op dezelfde wijze tewerk gaan voor de linkerkant van de ritssluiting.

Bewaar de verpakking om deze in geval van mogelijke reparatie van uw machine in terug te kunnen zenden.

Dit model is konform met de richtlijnen 76/889/EEG

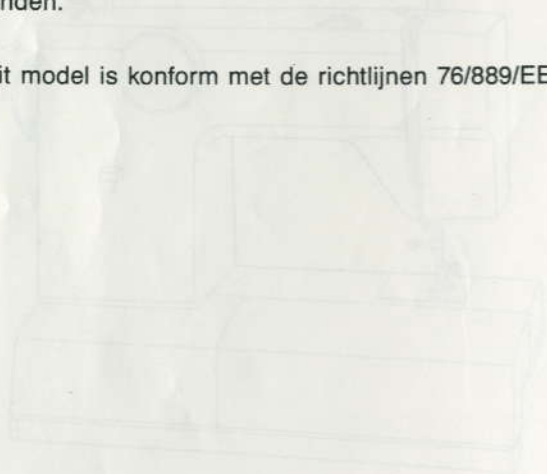

MODEL 8840

INHOUD

1. VOORNAAMSTE ONDERDELEN	1
2. ACCESSOIRES	3
3. VOOR U MET NAAIEN BEGINT	4
Afnemen van de verlengtafel	4
Aansluiting van pedaal en stroomsnoer	5
Monteren van de klosspennen	6
Veranderen van de persvoet	7
Veranderen van de naald	8
Opwinden van de spoel	9
Inzetten van de spoel	12
Regelen van de spoeldraadspanning	13
Stopwerkplaatje	13
Inrijgen van de bovendraad	14
Ophalen van de spoeldraad	15
Regelen van de druk van de persvoet	15
Stof-, garen- en naaldtabel	16
4. U BEGINT OP UW MACHINE	17
Een rechte hoek maken	17
Steekkeuzeknop	18
Tijdens het naaien	19
Dubbele persvoethefboom	19
Achteruitnaaien	19
Stofgeleider	20
Regelen van de draadspanning	20
5. RECHT NAAIEN	21
6. ZIGZAG NAAIEN	21
Draadspanning voor zigzag-naaien	21
7. KNOOPSGATEN	22
Lengte van het knoopsgat	22
Regelen van de lengte van de cordonsteek	24
Opensnijden van het knoopsgat	25
Versterkte knoopsgaten	25
8. FESTONNEREN	26
9. BLIND ZOMEN	27
Blindzomen voor stretch-stoffen	28
10. SCHELPZOOM	29
11. STOPWERK	30
Verstellen	30
Reparatie van een scheur of winkelhaak	30
12. ELASTISCHE STEKEN	31
Regelen van de elastische steek	31
13. ELASTISCHE NADEN	32
Rechte elastische steken	32
Zigzag elastische steken	32
14. SLAGNAAD	33
15. ELASTISCHE DOORNSTEEK	34
16. OVERLOCKEN	34
17. AANZETTEN VAN KNOPEN	35
18. INZETTEN VAN RITSSLUITINGEN	36
19. INZOMEN	37
20. WATTEREN	38
21. BORDUREN	39
22. ONDERHOUD	40
Schoonmaken	40
Smeren	41
23. CONTROLETABEL	42
Vervangen van het lampje	43