

De lampkap openen.

De lamp vervangen.

De lampkap openen zoals hier-  
naast getoond.

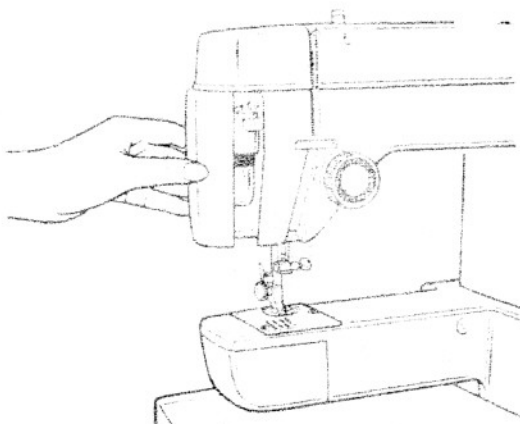

Om de lamp te vervangen, draai  
deze in de tegenovergestelde  
richting van de klokwijzers.

Om de nieuwe lamp erin te ste-  
ken, duw hem in de fitting en  
draai in de richting van de  
klokwijzers.

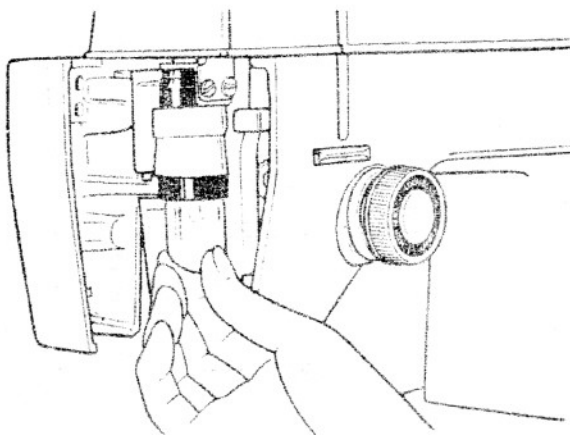

Het uithalen van de spoelhuuls.

Doe de klapdeksel open en draai  
het handwiel tot dat de naald  
in de hoogste stand staat.

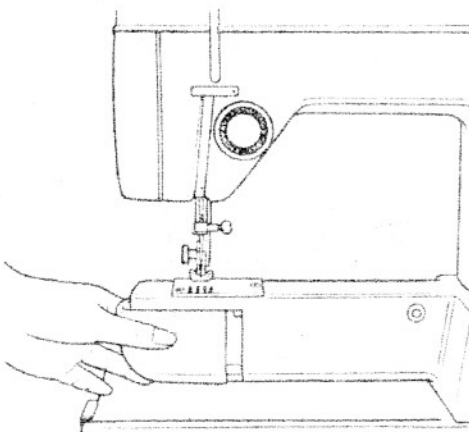

Doe het klepje A met duim en  
wijsvinger open, en haal de  
spoelhuuls uit de grijper.

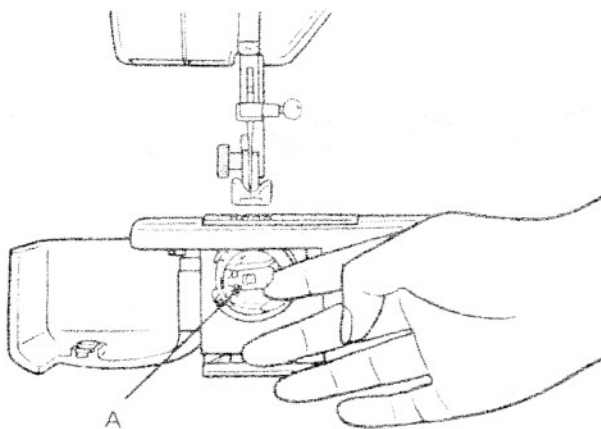

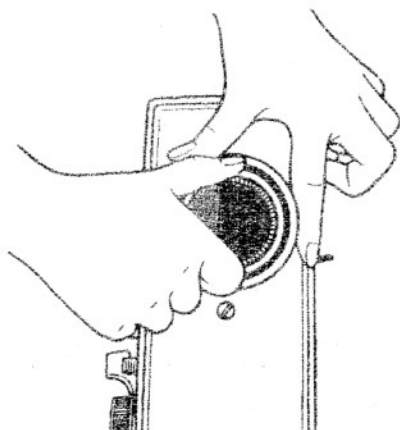

Het opwinden van de spoel.

Het handwiel met de linker hand vasthouden en met de rechter hand de koppelingsschijf naar U toe draaien.

Dit schakelt automatisch het naaimechanisme uit.

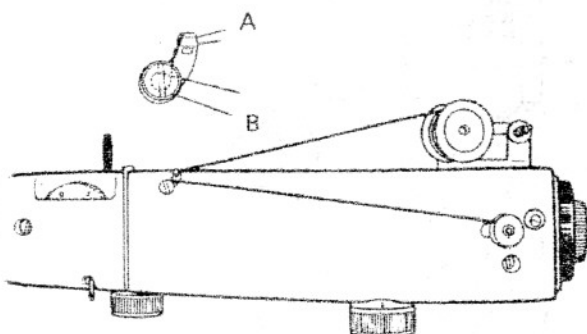

Neem een lege spoel en zet deze op de spoelwinderas. Span dan de draad van Uw garenklos via de geleider A en draai in de richting van de klokwijzers rond de draadspanner B zoals het op de tekening staat.

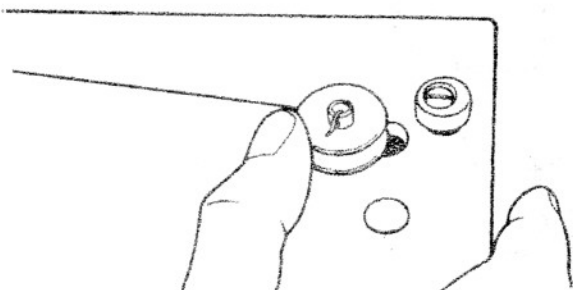

Draai de draad in de richting van de klokwijzers een paar keer rond de spoel en druk deze laatste naar rechts. Druk dan langzaam op de voetweerstand om de spoel te vullen. Stop met opwinden als de spoel draad ongeveer 2 mm. van de rand van de spoel is.

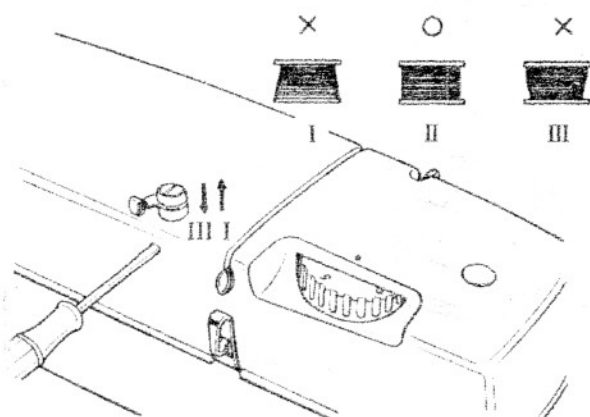

Indien U opmerkt dat de draad zich niet goed op de spoel windt, zoals op fig. I en III, los dan iets de schroef van de draadspanner met de kleine schroevendraaier tot dat de draad zich regelmatig opwindt. Fig. II laat U een goed gevulde spoel zien.

Het inzetten van de spoel.

Als de spoel opgewonden is,  
zet hem in de spoelhuls.  
Let op dat de draad in de  
richting van de pijl is.

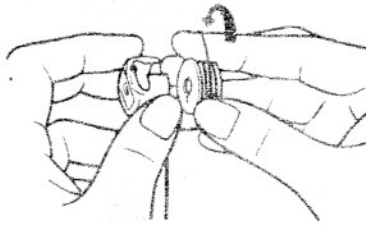

Het inrijgen van de spoeldraad.

De draad in de gleuf van de  
spoelhuls leiden.

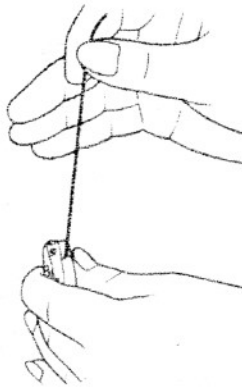

De draad over de spannings-  
veer trekken en uit het oog  
trekken.

Goed opletten dat de spoel  
in de richting van de pijl  
draait als U aan de draad  
trekt.

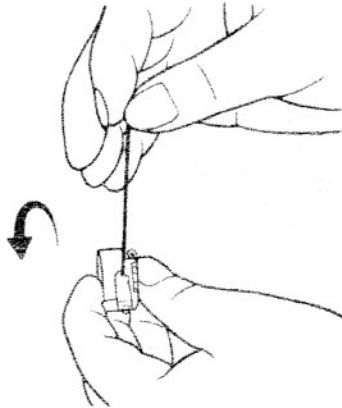

Voor rechte- en zig zag steek  
haalt U de spoeldraad door de  
draadgeleider van de spoelhuls.  
Om de spoeldraadspanning te  
regelen, regelt U de spanning  
zo dat de spoelhuls van zijn  
eigen gewicht valt als U  
alleen de draad vasthoudt.

U zult een betere verhouding  
hebben tussen de boven- en  
de spoeldraad.

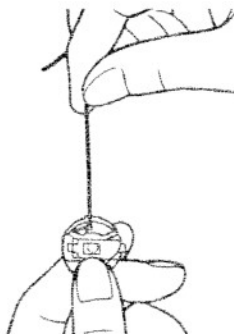

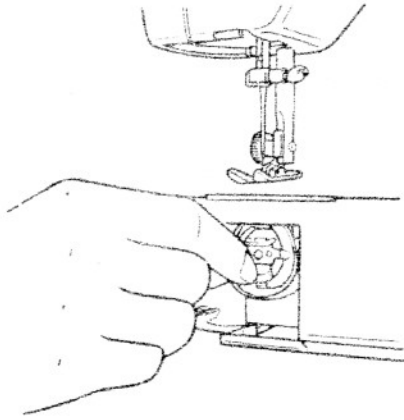

Inzetten van de spoelhuis.

- Eerst nakijken of de naald in de hoogste stand staat.
- Zet de spoelhuis terug in de grijper op dezelfde manier als U hem eruit heeft gehaald.

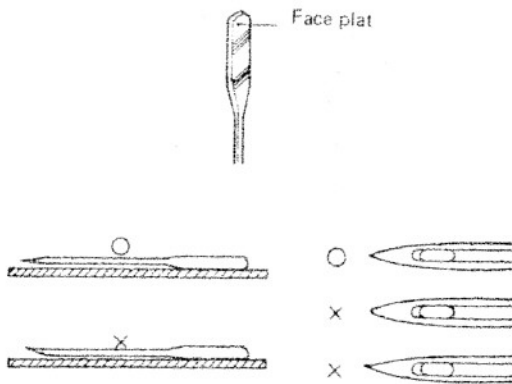

Keus van de naald.

De machine is voorzien met naalden dikte n° 14 type 706. U zult ook een aantal ruilnaalde in de benodigendoos vinden.

Voor dat U de naald verandert, goed kijken of de naald krom of stomp is.

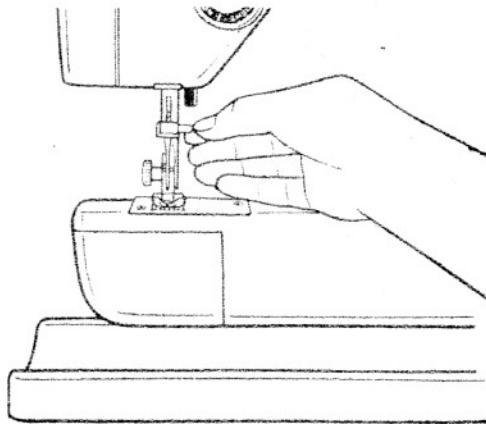

Verandering van naald.

Met de naaldhouder in de hoogste stand, de schroef van de naaldklem losdraaien. De naald met platte kant naar achteren, zover mogelijk loodrecht in de gleuf van de naaldhouder naar boven schuiven, en de schroef daarna weer vastdraaien.

Van voetje veranderen.

U kunt nu makkelijk een ander voetje opzetten of afhaken door een eenvoudige druk op het hefboompje.

Om een nieuw voetje op de machine te zetten, zet U eerst de naald in de hoogste stand.

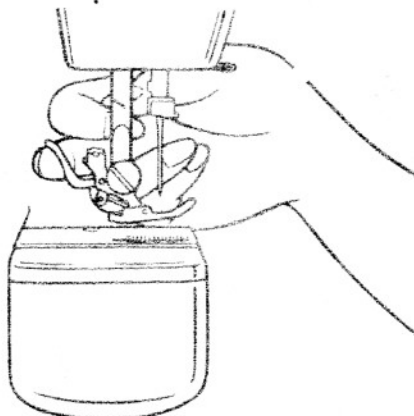

Het nieuwe voetje onder de voethouder plaatsen.

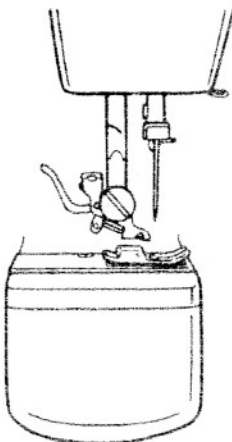

De voethouder naar beneden loeren zodat het voetje er juist onder komt, en de voethouder terug naar boven doen.

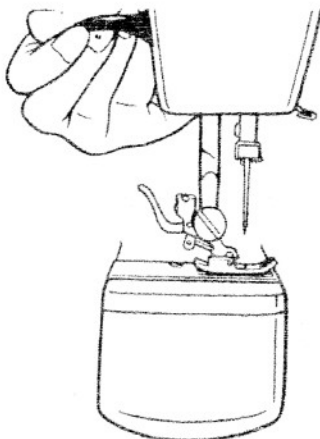

De voethouder wordt losgemaakt door de schroef los te draaien.

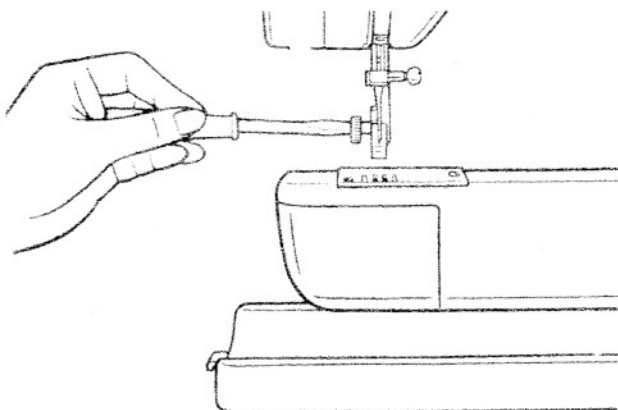

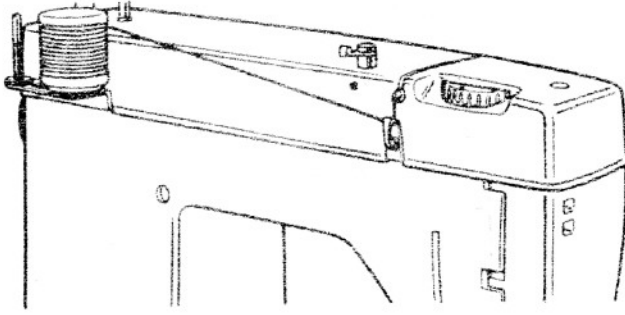

Inrijgen van de bovendraad.  
Draai het handwiel naar U toe,  
zodat de draadhevel in de hoog-  
ste stand staat en zet de draad-  
klos op de linker pin.

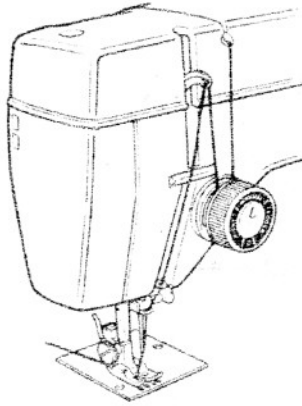

Haal de draad door alle gelei-  
ders zoals hiernaast vermeld.

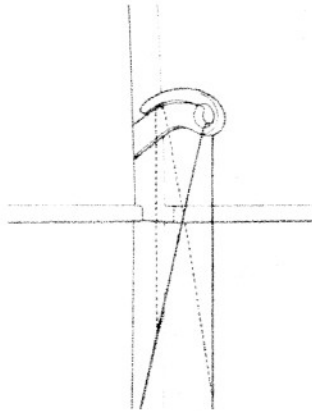

Rijg de draadhevel van achte-  
ren naar voren tot in het oog.

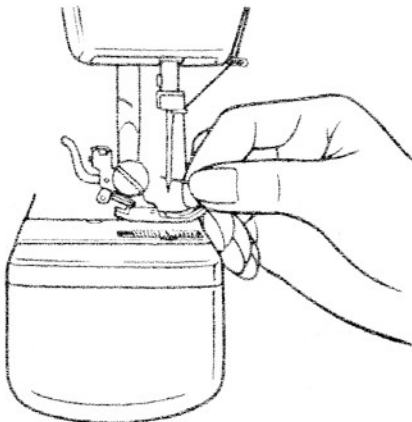

Rijg de naald van voor naar  
achter in, en laat ongeveer  
15 cm. draad uit het naald-  
oog hangen.

Het inrijgen van de spoeldraad.

Neem het uiteinde van de bovendraad met uw linker hand.

Draai het handwiel naar U toe, zodat de naald één maal op en neer gaat.

De bovendraad trekt nu de spoeldraad door het gaatje van de naaldplaat naar boven.

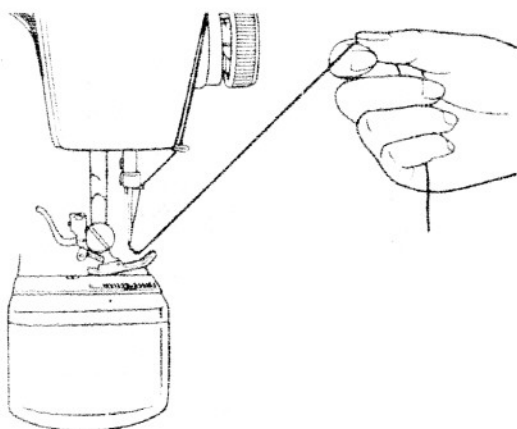

Spoeldraad en bovendraad voorzichtig aantrekken zodat U de naald niet buigt.

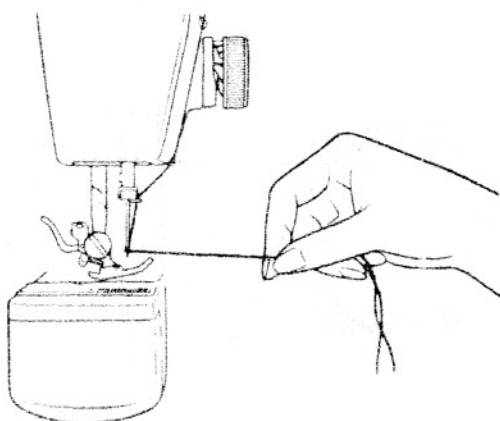

Leg de 2 draden of rechts of links van de naaivoet zoals hiernaast getoond.

De oude manier, jaren geleden gebruikt, door de meeste naai-sters, om de draad achter de naaivoet te leggen, is niet goed aangezien dit startingsproblemen geeft.

DENK ERAAN : LEG NOOIT DE DRAAD ACHTER DE NAAIVOET MAAR WEL OF LINKS OF RECHTS ERVAN.



De draad afsnijder.

Aan de achterkant van de naaldhouder zult U de draad afsnijder vinden.

Dit vergemakkelijkt het werk aan het einde van uw naaiwerk.

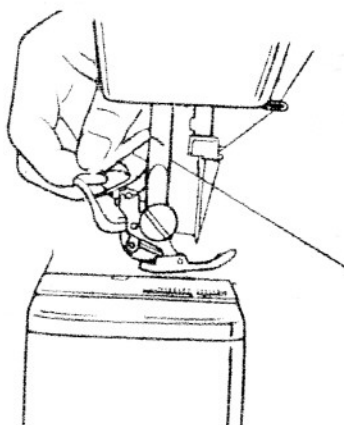

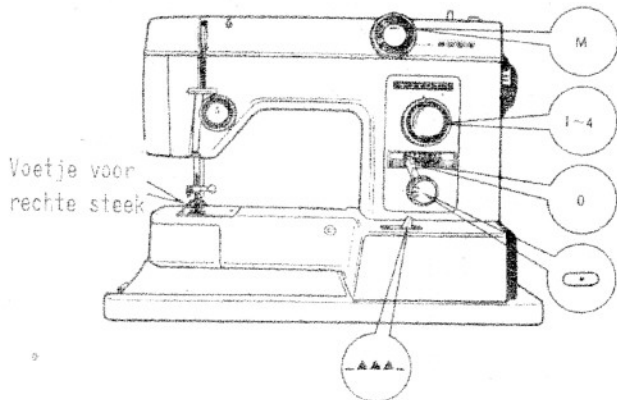

We beginnen met een rechte steek te naaien, die het meeste gebruikt wordt.

Regel Uw TOYOTA 5000 zoals hiernaast vermeld.

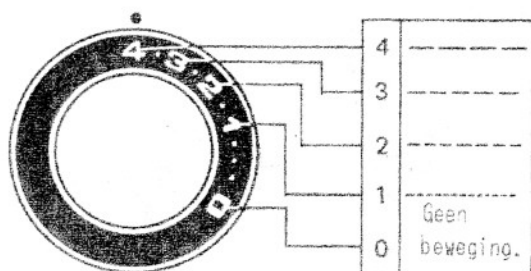

Regeling van de steeklengte.

De regelingsknop voor steeklengte wordt gebruikt voor de regeling van de steeklengte.

Als U een grote steek wenst, zet U de regelingsknop op 4.

Voor een kleine steek, zet U de regelingsknop op 1.

Voor een normale steeklengte, zet U de regelingsknop tussen 2 en 3.

Voor cordonsteek, zet U de regelingsknop tussen 0 en 1.

Deze laatste regeling kan van één machine tot de andere veranderen.

Als U een cordonsteek, wenst, draai U eerst op een klein stukje stof.

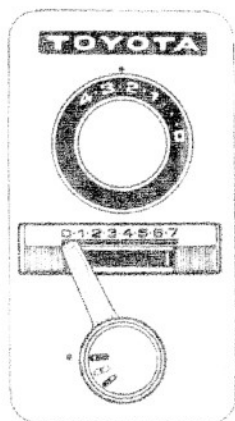

Regelingsknop voor zig zag breedte.

Voor rechte steek, zet U de zig zag knop op nul.

Voor de zig zag breedte, draai de regelingsknop in de richting van de klokwijzers, dus steeds naar een hoger nummer : dan wordt de zig zag breedte groter, De nummers geven U de zig zag breedte in millimeters.

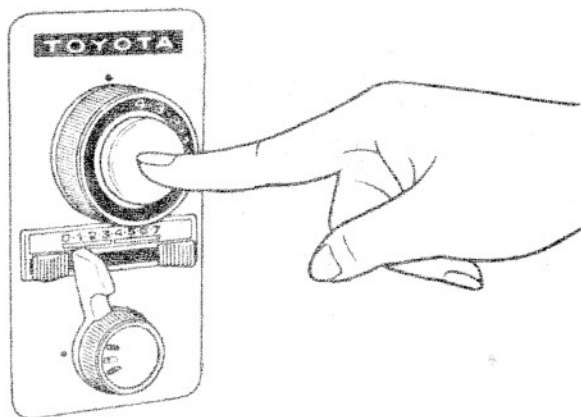

Knop voor achteruit naaien.

Om achteruit te naaien, drukt U de witte knop zover mogelijk in.

De machine zal achteruit naaien zolang U blijft drukken.