

1. Kloshouder
2. Spoelasje
3. Knoopsgat en zigzag knop
4. Steekkeuzeknop
5. Spoeldraad drukschijf
6. Achterste draad geleider
7. Voorste draad geleider
8. Voetdrukregelaar
9. Draadhefboom
10. Lamphuis
11. Draadaantrekveer
12. Haakdraadgeleider
13. Bovenspanning regelaar
14. Onderste draad geleider
15. Naaldstang draad geleider
16. Persvoetschroef
17. Persvoet
18. Spoelhuis
19. Grijper
20. Grijperhuisklep
21. Transporteur
22. Steekplaat
23. Persvoethouder
24. Naaldklem schroef
25. Persvoetstang
26. Transporteurverzinker
27. Achteruitstikknop
28. Steeklengte knop

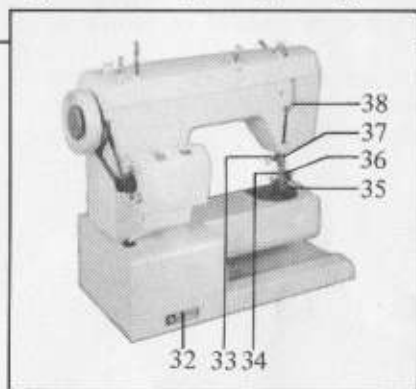

29. Koppelschroef
30. Handwiel
31. Spoelwinderstop
32. Serienummer
33. Naaldstang
34. Naald
35. Vrije arm
36. Persvoetlosser
37. Draadsnijder
38. Persvoetlichter

Het inzetten van het spoelklosje in het spoelhuis

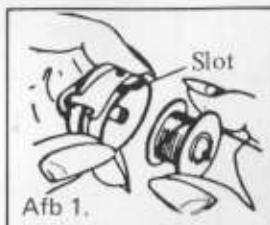

Spanningsveer

Wikkel circa 10 centimeter garen van het spoelklosje, neem het spoelhuis in de linkerhand, leg nu het spoelklosje met de rechterhand zodanig in het spoelhuis dat de draad rechtsoom afloopt. Afb 1.

Voer de draad nu in de inleggleuf onder het spanningsveertje door Afb 2, zodat deze aan het einde uit het verlossingsoog komt. Afb 3.

Bij het inleggen van het spoelklosje mag het klepje niet geopend zijn.

Inzetten van het spoelhuis in de grijper

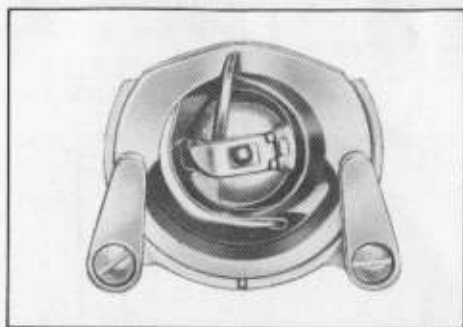

Draai het handwiel naar u toe tot de draadhefboom in de hoogste stand staat. Wanneer het spoelklosje in het spoelhuis gelegd is, het klepje openen. Het spoeltje wordt nu vastgeklemd. Steek nu het spoelhuis met **geopende** klep op de grijperstift.

De vinger van het spoelhuis moet aan de bovenzijde in de uitsparing van de dekring vallen.

Daarna het klepje loslaten.

Kontroleer nu of het spoelhuis vastzit door even aan de onderdraad te trekken.

Let op dat de draad vrij hangt en niet wordt vastgeklemd, daarna de onderdraad ophalen en de grijperhuisklep sluiten.

Gerrijts

Handelsstraat 14
9501 ET Stadskanaal
tel. 0599-612419
www.naaimachinehandel.com
en www.paspop.com
info@gerrijts.nl

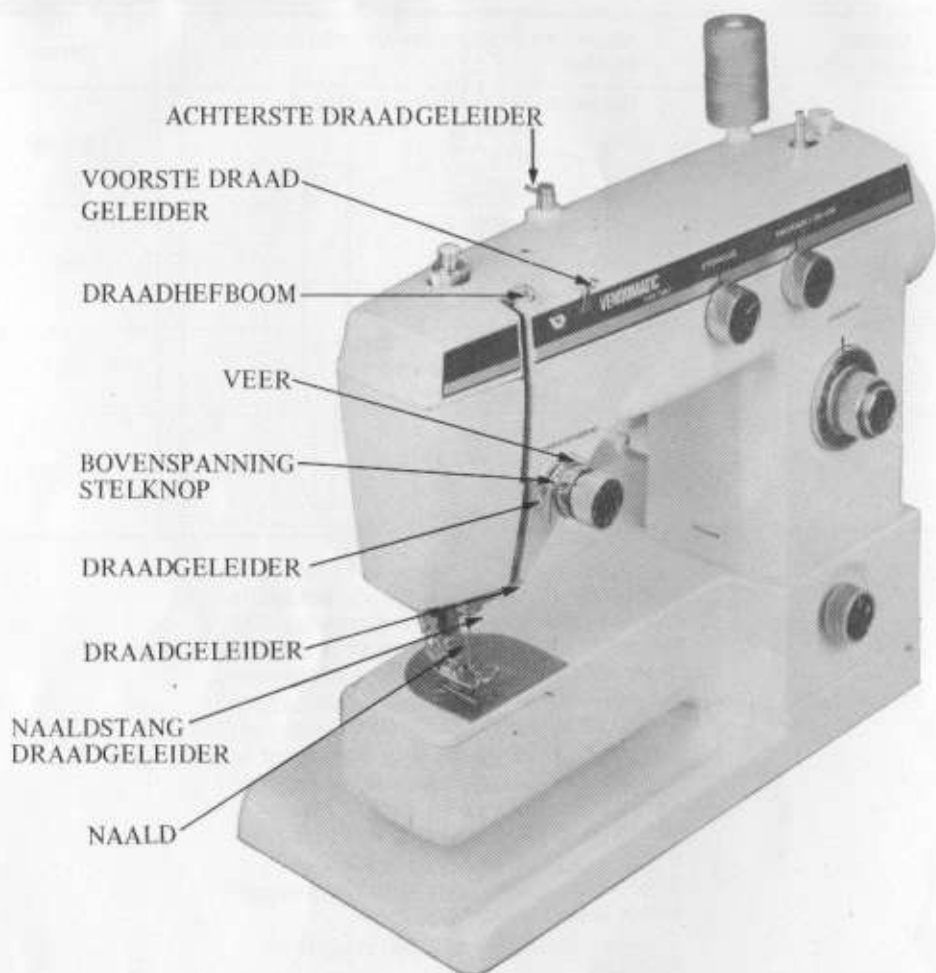

1. Breng de draadhefboom in de hoogste stand door het handwiel naar U toe te draaien.
2. Plaats het klosje op de garenhouder.

Van het klosje loopt de draad via de twee bovenste draadgeleiders naar beneden tussen de twee spanningsplaatjes van de bovenspanningsregelaar door.

3. Dan naar links over de draadaantrekveer heen en onder de haak draadgeleider door naar boven.
4. De draad gaat dan van rechts naar links, door het oog van de draadhefboom, weer naar beneden door de laatste twee draadgeleiders.
5. Nu de draad van voor naar achteren door het oog van de naald.

Het ophalen van de onderdraad

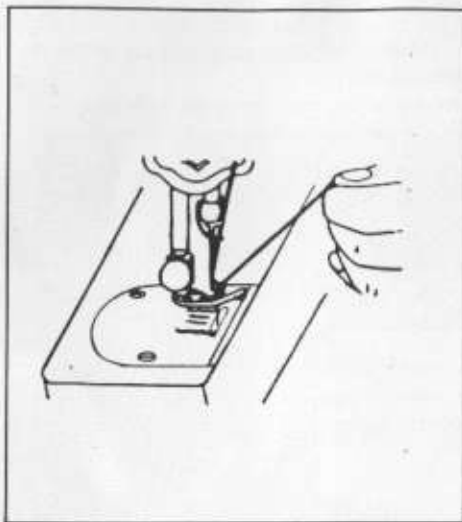

1. Neem de bovendraad losjes in de linkerhand.
2. Draai het vliegwiel met de rechterhand naar U toe net zo lang tot dat de naald eerst de diepste en daarna de hoogste stand heeft bereikt.
3. Nu rustig de bovendraad aantrekken.
4. De onderdraad komt naar boven.
5. Onder- en bovendraad strak naar achteren onder de persvoet leggen.

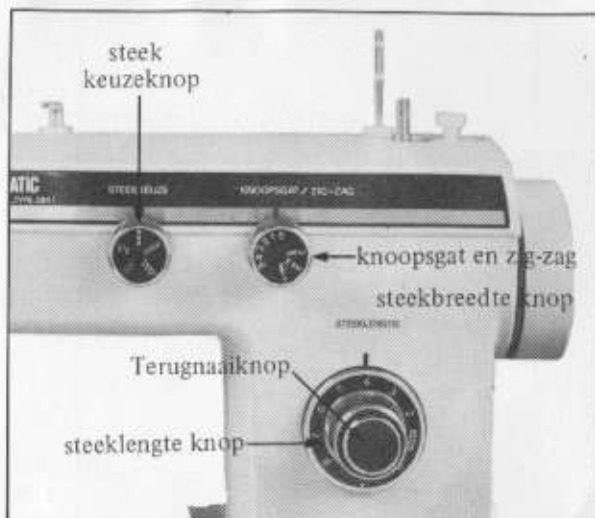

Zet de zigzag steekbreedte knop op 0 en de steekkeuzeknop op rechte steek –

De steeklengte wordt ingesteld door de steeklengte knop.

Hoe hoger het cijfer, hoe groter wordt de steeklengte.

Wilt U terugnaaien dan drukt U de terugnaaiknop zover mogelijk in; zolang de knop blijft ingedrukt, naait de machine met dezelfde steeklengte achteruit.

Transporteur verzinker

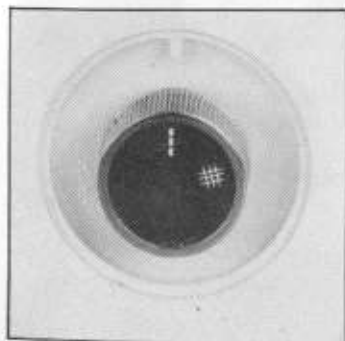

Deze dient voor het laten dalen van de transporteur. Als de knop op "----" staat is de transporteur omhoog, als de knop op "# " staat is de transporteur omlaag. Bijvoorbeeld voor stoppen, borduren en knopen aanzetten.

Het onderleggen en verwijderen van de stof

De stof onder de persvoet leggen bij de hoogste stand van de draadhefboom.

De persvoethefboom, aan de achterkant van de machine, omlaag brengen, de naald in de stof zetten, door het handwiel naar U toe te draaien en langzaam beginnen te naaien door geleidelijk het pedaal in te drukken. Bij de eerste paar steken houdt U de beide draden, onder de naaivoet naar achteren gelegd, vast.

Bij het naaien van een scherpe hoek, de machine op de hoek stoppen met de naald in de stof, de naaivoet lichten, de stof draaien, de naaivoet omlaag brengen en doorgaan met naaien.

Verwijderen van de stof:

Stoppen met de draadhefboom in de hoogste stand, eventueel het handwiel daarvoor naar U toe draaien. Daarna kunt U de persvoet hefboom oplichten en het naaiwerk naar achteren wegtrekken.

BELANGRIJK:

Draai het handwiel altijd naar U toe. Wanneer de machine niet wordt gebruikt, legt U een stukje stof tussen naaivoet en transporteur.

Gerrijts
Handelsstraat 14
9501 ET Stadskanaal
tel. 0599-612419
www.naaimachinehandel.com
en www.paspop.com
info@gerrijts.nl

1. Bij knoopsgaten maken gebruikt U de knoopsgatenvoet.
2. Zet de steekkeuzeknop op " --- ".
3. Zet de knoopsgat-steekbreedteknop op 1 " □ ".
4. Zet de steeklengte op "  ".
5. Teken de lengte van het knoopsgat op de stof af.
6. Begin aan de rechterkant van de aftekening.
7. De machine stikt nu achteruit de rechterkant van het knoopsgat.
8. Is het knoopsgat op lengte, zet dan de knoopsgat-steekbreedteknop op 2 " □ "
Eerst de naald uit de stof!!
9. Maak de trens met niet meer dan vier steken.
10. Zet de knoopsgat-steekbreedteknop op 3 " □ ".
11. De machine stikt nu vooruit de linkerkant van het knoopsgat.
12. Is de lengte van het knoopsgat bereikt, zet U de knoopsgat-steek-breedteknop op 2 " □ " Naald uit de stof!! en maak het trensje met niet meer dan vier steken.
13. Draadeindjes afknopen.
14. Het knoopsgat opensnijden met een tornmesje.

Stoppen en borduren

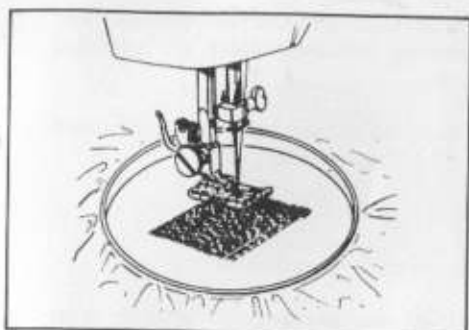

1. Transporteur op " # " zetten.
2. Persvoet verwijderen of stopvoet gebruiken.
3. De stof in een stopring plaatsen.
4. Persvoetlichter naar beneden zetten.
5. Trek het werkstuk langzaam heen en terug terwijl de machine op volle toeren draait.



Op dezelfde wijze is borduren mogelijk.
Alleen wordt dan de zigzagsteek gebruikt
om het motief op te vullen.

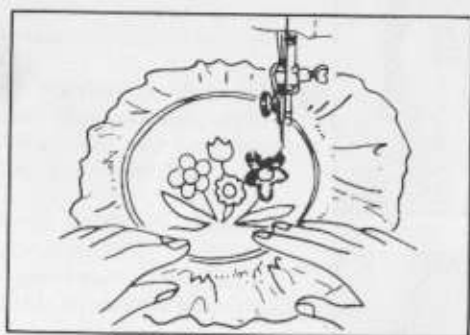

Meestal zal de bovenspanning twee
cijfers lager gedraaid moeten worden.