

DE ONDERDELEN VAN DE MACHINE

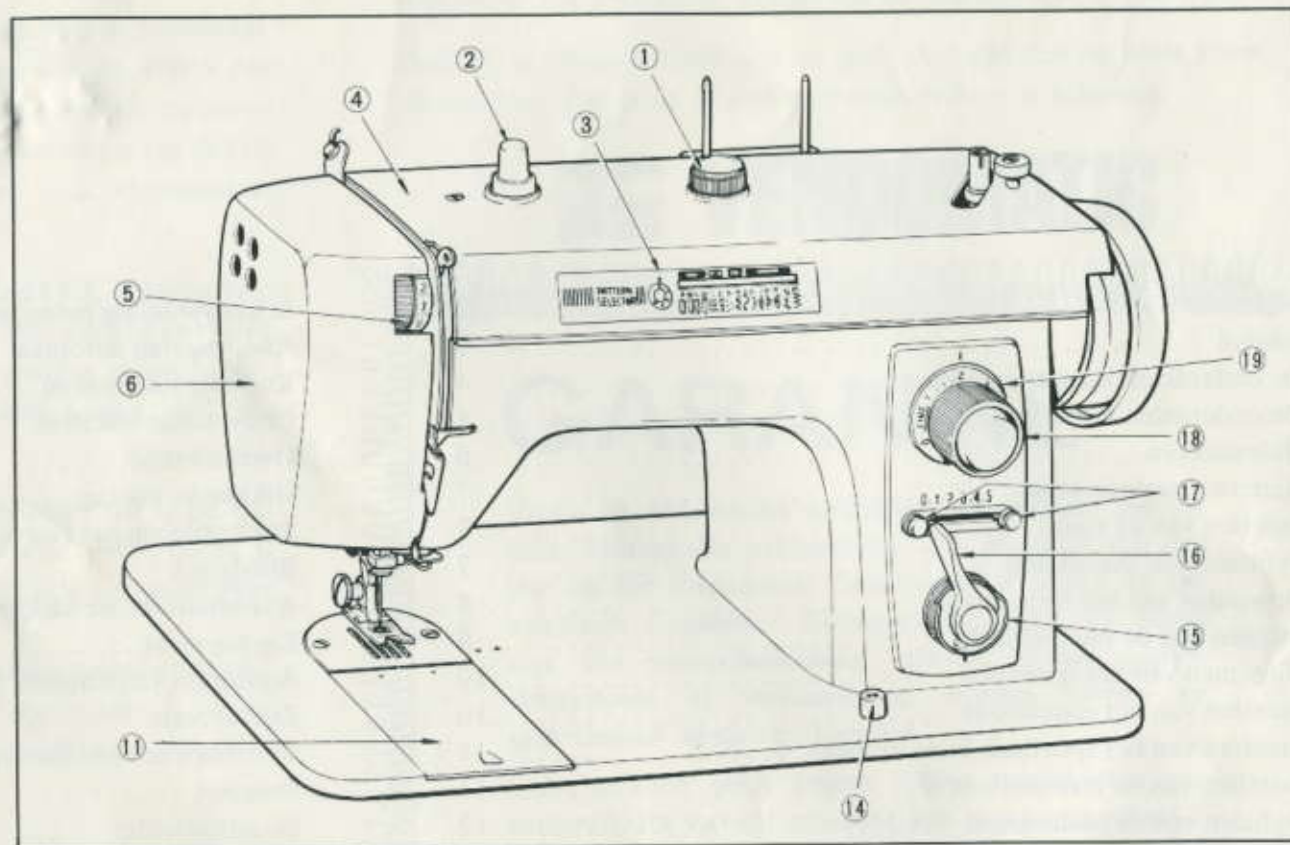
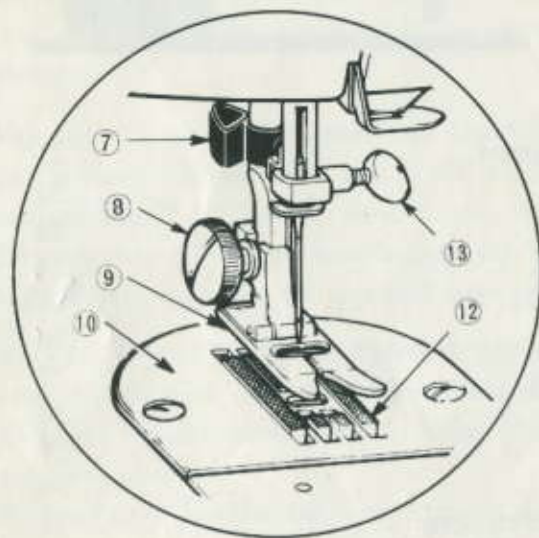

1. Patroonkeuzeknop
2. Blokkeer drukknoop
3. Patroonaanwijzer
4. Bovenkap
5. Bovendraadspanning
6. Lampkap
7. Draadafsnijder

8. Naaivoet bevestigingsschroef
9. Naaivoet
10. Steekplaat
11. Schuifplaat
12. Transporteur
13. Naaldklemschroef
14. Transporteur verzinkknop

15. Naaldstanden knop
16. Steekbreedte hefboom
17. Steekbreedtestop links en rechts
18. Terugnaaiknop
19. Steeklengte draaischijf

Gerijts
 Handelsstraat 14
 9501 ET Stadskanaal
 tel. 0599-612419
www.naaimachinehandel.com
 en www.paspop.com
info@gerijts.nl

DE ONDERDELEN VAN DE MACHINE

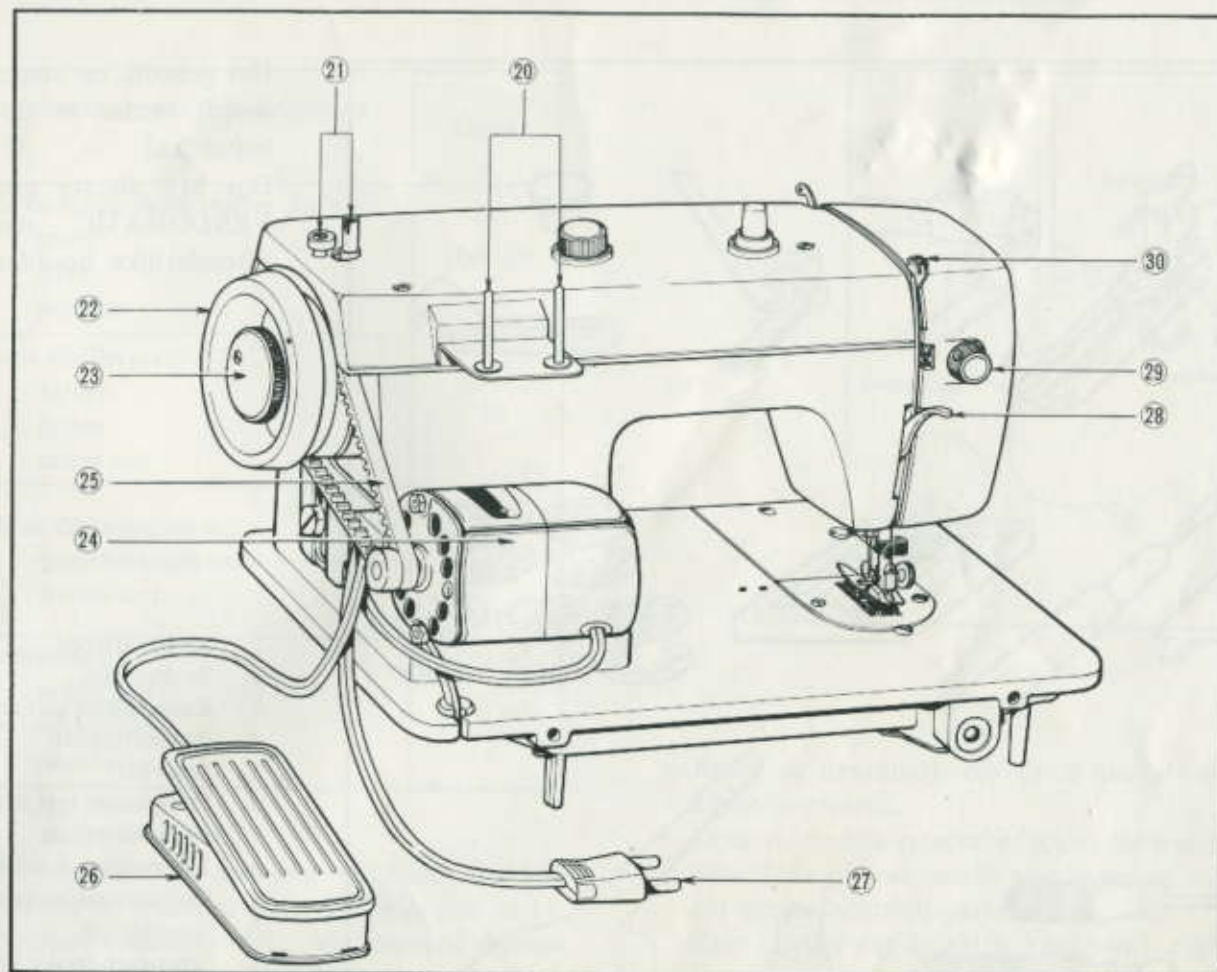

- 20. Garenhouder
- 21. Spoelwinder
- 22. Handwiel
- 23. Koppelschroef

- 24. Motor
- 25. Aandrijfsnaar
- 26. Snelheidregelaar
- 27. Kontaktstop

- 28. Persvoethefboom
- 29. Lampschakelaar
- 30. Draadgeleider en spoelwindervoorspanning

HET OPWINDEN VAN HET SPOELTJE



Eerst de machine ontkoppelen door de koppel-schroef naar links te draaien (afb. 1) waarbij het handwiel moet worden vastgehouden. Voor het opwinden van de spoel moet de draad vervolgens worden gespannen zoals op tekening 2 is aangegeven, d.w.z. van de klos over de voorspanning (1) waarna de draad om het spoeltje wordt gewikkeld dat op de spoelas (2) wordt gestoken. U drukt vervolgens de spoelwinder in, schakelt de machine in en de spoel wordt opgewonden. U kunt zolang winden tot de spoel vol is, de spoelwinder stopt dan vanzelf. Indien U echter een spoeltje slechts gedeeltelijk wilt opwinden kunt U op elk gewenst ogenblik stoppen door de spoelwinder terug te duwen.

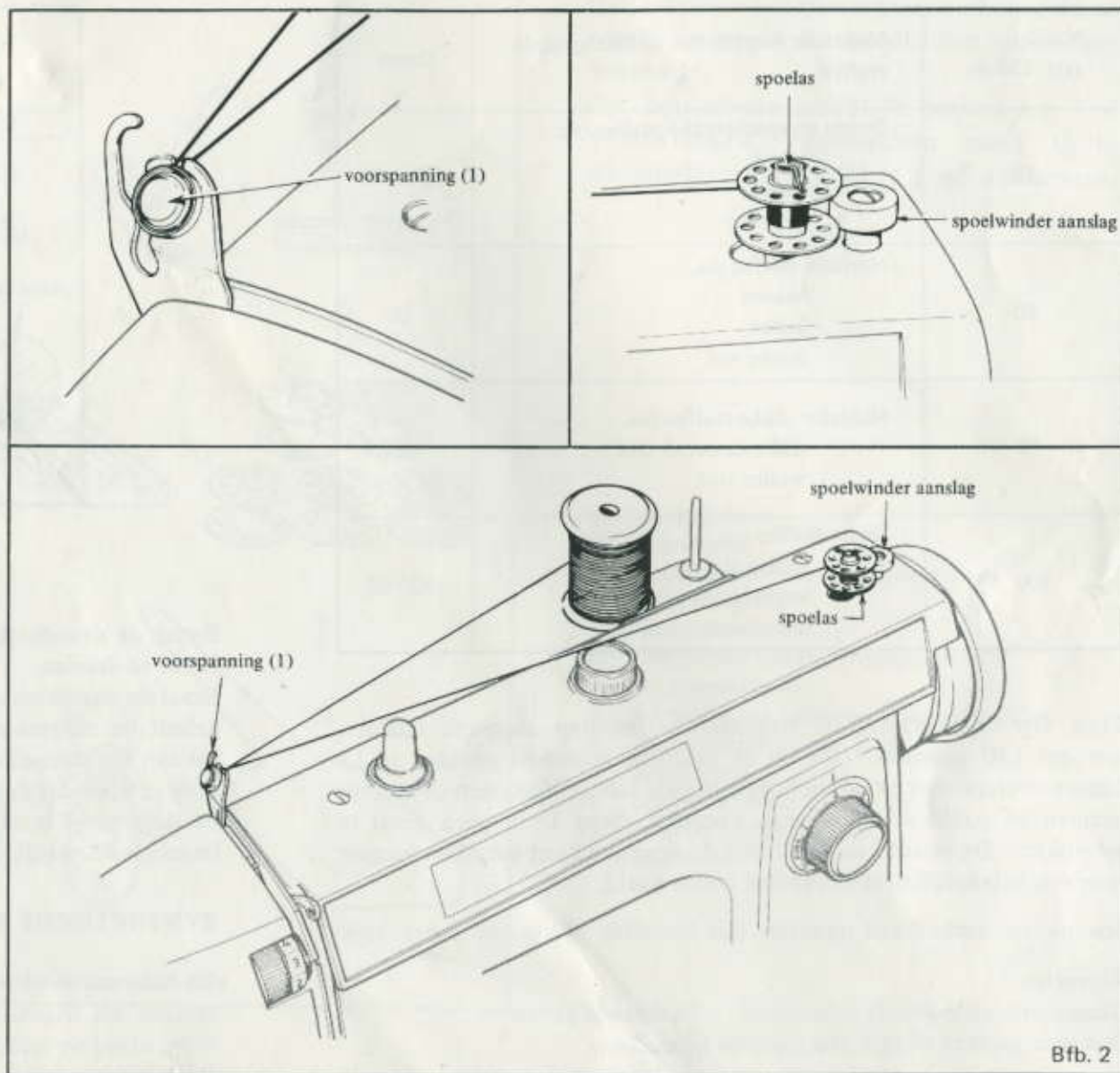

INRIJGEN VAN DE BOVENDRAAD

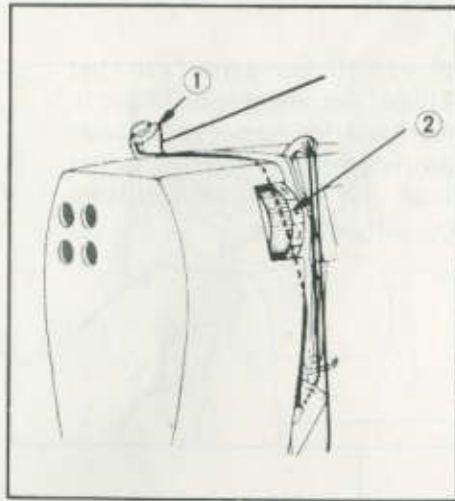

Breng de draadhefboom in haar hoogste stand. Plaats klosje garen op de klospin en voer de draad door het oog van de draadgeleider (1) en naar beneden tussen de bovenspannings schijven (2) vanaf de bovenkant van de geleidesteun. Breng de draad naar beneden en weer omhoog tot deze in het haakje (3) van links naar rechts, dan naar boven naar de draadhefboom (4) en door het oog van de draadhefboom van links naar rechts.

Voer de draad naar beneden door de draadgeleiders (5) en (6) en door het oog van de naald (7) van voor naar achter. De draad moet daarbij ongeveer 10 cm. uit het oog van de naald naar achteren worden doorgetrokken (zie afb.)

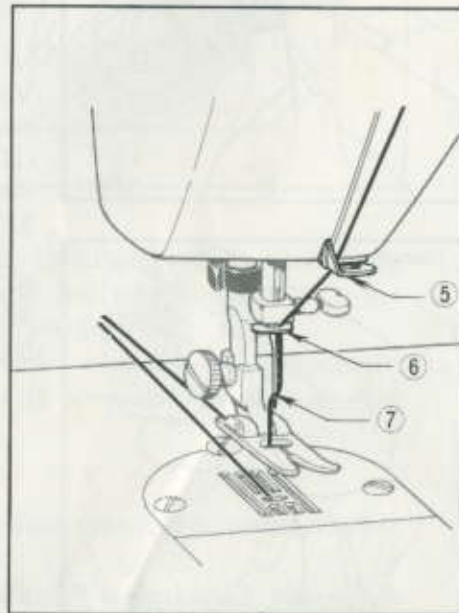
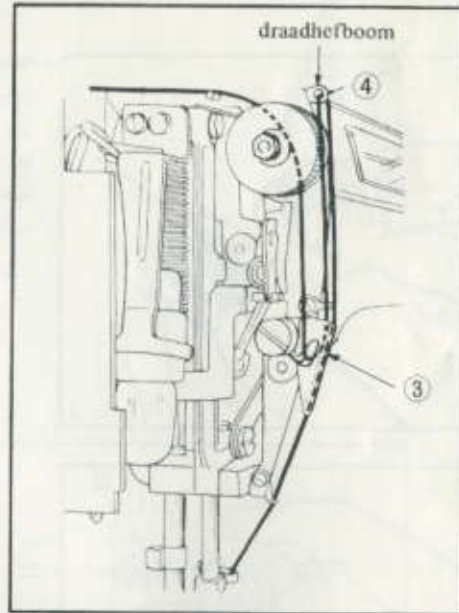

INRIJGEN VAN DE BOVENDRAAD BIJ GEBRUIK VAN DE TWEELINGNAALD

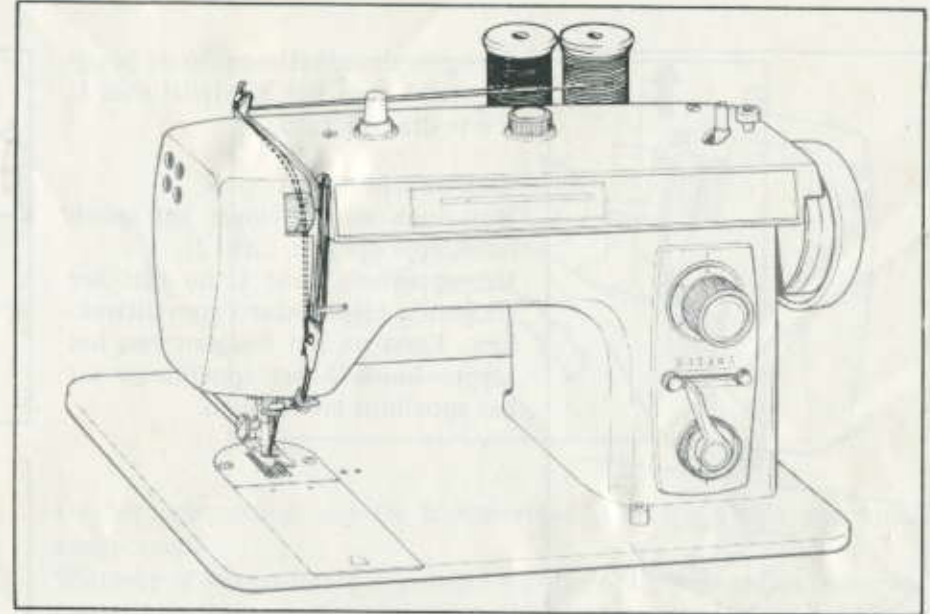

Plaats twee rolletjes garen op de houders, rijg de draad in zoals beschreven voor de enkele draad, zorg er echter voor dat de draden niet om elkaar heen gedraaid worden.

Let op!

Bij gebruik van de tweelingnaald moet altijd een zig-zag voet en een zig-zag steekplaat gebruikt worden. De zig-zag breedte zodanig instellen dat de naald niet buiten het steekplaat gat komt.

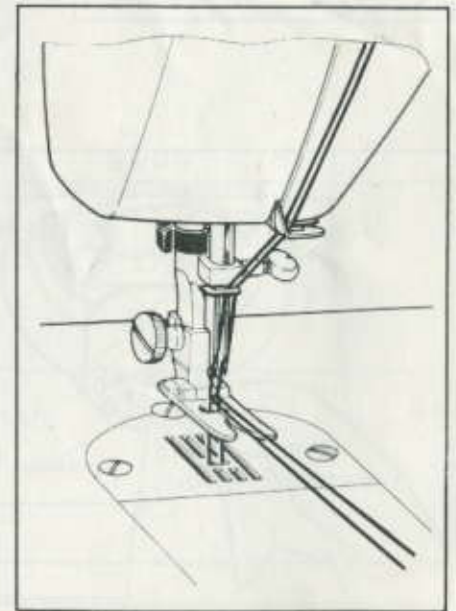

Gerrijts

Handelsstraat 14
9501 ET Stadskanaal
tel. 0599-612419

www.naaimachinehandel.com
en www.paspop.com
info@gerrijts.nl

BEDIENINGSPANEEL

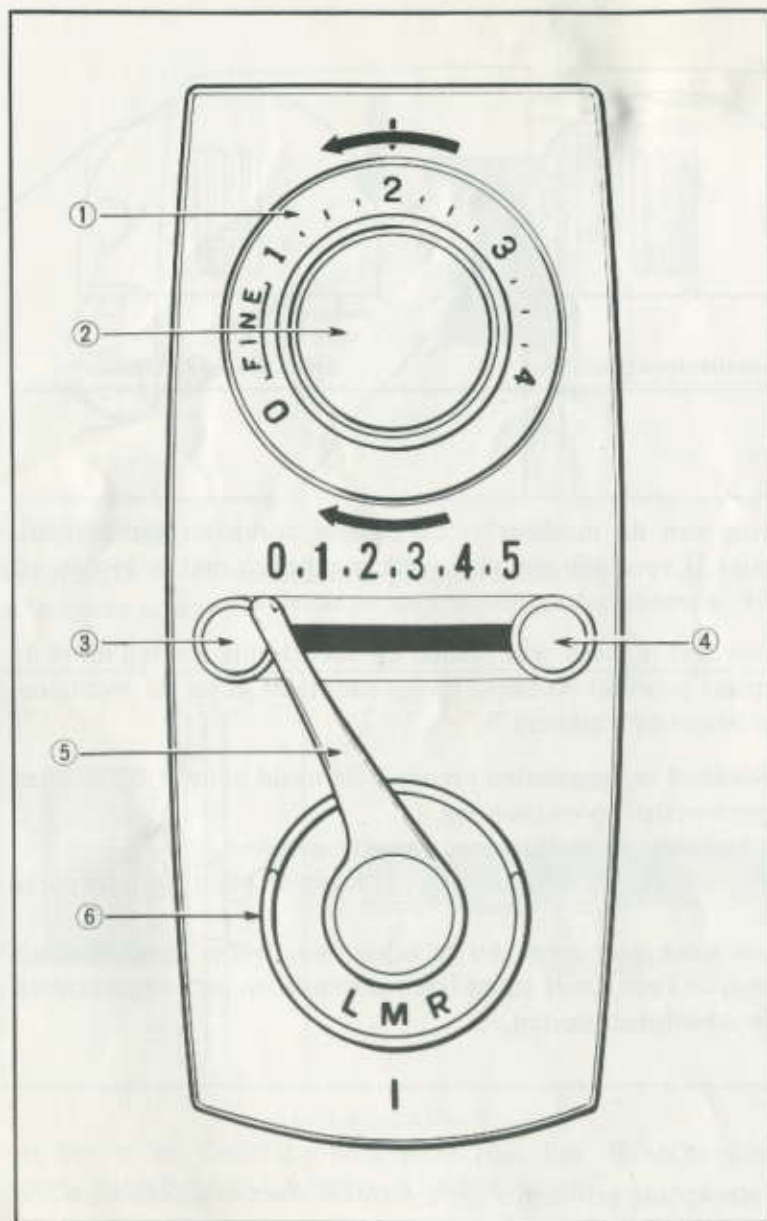

Aan de voorzijde van de machine is een overzichtelijk bedieningspaneel aangebracht. Met de knoppen en de hefboom die zich hierop bevinden zijn zeer eenvoudig steeklengte, steekbreedte en naaldstand in te stellen.

1. Steeklengtedraaischijf.
2. Terugnaaiknop.
3. Steekbreedtestop links
4. Steekbreedtestop rechts
5. Steekbreedte hefboom
6. Naaldstanden knop.

Attentie:

Bij stilstand van de machine de naaldstandenknop en steekbreedte hefboom niet verstellen als de naald nog in de stof steekt, de naald kan hierdoor worden verbogen of breken.

PATROONAUTOMAAT

Naast de gebruikelijke recht- en zig-zag steken heeft Uw Vendomatic naaimachine een volautomatische patroonautomaat voor het maken van knoopsgaten, nut- en siersteken.

De aanwijzing geschiedt door middel van een wijzer op de schaalverdeling.

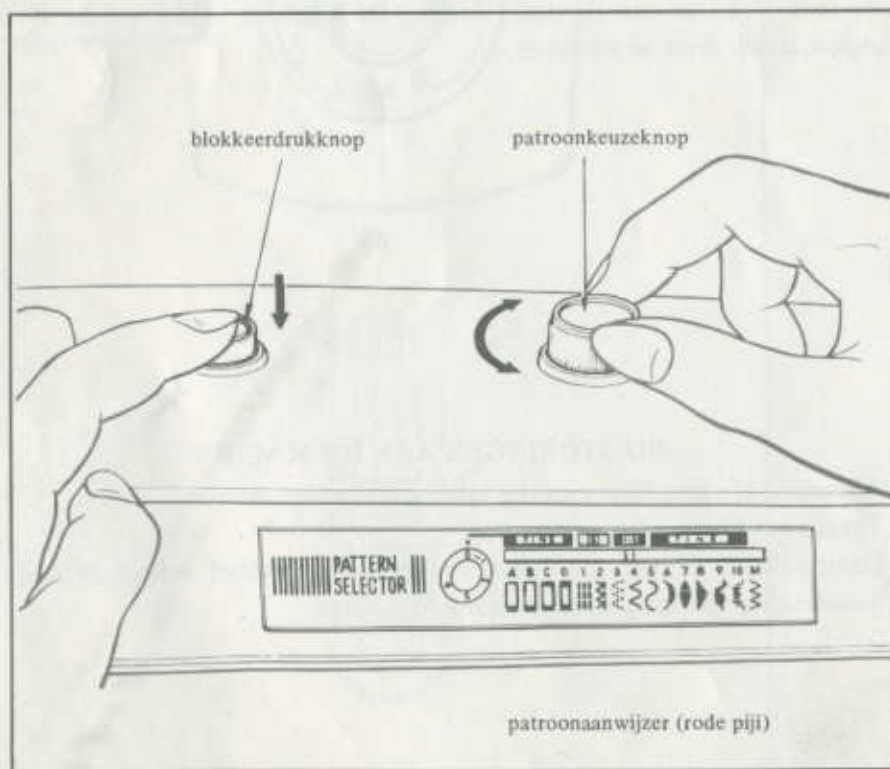

De bediening;

- + De naald in de hoogste stand brengen door het handwiel naar U toe te draaien.
- + Blokkeerdrukknop geheel indrukken en vasthouden.
- + Eerst dan draait U de patroonkeuzeknop naar links of rechts, tot de patroonaanwijzer het gewenste patroon op de schaalverdeling aangeeft.
- + Als het gewenste patroon ingesteld is eerst de blokkeerdrukknop loslaten daarna de patroonkeuzeknop.

Attentie;

Staat de wijzer op A. B. of C. van de knoopsgaten automaat, dan mag niet aan de patroonkeuzeknop gedraaid worden.

Vanuit D. kan weer op andere patronen ingesteld worden.

Indien de wijzer op A. B. of C. staat en de blokkeerknop wordt ingedrukt en weer losgelaten springt de wijzer een letter verder.

KNOOPSGATEN AUTOMAAT

Bij knoopsgaten maken gebruikt U de knoopsgatenvoet.
De verschuifbare voetzool is voorzien van een afstandsliniaal.
Bij begin van ieder knoopsgat de zool naar achteren schuiven zie afb.

Bediening:

1. Breng de draadhefboom in de hoogste stand.
2. Blokkeerdrukknop geheel indrukken en vasthouden.
3. Patroonkeuzeknop naar rechts omdraaien tot de rode wijzer op "A" staat.
4. Blokkeerdrukknop loslaten.

De patroonkeuzeknop mag U nu niet meer verdraaien. De sturing van de knoopsgaten automaat geschiedt door steeds de drukknop een keer in te drukken, de rode aanwijzer verspringt dan steeds naar de volgende letter.

De patroonkeuzeknop gebruikt U eerst weer als de wijzer terug gebracht moet worden vanaf "D" naar "A" voor het volgende knoopsgat, of vanaf "D" weer op een andere instelling.

Volgorde bij knoopsgaten.

- A. Onderste trens.
- B. Linker rupsje (stof loopt terug).
- C. Bovenste trens.
- D. Rechter rupsje (stof loopt vooruit).

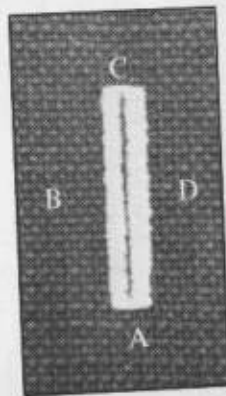

Attentie.

Blokkeerdrukknop nooit indrukken als de naald in de stof steekt, de naald kan hierdoor verbogen worden of breken.
Bij zeer dunne stoffen maakt U een smal knoopsgat (steekbreedte 3), om samentrekken der stof te voorkomen.

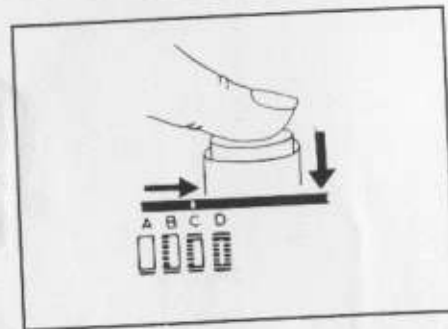
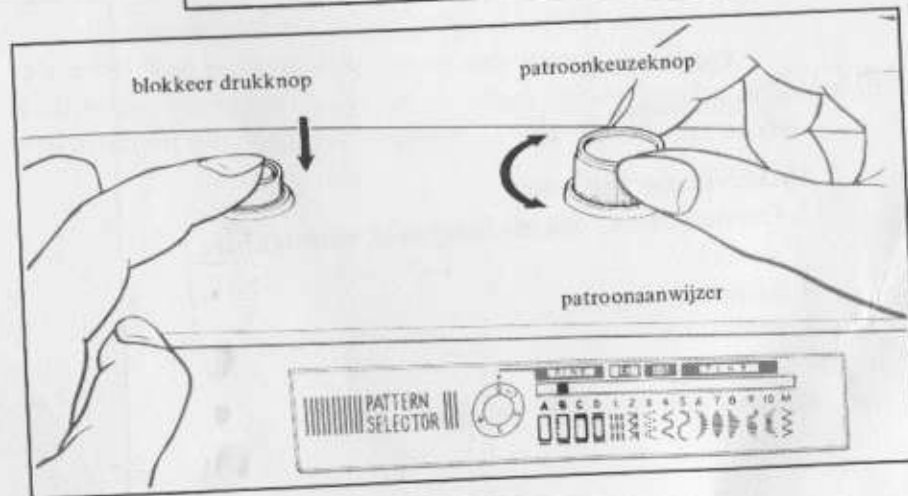
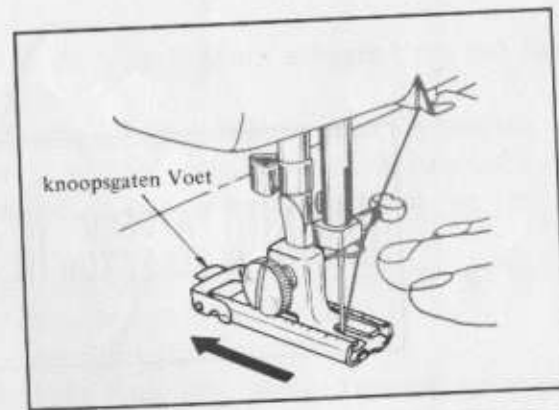

KNOOPSGATEN MAKEN

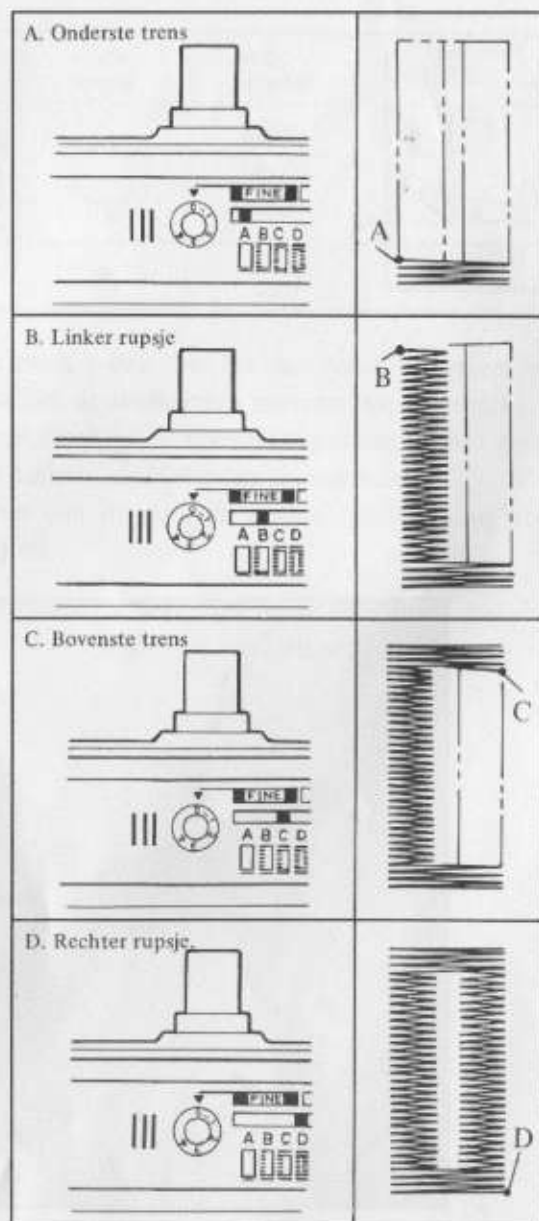

Instelling:

- + Patroonaanwijzer op "A".
- + Steeklengte op FINE.
- + Steekbreedte 5mm.
- + Naaldstand op midden.
- + Transport op boven
- + Plaats knoopsgatenvoet met zool naar achteren geschoven.

1. Patroonaanwijzer op "A".
Naai met 5-6 steken de onderste trens.
Naald uit de stof.
2. Drukknop indrukken, de wijzer springt op "B".
Naai het linker rupsje in de gewenste lengte, hierbij loopt de stof terug.
Naald uit de stof.
3. Drukknop indrukken, de wijzer springt op "C".
Naai met 5-6 steken de bovenste trens.
Naald uit de stof.
4. Drukknop indrukken, de wijzer springt op "D".
Naai het rechter rupsje tot aan de brede trens.
Voor afhechten enige rechte steken dwars op de trens naaien. zie afb.

Snij met een tornmesje het knoopsgat voorzichtig open, eventueel met twee speldem de trens beschermen tegen doorsnijden.

