

ONDERHOUD, SCHOONM DE MACHINE

Regelmotie

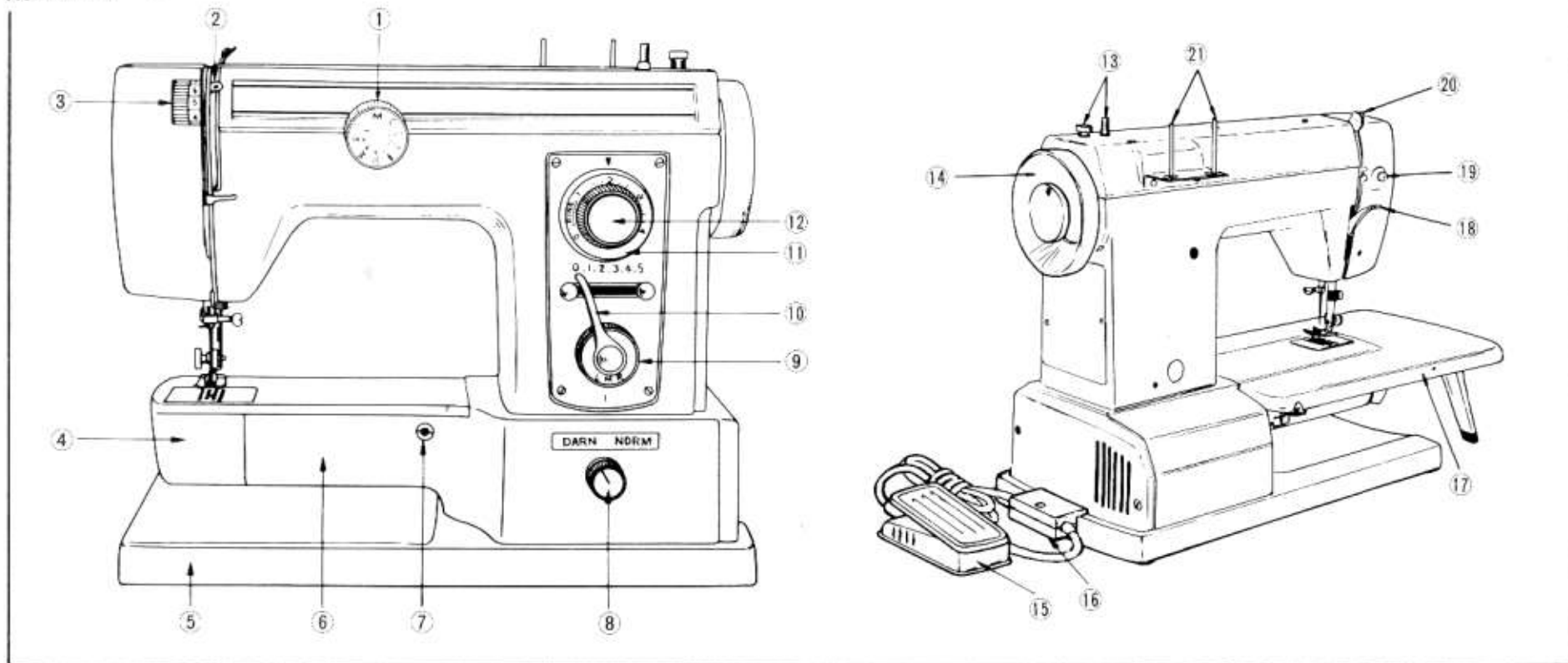

- 1. patroonkeuzeknop
- 2. draadhefboom
- 3. bovendraadspanning
- 4. grijperdeksel
- 5. grondplaat
- 6. vrije arm
- 7. bus voor aanschuiftafel

- 8. transporteur verzinkknop
- 9. naaldstandenknop
- 10. steekbreedte hefboom
- 11. steeklengte draaischijf
- 12. terugnaaiknop
- 13. spoelwinder
- 14. handwiel

- 15. snelheidsregelaar
- 16. kontaktstop
- 17. aanschuiftafel
- 18. persvoethefboom
- 19. lichtschakelaar
- 20. draadgeleider
- 21. garenhouders

Gerijts
 Handelsstraat 14
 9501 ET Stadskanaal
 tel. 0599-612419
www.naaimachinehandel.com
 en www.paspop.com
info@gerijts.nl

DE ONDERDELEN VAN DE MACHINE (vervolg)

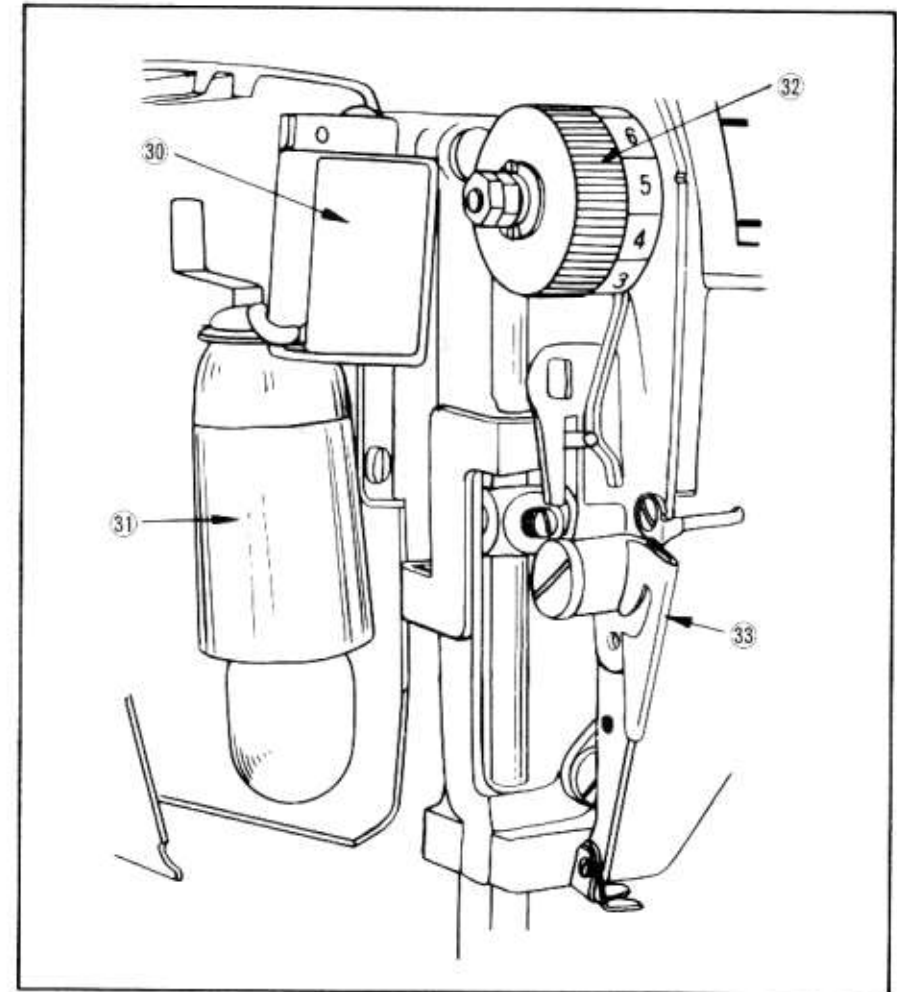
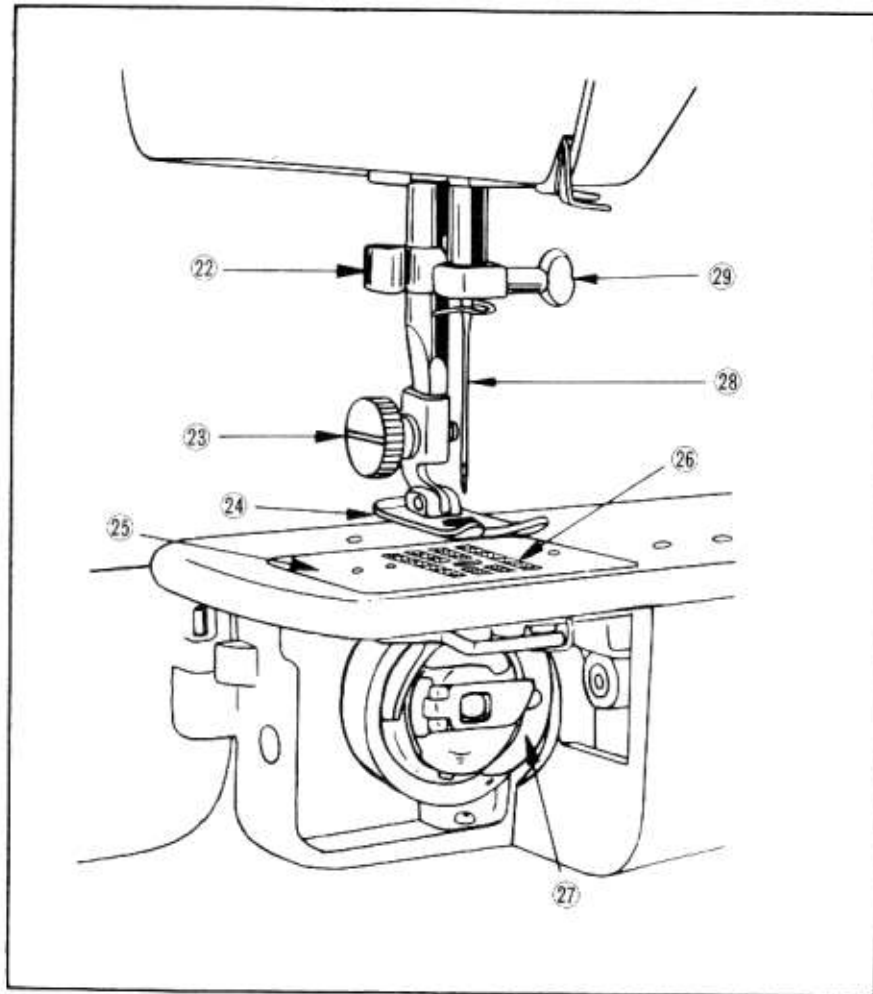

- 22. draadafsnijder
- 23. naaivoet bevestigingsschroef
- 24. naaivoet
- 25. steekplaat
- 26. transporteur
- 27. grijper met spoelhuis
- 28. naald (systeem 130)
- 29. naaldklemmschroef

- 30. schakelkastje
- 31. lamphouder (E14 max. 15 watt)
- 32. bovendraadspanning
- 33. afgedekte draadaantrekveer



Eerst de machine ontkoppelen door de koppelschroef naar links te draaien (afb. 1) waarbij het handwiel moet worden vastgehouden. Voor het opwinden van de spoel moet de draad vervolgens worden gespannen zoals op tekening 2 is aangegeven, d.w.z. van de klos over de voorspanning (1) waarna de draad om het spoeltje wordt gewikkeld dat op de spoelas (2) wordt gestoken. U drukt vervolgens de spoelwinder in, schakelt de machine in en de spoel wordt opgewonden. U kunt zolang winden tot de spoel vol is, de spoelwinder stopt dan vanzelf. Indien U echter een spoeltje slechts gedeeltelijk wilt opwinden kunt U op elk gewenst ogenblik stoppen door de spoelwinder terug te duwen.

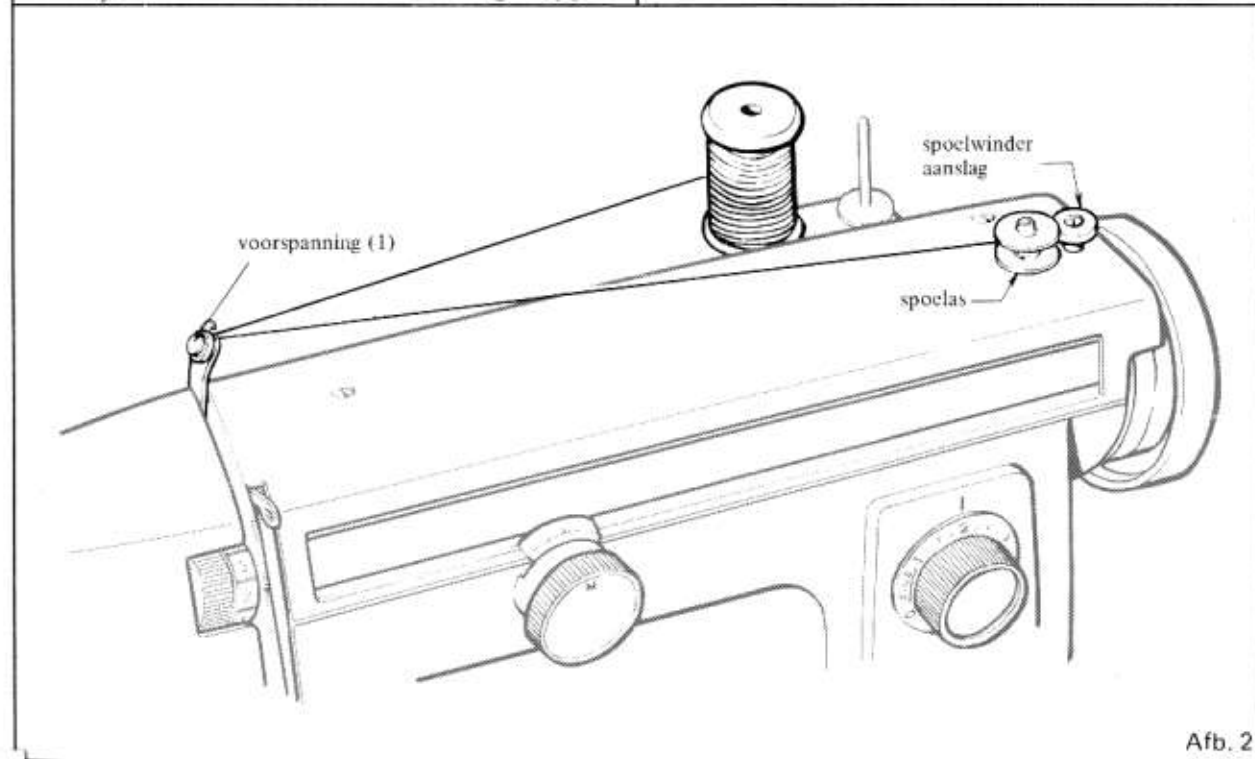
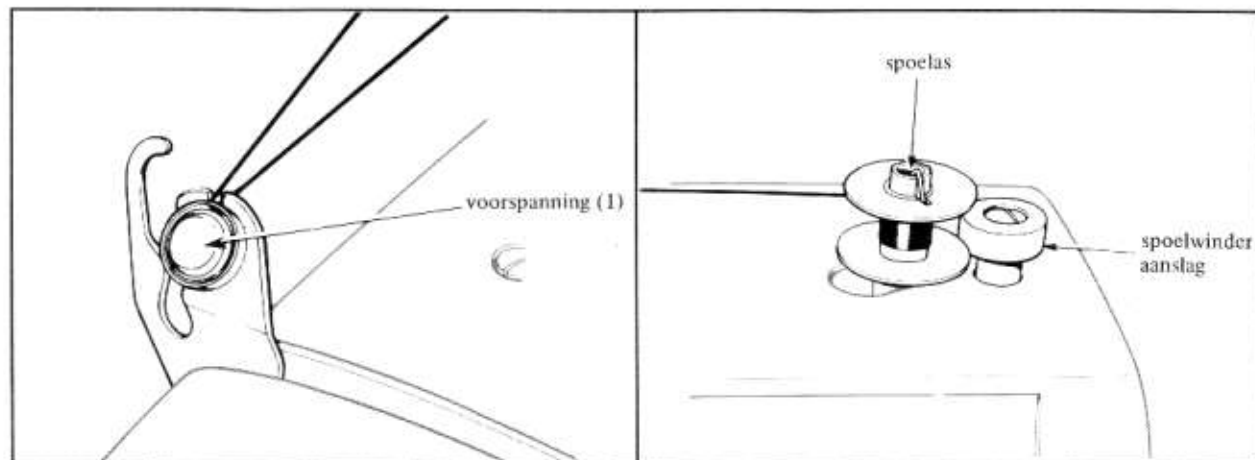

INRIJGEN VAN DE BOVENDRAAD

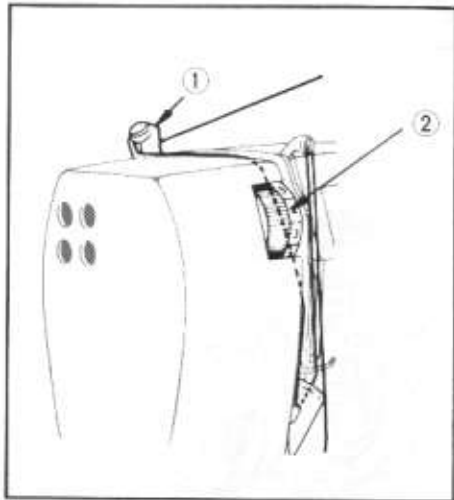

Breng de draadhefboom in haar hoogste stand. Plaats klosje garen op de klospin en voer de draad door het oog van de draadgeleider (1) en naar beneden tussen de bovenspannings schijven (2) vanaf de bovenkant van de geleidesteun. Breng de draad naar beneden en weer omhoog tot deze in het haakje valt (3) van links naar rechts, dan naar boven naar de draadhefboom (4) en door het oog van de draadhefboom van links naar rechts.

Voer de draad naar beneden door de draadgeleiders (5) en (6) en door het oog van de naald (7) van voor naar achter. De draad moet daarbij ongeveer 10 cm. uit het oog van de naald naar achteren worden doorgetrokken (zie afb.)

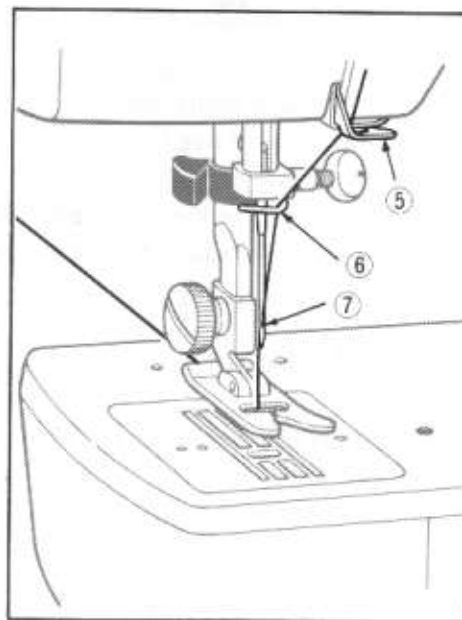
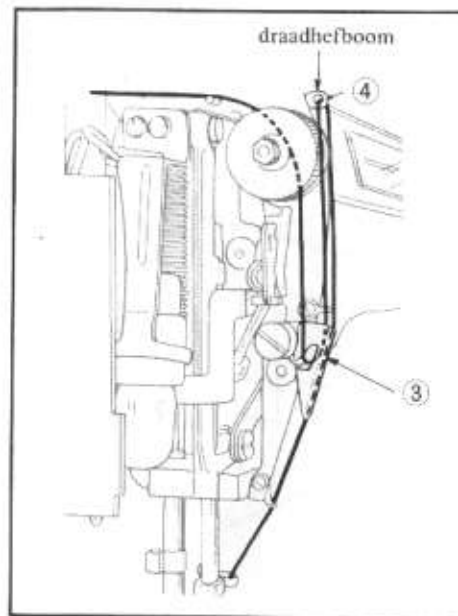

INRIJGEN VAN DE BOVENDRAAD BIJ GEBRUIK VAN DE TWEELINGNAALD

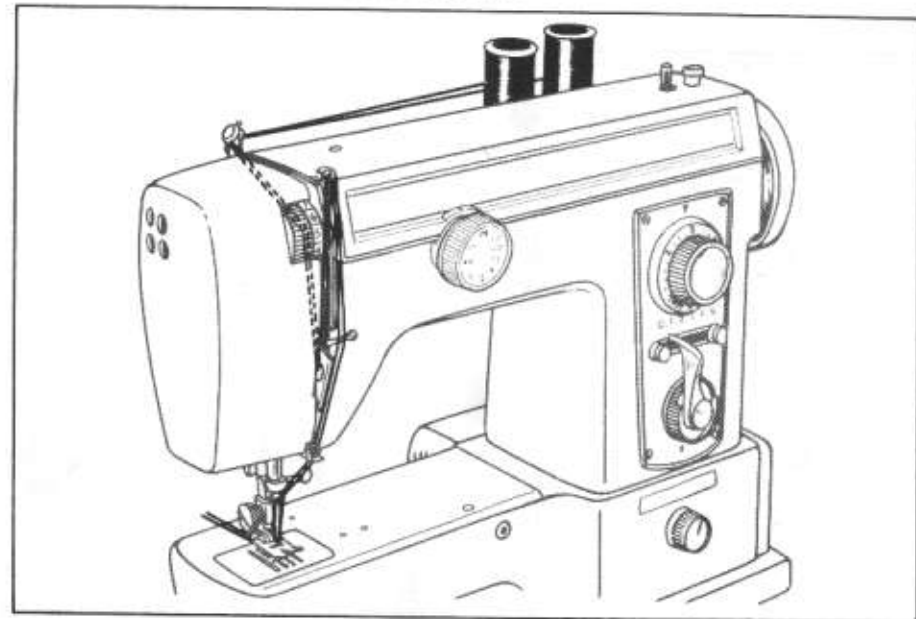

Plaats twee rolletjes garen op de houders, rijg de draad in zoals beschreven voor de enkele draad, zorg er echter voor dat de draden niet om elkaar heen gedraaid worden.

Let op!

Bij gebruik van de tweelingnaald moet altijd een zig-zag voet en een zig-zag steekplaat gebruikt worden. De zig-zag breedte zodanig instellen dat de naald niet buiten het steekplaat gat komt.

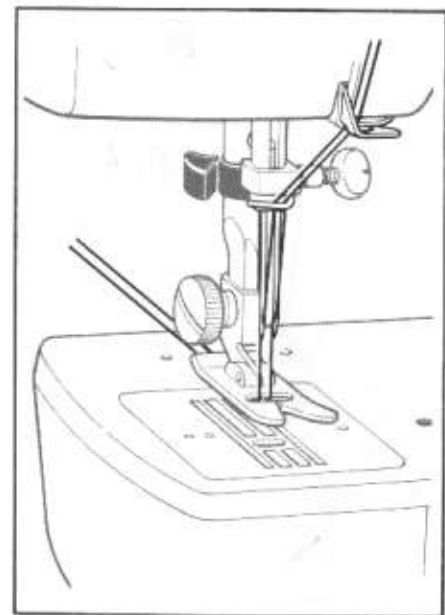

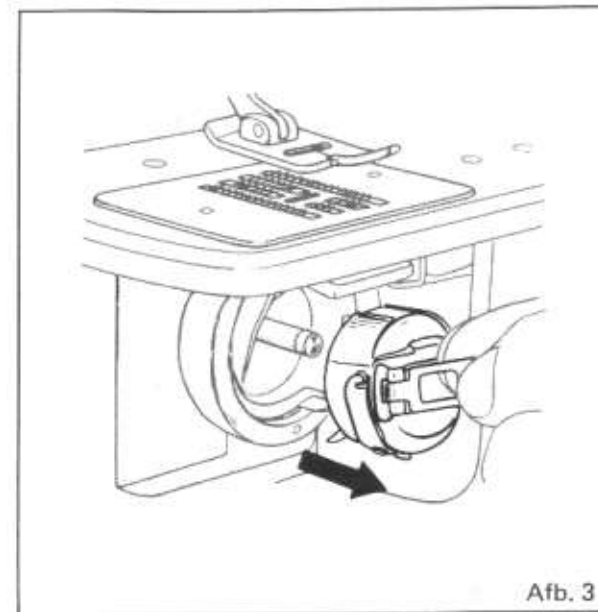
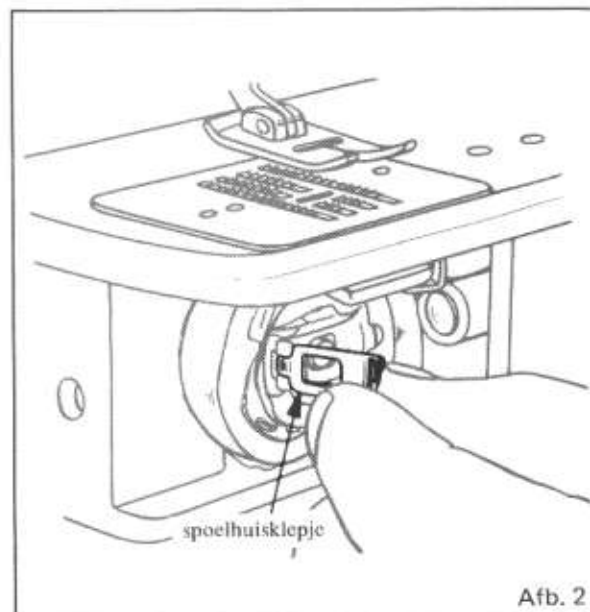
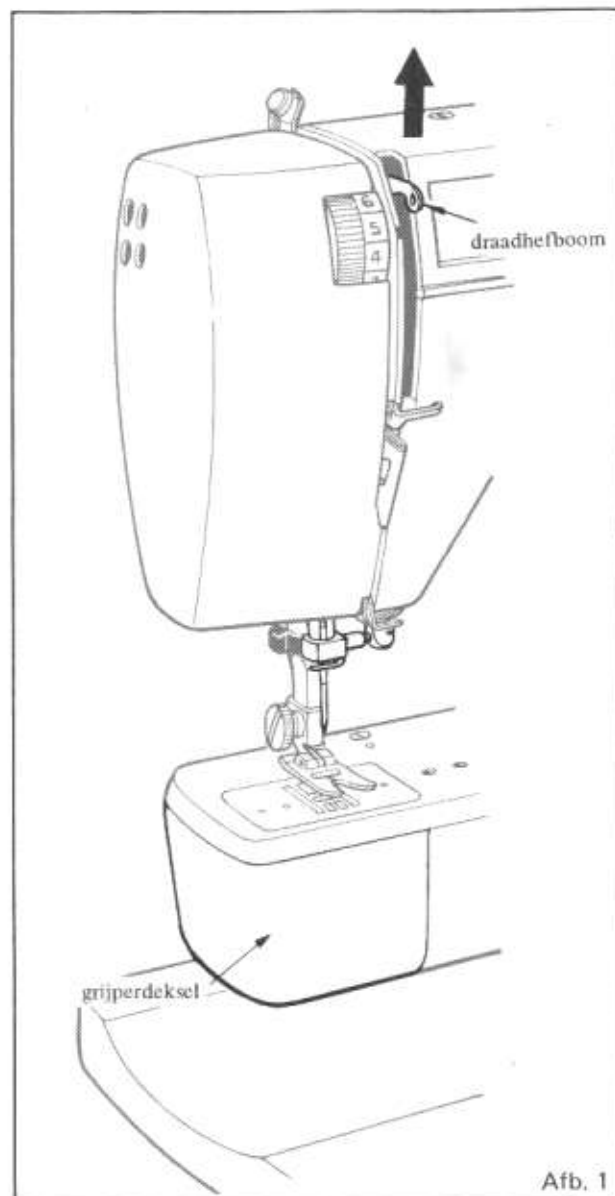

Breng de draadhefboom in de hoogste stand door het handwiel naar voren te draaien. (afb. 1).
Open de grijperdeksel door deze zijwaarts weg te klappen. (afb. 1).
Met duim en wijsvinger het spoelhuisklepje openen. (afb. 2).
Het spoelhuis kunt U nu met het geopende klepje naar voren uittrekken. (afb. 3).
Eerst na het loslaten van het klepje kunt U het spoelklosje uit het spoelhuis laten vallen.

BIJ STORINGEN AAN UW MACHINE

Allereerst Uw machine grondig schoonmaken en smeren.
Tevens zet U een nieuwe naald in.

Daarna kunt U aan de hand van de storingstabel achter in deze handleiding de mogelijke oorzaak opsporen.

INZETTEN VAN HET SPOELKLOSJE IN HET SPOELHUIS

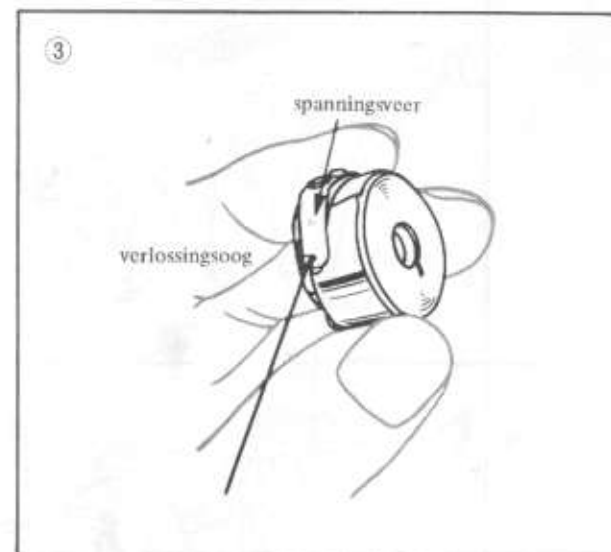
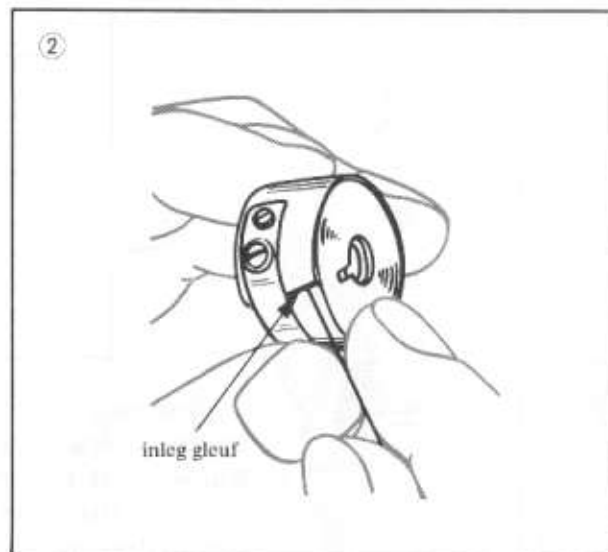
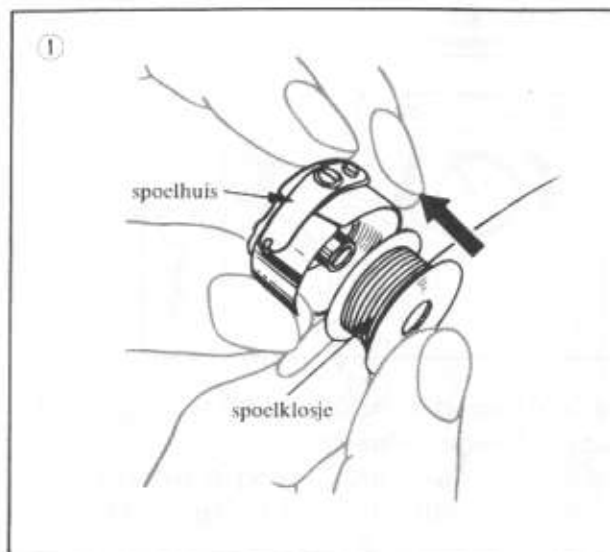

Wikkel ca. 10 cm draad van het spoelklosje, neem het spoelhuis in de linkerhand, leg nu het spoelklosje met de rechterhand zodanig in het spoelhuis, dat de draad rechtsom afloopt (zie afb. 1).

Voer de draad nu in de inleggleuf onder het spanningsveertje door (zie afb. 2), zodat deze aan het einde uit het verlossingsoog komt (zie afb. 3).

BIJ HET INLEGGEN VAN HET SPOELKLOSJE MAG HET KLEPJE NIET GEOPEND ZIJN.

Bij verwijderen het spoelklosje uit het spoelhuis laten vallen (zie afb. 4).

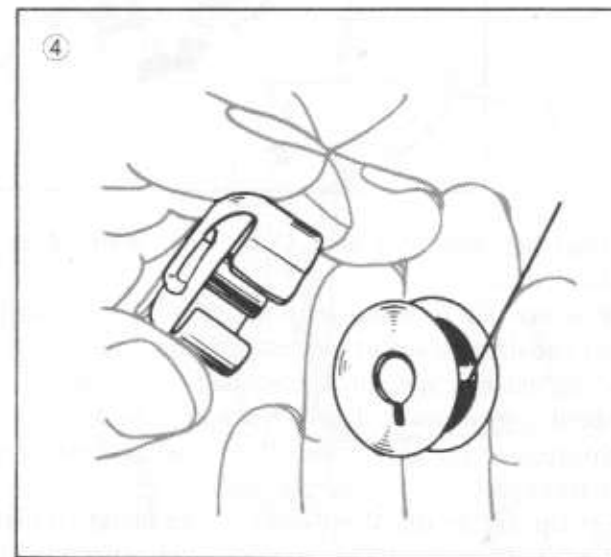

INZETTEN VAN HET SPOELHUIS IN DE GRIJPER

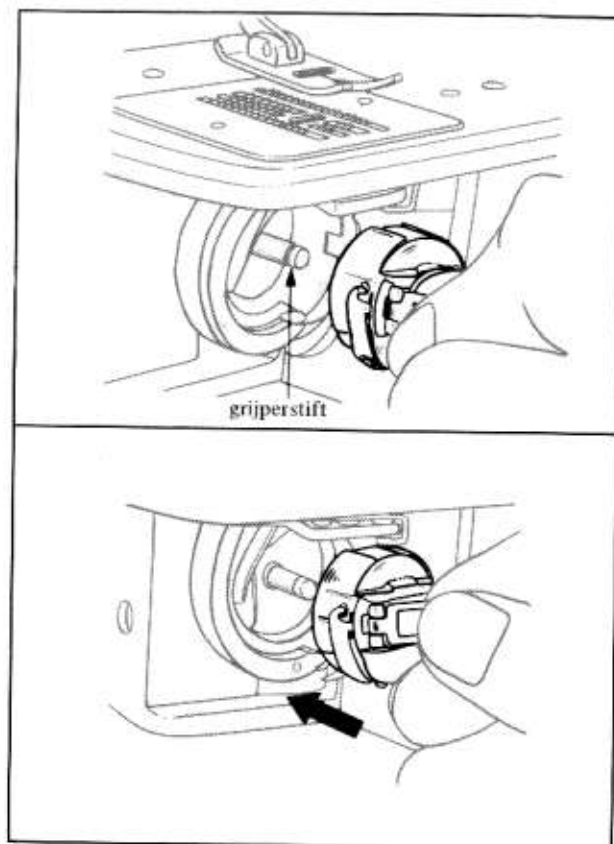

Draai het handwiel naar U toe tot de draadhefboom in de hoogste stand staat.

Wanneer het spoelklosje in het spoelhuis gelegd is het klepje openen, het spoelklosje wordt nu vastgeklemd.

Steek nu het spoelhuis, met geopende klep op de grijperstift met de opening naar boven daarna het klepje loslaten.

Kontroleer nu of het spoelhuis vastzit door even aan de onderdraad te trekken.

Let op dat de draad vrij naar buiten hangt en niet vastgeklemd wordt, daarna de onderdraad ophalen (zie volgende pag.) en grijperdeksel sluiten.

INSTELLEN VAN DE TRANSPORTEUR

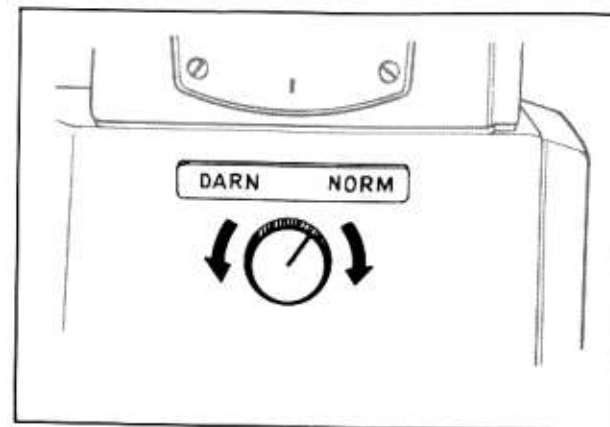

De bedieningsknop om de transporteur naar beneden te laten is rechts op het onderstuk van de machine aangebracht.

Wanneer het puntje op de knop naar links (darn) is gedraaid werkt de transporteur niet. Bij het naaien moet u de knop naar rechts (norm) draaien.

Voor stoppen en aannaaien van knopen moet U de knop naar links op "darn" plaatsen.

OPHALEN VAN DE ONDERDRAAD

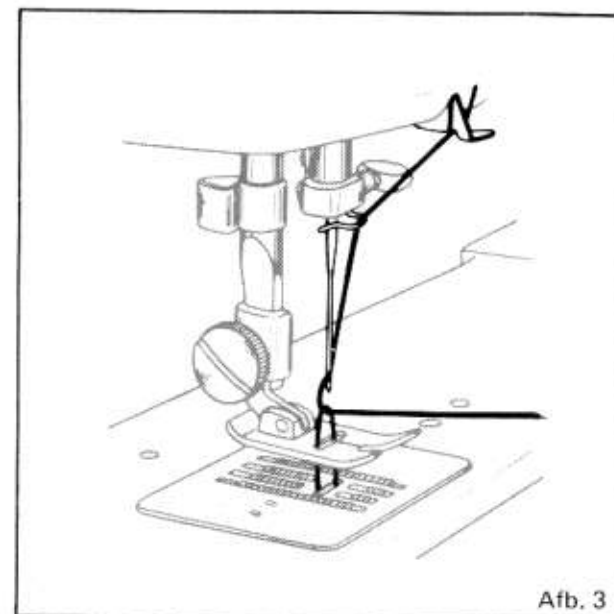
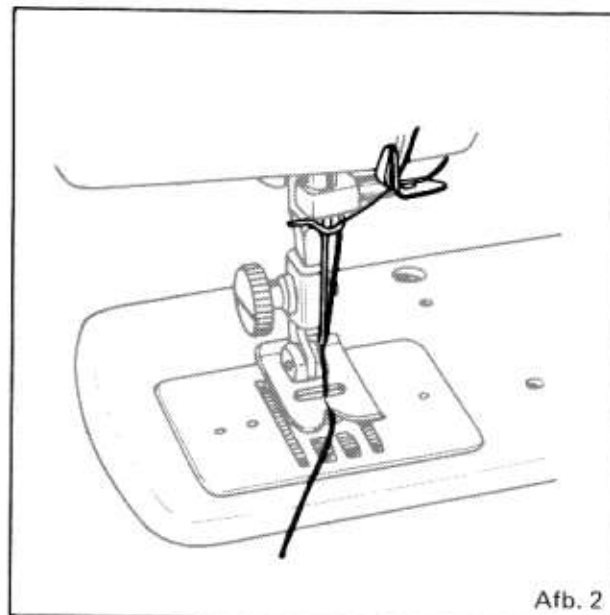
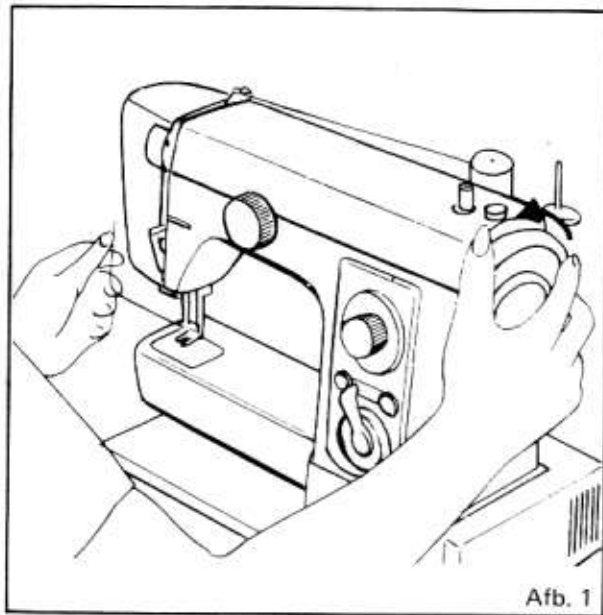

Brengt U de persvoethefboom naar boven. Houdt U de bovendraad losjes in uw linkerhand en draait U het handwiel een volle slag naar U toe (afb. 1), tot de draadhefboom op de hoogste stand is.

Brengt U de onderdraad boven door aan de bovendraad te trekken. Zodra de onderdraad uit het steekgaatje tevoorschijn komt trekt U deze tezamen met de bovendraad naar voren, (afb. 3).

Boven- en onderdraad moet U naar achter onder de persvoet leggen. (afb. 4).

Bij gebruik van een tweelingnaald neemt U beide bovendraden in de hand en werkt op gelijke wijze. (afb. 5).

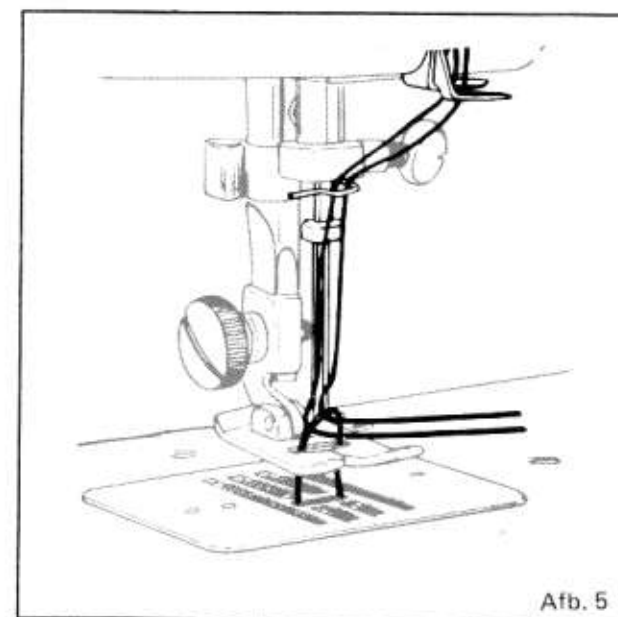
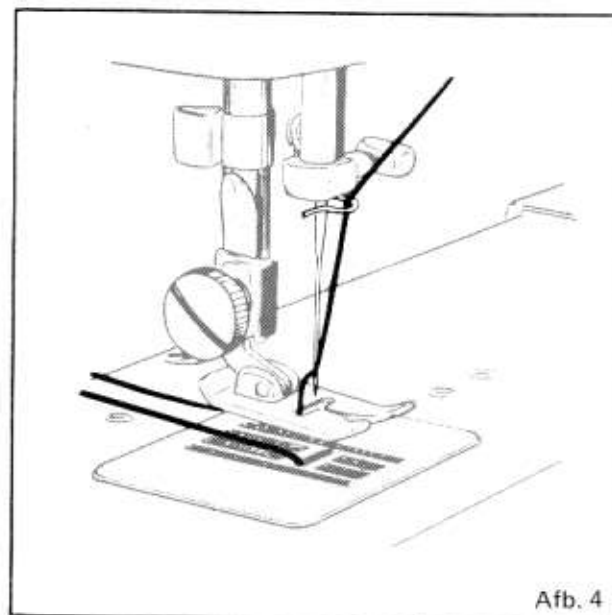

KNOOPSGATEN MAKEN

patroon keuze	steek lengte	steek breedte	naai voet	naald	steekplaat	naald stand	transport
							
ABCD	FINE	5	knoops- gaten voet	een naald	zig-zag	midden	norm

1. patroonkeuzeknop op "A".
Naai met 5 - 6 steken de onderste trens.
Naald uit de stof.
2. patroonkeuzeknop indrukken en op "B" draaien.
Naai het linkerrupsje in de gewenste lengte, hierbij loopt de stof terug.
Naald uit de stof.
3. patroonkeuzeknop indrukken en op "C" draaien.
Naai met 5 - 6 steken de bovenste trens.
Naald uit de stof.
4. patroonkeuzeknop indrukken en op "D" draaien.
Naai het rechter rupsje tot aan de brede trens, hierbij loopt de stof weer vooruit.
Voor afhechten enige rechte steken dwars op de trens naaien. zie afb.
Snij met een tornmesje het knoopsgat voorzichtig open, eventueel met twee spelden de trens beschermen tegen doorsnijden.

